

STORE IT OUT

DARWIN 1150 L

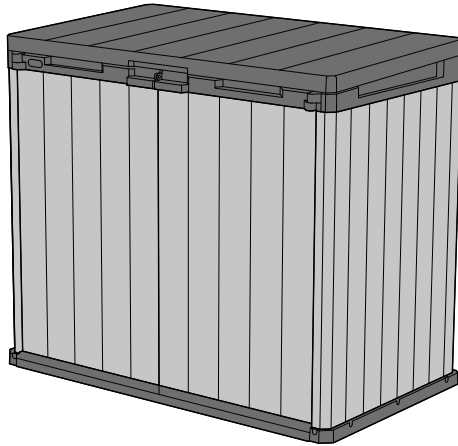

Art. 17213243

PL | HU | CZ | SK | SLO | RO | HR/BIH | SRB | LT | LV | EST | UA | RU | BG | AL | NO | FI | DK | SE

PL INSTRUKCJA MONTAŻU I UŻYTKOWANIA | **HU ÖSSZESZERELÉSI ÉS HASZNÁLATI ÚTMUTATÓ** | CZ NÁVOD K MONTÁŽI A POUŽITÍ | **SK NÁVOD NA MONTÁŽ A POUŽITIE** | SLO NAVODILA ZA MONTAŽO IN UPORABO | **RO INSTRUȚIUNI DE MONTAJ ȘI UTILIZARE** | HR/BIH UPUTE ZA MONTAŽU I UPORABU | **SRB UPUTSTVO ZA MONTAŽU I KORIŠĆENJE** | LT MONTAVIMO IR NAUDOJIMO INSTRUKCIJA | **LV MONTĀŽAS UN LIETOŠANAS INSTRUKCIJA** | EST PAIGALDUS- JA KASUTAMISJUHEND | **UA ПОСІБНИК ПО МОНТАЖУ І ЕКСПЛУАТАЦІЇ** | RU РУКОВОДСТВО ПО МОНТАЖУ И ЭКСПЛУАТАЦИИ | **BG ПОДГОТОВКА НА МЯСТОТО ЗА МОНТАЖ** | AL UDHËZIMET PËR MONTIMIN DHE PËRDORIMIN | **NO VEILEDNING FOR MONTERING OG BRUK** | FI KOKOAMINEN JA KÄYTTÖOHJE | **DK SAMLEVEJLEDNING** | SE MONTERING OCH BRUKSANVISNING

PL WAŻNE! PROSIMY UWAŻNIE PRZECZYTAĆ! ZACHOWAĆ DO PÓŹNIEJSZEGO STOSOWANIA. UWAGI I OSTRZEŻENIA – NALEŻY PRZECZYTAĆ PRZED MONTAŻEM. | **HU FONTOS! KÉRJÜK MEGŐRIZNI KÉSŐBBI FELHASZNÁLÁS CÉLJÁBÓL. MEGJEGYZÉSEK ÉS FIGYELMEZTETÉSEK – ÖSSZESZERELÉS ELŐTT FIGYELMESEN ELOLVASNI.** | CZ DŮLEŽITÉ! ZASCHOVAT PRO POZDĚJŠÍ POUŽITÍ. UPOZORNĚNÍ A VÝSTRAHY – PŘEČTĚTE SI PŘED MONTÁŽÍ. | **SK DÔLEŽITÉ! USCHOVAJTE PRE BUDÚCE POUŽITIE. UPOZORNENIA A VÝSTRAHY – PREČÍTAJTE SI PRED MONTÁŽOU.** | SLO POMEMBNO! SHRANITE ZA UPORABO.

V PRIHODNOSTI. OPOMBE IN OPOZORILA – PREBERITE PRED MONTAŽO. | **RO IMPORTANT! PĂSTRAȚI PENTRU FOLOSIREA ULTERIOARĂ. OBSERVAȚII ȘI AVERTIZĂRI – TREBUIEȘC CITITE ÎNAINTE DE MONTARE.** | HR/BIH VAŽNO! SAČUVATI ZA BUDUĆU UPOTREBU. NAPOMENE I UPOZORENJA – PROČITATI PRIJE POČETKA MONTAŽE. | **SRB VAŽNO! SAČUVAJTE ZA KASNIJE KORIŠĆENJE. NAPOMENE I UPOZORENJA – PROČITATI PRED POČETAK MONTAŽE.** | LT SVARBU! IŠSAUGOTI VĖLESNIAM NAUDOJIMUI. PASTABOS IR ĮSPĖJIMAI – PERSKAITYTI PRIEŠ MONTAVIMĄ. | **LV SVARĪGI! SAGLABĀT TURPMĀKAI LIETOŠANAI. PIEZĪMES UN BRĪDINĀJUMI – IZLASĪT PIRMS UZSTĀDĪŠANAS.** | EST TÄHTIS! HOIDKE ALLES HILISEMAKS KASUTUSEKS. MÄRKUSED JA HOIATUSED – LUGEGE ENNE KOKKUPANEKUT HOOLIKALT LÄBI. | **UA ВАЖЛИВО! ЗБЕРЕГТИ ДЛЯ ПОДАЛЬШОГО ДОВІДКОВИЙ. ПРИМІТКИ ТА ПОПЕРЕДЖЕННЯ – БУДЬ ЛАСКА, УВАЖНО ПРОЧИТАЙТЕ ПЕРЕД ЗБІРЦІ.** | RU ВАЖНО! СОХРАНИТЬ ДЛЯ ДАЛЬНЕЙШЕГО ИСПОЛЬЗОВАНИЯ. ПРИМЕЧАНИЯ И ПРЕДУПРЕЖДЕНИЯ – ПРОЧИТАЙТЕ ВНИМАТЕЛЬНО ПЕРЕД СБОРКОЙ. | **BG ВАЖНО! ЗАПАЗЕТЕ ЗА ПО-НАТАТЪЧНАТА УПОТРЕБА. БЕЛЕЖКИ И ПРЕДУПРЕЖДЕНИЯ – ПРОЧЕТЕТЕ ПРЕДИ МОНТАЖ.** | AL ME RËNDËSI. RUAJENI PËR REFERIM NË TË ARDHMEN. SHËNIME DHE VËREJTJE – JU LUTEMI LEXOJENI ME KUJDES PARA MONTIMIT. | **NO VIKTIG! OPPBEVAR FOR FREMTIDIG BRUK. ADVARSLER – LES NØYE FØR MONTERING.** | FI TÄRKEÄÄ! SÄILYTÄ MYÖHEMPÄÄ TARVETTA VARTEN. VAROITUKSET – LUE HUOLELLISESTI ENNEN KOKOAMISTA. | **DK VIGTIGT! GEM TIL SENERE BRUG. ADVARSLER – LÆS GRUNDIGT FØR MONTERINGEN.** | SE OBS! SPARA FÖR FRAMTIDA REFERENS. VARNINGAR – LÄS NOGA IGENOM FÖRE MONTERING.

PL Wyłącznie do użytku domowego. Czyszczenie: letnią wodą z dodatkiem detergentu i miękką szmatką. Wszystkie elementy produktu należy montować na płaskiej powierzchni. Akcesoria niezłączone. | **HU Kizárolág otthoni használatra. Tisztítás: langyos mosószeres vízzel és puha törülköendővel. A termék elemeit lapos felületen kell összeszerelni. A termék tartozékokat nem tartalmaz.** | CZ Výhradně k domácímu použití. Čištění: vlažnou vodou s přídavkem detergentu a měkkým hadříkem. Veškeré díly produktu smontujte na plochém povrchu. Příslušenství není přiloženo. | **SK Len pre domáce použitie. Čistenie: vlažnou vodou so saponátom a mäkkou handričkou. Všetky prvky výrobku by mali byť montované na rovnej ploche. Príslušenstvo nie je súčasťou dodávky.** | SLO Samo za hišno uporabo. Čiščenje z mlako vodo z detergentom in mehkom krpom. Vse elemente izdelka montirajte na ravni površini. Orodja in dodatko niso vključeni. | **RO Numai pentru uz casnic. Curățarea: cu apă caldută cu detergent si panza moale. Toate piesele din produs trebuie montate pe o suprafață plată. Unelele și accesorile nu sunt incluse.** | HR/BIH Samo za upotrebu u domaćinstvu. Čišćenje mlakom vodom s deterdentom i mekanom krpom. Za montažu svih elemenata izabрати ravnu površinu. Alati i dodaci nisu uključeni. | **SRB Isključivo za kućnu upotrebu. Čišćenje: toplom vodom sa dodatkom deterdženta i mekom krpom. Svi elementi proizvoda moraju biti montirani na ravnoj površini. Alat i pribor nisu uključeni.** | LT Tik buitiniam naudojimui. Valymas: minkštu skudurėliu, šiltu vandeniui su valymo skysčiu. Visus elementus reikia montuoti plokščiaame paviršiuje. Rinkinyje nėra. | **LV Tikai lietošanai mājāsaiņniecībā. Tīrīšana: ar mīkstu drānu samitrinātu remdenā ūdenī, kuram pievienots mazgāšanas līdzeklis. Visus produkta elementus nepieciešams montēt uz plakanas virsmas. Aprīkojums nav pievienots.** | EST Kasutamiseks üksnes kodumajapidamises. Puhastamine: sooja vee, detergenti ja pehme lapiga. Kõik toote elemendid tuleb paigaldada tasasel alusel. Tarvikuid ei ole komplektis. | **UA Для побутового використання. Рекомендації по догляду: чистити за допомогою м'якої серветки теплою водою з додованням миючого засобу. Всі елементи виробу необхідно збирати на рівній поверхні. Інструменти та аксесуари не входять до комплекту.** | RU Для бытового использования. Рекомендации по уходу: чистить с помощью мягкой тканевой салфетки теплой водой с добавлением миющего средства. Все элементы изделия необходимо собирать на плоской поверхности. Инструменты та аксесуари не входят до комплекту. | **BG Предимно за домашна употреба. Почистване: с хладка вода, почистващо средство и мека гъба. Всички елементи на продукта трябва да се монтират върху плоска повърхнина. Аксесоарите не са включени.** | AL Vetëm për përdorim në shtëpi. Pastrimi: me ujë të vakët dhe detergjent dhe një pecetë të butë. Mblidhni të gjithë përbërësit e produktit në një sipërfaqe të sheshtë. Aksesorët nuk përfshihen. | **NO For bruk i hjemmet. Monter hver enkelt del på et flatt underlag. Produktet skal kun rengjøres med såpe, vann og en myk klut. Tilbehør er ikke inkludert.** | FI Kotikäyttöön. Kokoa tasaisella alustalla. Puhdistukseen saa käyttää ainoastaan saippuaa, vettä ja pehmeää liinaa. Lisätarvikkeet eivät sisälly pakkaukseen. | **DK Til brug i hjemmet. Saml venligst hver del på en flad overflade. Produktet bør kun rengøres med sæbe, vand og en blød klud. Tilbehør er ikke inkluderet.** | SE För hemmabruk. Vänligen montera varje del på en plan yta. Produkten bör endast rengöras med tvål, vatten och en mjuk trasa. Tillbehör ingår ej.

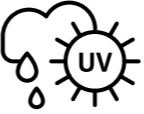

PL Produkt odporny na czynniki atmosferyczne. | **HU A termék ellenáll a légköri tényezőknek.** | CZ Produkt odolný vůči atmosférickým vlivům. | **SK Výrobok je odolný na poveternostné vplyvy.** | SLO Izdelek je odporen proti vremenu. | **RO Produs rezistent la factorii atmosferici.** | HR/BIH Proizvod je otporan na razne atmosferske uvjete. | **SRB Proizvod je otporan na atmosferske faktore.** | LT Produktas atsparus atmosferos poveikiui. | **LV Produkts ir noturīgs uz atmosfēras apstākļu iedarbību.** | EST Toode on vastupidav ilmastikutingimustele. | **UA Продукт стійкий до впливу атмосферних факторів.** | RU Продукт устойчив к атмосферным воздействиям. | **BG Продуктът е устойчив към атмосферни фактори.** | AL Produkti është rezistent ndaj kushteve të motit. | **NO Det er værbestandig.** | FI Tämä tuote on säänkestävä. | **DK Det er modstandsdygtigt over for atmosfæriske påvirkninger.** | SE Tål dåliga väderförhållanden.



PL Trzymaj zamknięte (klódka nie dołączona w zestawie). | **HU Zárva tartani (a lakat nincs mellékelve).** | CZ Nechávat zamčené (visací zámek není součástí balení). | **SK Nechávat zamknutú (visacia zámka nie je súčasťou balenia).** | SLO Držite zaprto (ključavnica ni v setu). | **RO Țineți închis (lacătul nu este anexat).** | HR/BIH Držite zaključano (lokot nije uključen). | **SRB Čuvati zatvoreno (katanac nije u kompletu).** | LT Laikyti uždarytą (nėra pridėtos spygnos). | **LV Turēt aizslēgtu (piekaramā slēdzene nav pievienota).** | EST Hoida lukustatuna (lukku ei ole komplektis). | **UA Тримати закритим (замок не додається).** | RU Держать закрытым (замок не прилагается). | **BG Дръжте затворен (катинар не приложен към комплекта).** | AL Mbanî të mbyllur (nuk përfshihet asnjë dry). | **NO Hold låst (hengelås ikke inkludert).** | FI Pidä lukittu (riippulukko ei sisälly toimitukseen). | **DK Hold låst (hængelås medfølger ikke).** | SE Håll låst (hänglås ingår inte).

PL PRZYGOTOWANIE MIEJSCA DO MONTAŻU | **HU ÖSSZESZERELÉSI HELY ELŐKÉSZÍTÉSE** | CZ PŘÍPRAVA MÍSTA NA MONTÁŽ | **SK PRÍPRAVA MIESTA PRE MONTÁŽ** | SLO PRIPRAVA MESTA MONTAŽE | **RO PREGĂTIREA LOCULUI PENTRU MONTAJ** | HR/BIH PRIPREMA MJESTA ZA MONTAŽU | **SRB PRIPREMA MESTA ZA MONTAŽU** | LT MONTAVIMO VIETOS PARUOŠIMAS | **LV MONTĀŽAS VIETAS SAGATAVOŠANA** | EST PAIGALDUSKOHA ETTEVALMISTAMINE | **UA ПІДГОТОВКА МІСЦЯ ДЛЯ МОНТАЖУ** | RU ПОДГОТОВКА МЕСТА ДЛЯ МОНТАЖА | **BG ИЗПРАВНЕТЕ ТЕРЕНА ЗА МОНТАЖ** | AL PËRGATITJA E VENDIT TË MONTIMIT | **NO KLARGJØRING AV Plassen** | FI VALMISTELU | **DK FORBEREDELSE AF OMRÅDE** | SE PLATSFÖRBEREDELSE

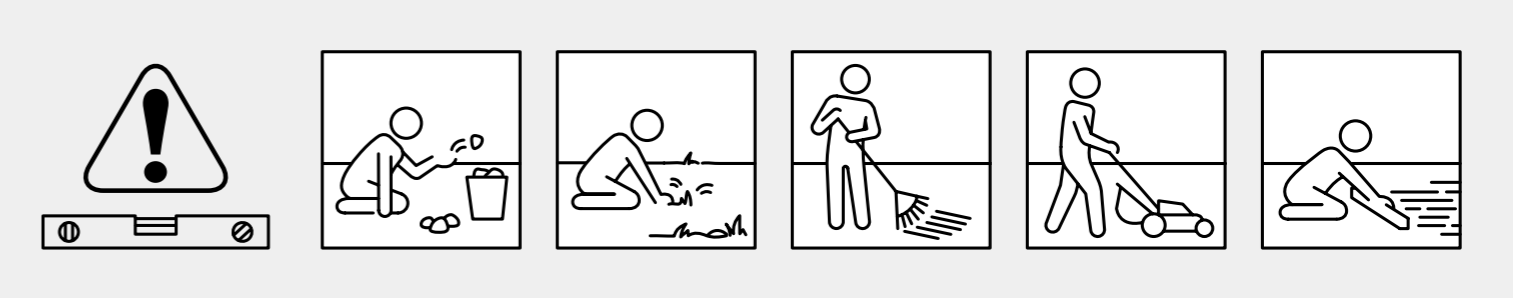

PL Wyrównać grunt. | **HU Kiegyenlíteni a talajt.** | CZ Vyrovnajte podklad. | **SK Vyrovnajte zem.** | SLO Izravnajte podlago. | **RO Nivelati solul.** | HR/BIH Poravnajte tlo. | **SRB Poravnajte tlo.** | LT Išlyginti gruntą. | **LV Iztaisnot grunti.** | EST Tasandage pinnast. | **UA Вирівняти ґрунт.** | RU Выровнять грунт. | **BG Нивелиране на повърхността.** | AL Niveloni sipërfaqen. | **NO Planér området.** | FI Tasoita maan pinta. | **DK Niveller jordoverfladen.** | SE Jämna ut markytan.

PL PRZED ROZPOCZĘCIEM MONTAŻU | **HU AZ ÖSSZESZERELÉS MEGKEZDÉSE ELŐTT** | CZ PŘED ZAHÁJENÍM MONTÁŽE | **SK PRED ZAČATÍM MONTÁŽE** | SLO PRED MONTAŽO | **RO ÎNAINTE DE ÎNCEPEREA MONTAJULUI** | HR/BIH PRIJE POČETKA MONTAŽE | **SRB PRE POČETKA MONTAŽE** | LT PRIEŠ MONTAVIMO PRADŽIA | **LV PIRMS MONTĀŽAS SĀKUMA** | EST ENNE PAIGALDAMIST | **UA ПЕРШ НІЖ ПОЧИНАТИ МОНТАЖ** | RU ПРЕЖДЕ ЧЕМ НАЧИНАТЬ МОНТАЖ | **BG ПРЕДИ ЗАПОЧВАНЕ НА МОНТАЖА** | AL PARA MONTIMIT | **NO FØR DU BEGYNNER MONTERINGEN** | FI ENNEN KOKOAMISEN ALOITTAMISTA | **DK FØR DU BEGYNDER SAMLINGEN** | SE INNAN MONTERINGEN PÅBÖRJAS

PL Należy zapoznać się z zaleceniami w zakresie bezpieczeństwa umieszczonymi na końcu tej instrukcji. Przed przystąpieniem do montażu należy zapoznać się z instrukcją. Montaż wszystkich elementów powinien być wykonany zgodnie z instrukcją. Nie należy pomijać żadnego z etapów. | **HU Ismerkedjen meg az útmutató végén található biztonsági ajánlásokkal. Az összeszerelés megkezdése előtt ismerkedjen meg az útmutatóval. Az elemek összeszerelését az útmutatónak megfelelően kell végrehajtani. Az összeszerelés egyik szakaszát sem szabad kihagyni.** | CZ Přečtěte si všechny bezpečnostní pokyny uvedené na konci tohoto návodu. Před zahájením montáže si přečtěte tento návod. Montáž veškerých dílů musí být provedena podle návodu. Nevynechávejte žádnou z fází. | **SK Pozrite sa prosím na pokyny k bezpečnosti umiestnené v zadnej časti tohto návodu. Pred montážou oboznámte sa s návodom. Montáž všetkých komponentov by mala byť vykonaná v súlade s návodom. Nevynechávajte žiadne kroky.** | SLO Pazljivo preberite varnostne smernice, ki so na koncu tega priročnika. Pred montažo preberite navodila. Vse elemente je treba montirati skladno z navodili. Ne spregledajte nobenega koraka. | **RO Trebuie să citiți recomandările cu privire la siguranța de la sfârșitul acestor instrucțiuni. Înainte de a începe montajul citiți instrucțiunile. Montajul tuturor pieselor trebuie realizat în conformitate cu instrucțiunile. Nu omiteți nici un etapă.** | HR/BIH Molimo pogledajte sigurnosne upute navedene na kraju ovog priručnika. Prije montaže pročitajte upute. Montaža svih dijelova mora biti izrađena u skladu s uputama. Ne zaobilaziti nikakve korake. | **SRB Molimo vas da pogledate preporuke za bezbednost koje se nalaze u zadnjem delu ovog priručnika. Pre montaže pročitajte uputstva. Montaža svih delova treba da bude obavljena u skladu sa uputstvom. Ne preskačite bilo koji od koraka.** | LT Reikia susipažinti su saugumo nurodymais, kurie yra patalpinti šios instrukcijos pabaigoje. Prieš montavimą reikia susipažinti su instrukcija. Visų elementų montavimas turi būti atliktas pagal instrukciją. Negalima praleisti nei vieno etapo. | **LV Nepieciešams iepazīties ar drošības norādījumiem uzrādīties šīs instrukcijas beigās. Pirms montāžas sākuma nepieciešams iepazīties ar instrukciju. Visu elementu montāžu nepieciešams veikt saskaņā ar instrukciju. Nedrīkst izlaist nevienu posmu.** | EST Tutvuge käesoleva juhendi lõpuosas toodud ohutusjuhistega. Enne paigaldamise alustamist tutvuge juhendiga. Kõikide elementide paigaldamist tuleb teostada vastavalt juhendile. Ärge jätke vahele ühtegi etappi. | **UA Необхідно ознайомитися з рекомендаціями по техніці безпеки, приведеними в кінці цієї інструкції. Перш ніж приступати до монтажу, необхідно ознайомитися з інструкцією. Монтаж усіх елементів має бути виконаний згідно з інструкцією. Жоден з етапів монтажу не має бути пропущений.** | RU Необходимо ознакомиться с рекомендациями по технике безопасности, приведенными в конце данного руководства. Прежде чем приступать к монтажу необходимо ознакомиться с руководством. Монтаж всех элементов должен быть выполнен согласно руководству. Ни один из этапов не должен быть пропущен. | **BG Запознайте се с предписанията за безопасност, посочени в края на инструкцията. Преди започване на монтажа задължително се запознайте с инструкцията. Монтажът на всички елементи трябва да бъде извършен съгласно инструкцията. Не трябва да се избягва или спестява никой от етапите.** | AL Sigurohuni që të lexoni masat paraprake të sigurisë në fund të këtij manuali. Lexoni udhëzimet para se të vazhdoni me montimin. Montimi i të gjithë përbërëseve duhet të bëhet në përputhje me udhëzimet. Mos kapërcëni asnjë nga hapat. | **NO Les retninglinjene for sikkerhet på slutten av denne veiledningen. Før du begynner monteringen, les instruksjonene. Monter alle delene i henhold til instruksjonene i denne veiledningen. Ikke hopp over noen trinn.** | FI Lue turvaohjeet tämän ohjeen lopussa. Ennen kuin alat koota, lue ohjeet. Kokoa kaikki osat tässä käyttöohjeessa olevien ohjeiden mukaisesti. Älä jätä mitään vaihetta väliin. | **DK Læs retningslinjerne for sikkerhed sidst i denne manual. Før du begynder monteringen, læs instruktionerne. Saml alle dele efter anvisningerne i denne manual. Spring ikke nogen skridt over.** | SE Läs riktlinjerna för säkerhet i slutet av denna handbok. Innan du påbörjar monteringen, läs instruktionerna. Montera alla delar enligt anvisningarna i denna handbok. Hoppa inte över några steg.

PL WYMAGANE NARZĘDZIA | **HU SZÜKSÉGES SZERSZÁMOK** | CZ POTŘEBNÉ NÁŘADÍ | **SK POTREBNÉ NÁRADIE** | SLO POTREBNO ORODJE | **RO UNELTE NECESARE** | HR/BIH POTREBAN ALAT | **SRB POTREBAN ALAT** | LT REIKALINGI ĮRANKIAI | **LV NEPIECIEŠAMIE INSTRUMENTI** | EST VAJALIKUD TÕÕRIISTAD | **UA НЕОБХІДНІ ІНСТРУМЕНТИ** | RU НЕОБХОДИМЫЕ ИНСТРУМЕНТЫ | **BG НУЖНИ ИНСТРУМЕНТИ** | AL VEGLAT E NEVOJSHME | **NO NØDVENDIG VERKTØY** | FI TARVITTAVAT TYÖKALUT | **DK NØDVENDIGT VÆRKTØJ** | SE NÖDVÄNDIGA VERKTYG

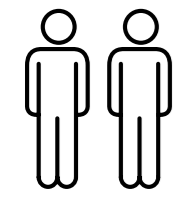
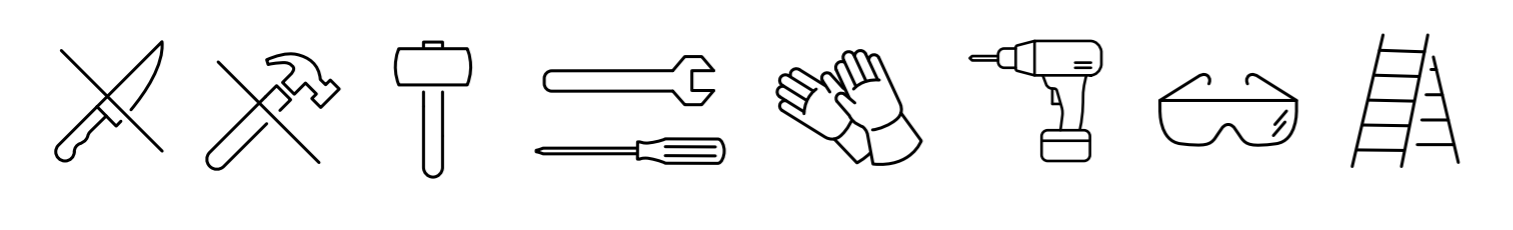

PL DO MONTAŻU POTRZEBNE SĄ DWIE OSOBY | **HU A SZERSZÁMOS HÁZ ÖSSZESZERELÉSÉHEZ LEGALÁBB KÉT EMBERRE VAN SZÜKSÉG** | CZ K MONTÁŽI JSOU POTŘEBA DVĚ OSOBY | **SK K MONTÁŽI SÚ POTREBNÉ DVE OSOBY** | SLO ZA MONTAŽO STA POTREBNI DVE OSEBI | **RO PENTRU MONTAJ SUNT NECESARE DOUĂ PERSOANE** | HR/BIH MONTAŽA TRAŽI DVIJE OSOBE | **SRB ZA MONTAŽU SU POTREBNE DVE OSOBE** | LT MONTAVIMUI REIKALINGI DU ŽMONĖS | **LV MONTĀŽAI NEPIECIEŠAMI DIVI CILVĒKI** | EST PAIGALDAMISEKS ON VAJA KAHT ISIKUT | **UA ДЛЯ ЗБИРАННЯ ПОТРІБНІ ДВІ ЛЮДИНИ** | RU ДЛЯ СБОРКИ ТРЕБУЮТСЯ ДВА ЧЕЛОВЕКА | **BG ЗА МОНТАЖ СА НЕОБХОДИМИ ДВЕ ЛИЦА** | AL PËR MONTIMIN DUHEN DY PERSONA | **NO MONTERING KREVER TO PERSONER** | FI KOKOAMISEEN TARVITAAN KAKSI HENKILÖÄ | **DK SAMLINGEN KRÆVER TO PERSONER** | SE FÖR MONTERING BEHÖVS TVÅ PERSONER

PL CZĘŚCI | **HU RÉSZEI** | CZ DÍLY | **SK ČASTI** | SLO ELEMENTI | **RO PIESELE** | HR/BIH DIJELOVI | **SRB DELOVI** | LT DALYS | **LV DAĻAS** | EST ELEMENDID | **UA ЧАСТИНИ** | RU ЧАСТИ | **BG ЧАСТИ** | AL PËSËT | **NO DELER** | FI OSAT | **DK DELE** | SE DELAR

PL Wszystkie elementy należy wyciągnąć z opakowania (-ań) i rozłożyć na uprzednio przygotowanej do pracy powierzchni. Dla łatwiejszej identyfikacji części oznaczone są literami. | **HU Az összes elemet ki kell venni a csomagolás(ok)ból és lehelyezni egy előzőleg kialakított felületre. Az alkatrészeket a könnyebb beazonosítás céljából betűkkel megjelöltük.** | CZ Veškeré díly vyjměte z obalu/obalů a rozložte na předem připravenou pracovní plochu. Jednotlivé díly jsou pro snadnější orientaci označeny písmeny. | **SK Všetky prvky musia byť vybrané z obalu (-ov) a zložené na vopred pripravenej pracovnej ploche. Pre ľahšiu identifikáciu sú diely označené písmenami.** | SLO Vse elemente potegnite iz embalaže (embalaž) ter jih položite na prej pripravljeni delovni površini. Elementi so označeni z črkami za lažjo identifikacijo. | **RO Toate piesele trebuie scoase din ambalaj (-aje) și așezate pe suprafața pregătită în prealabil pentru lucru. Pentru identificarea mai facilă piesele sunt marcate cu litere.** | HR/BIH Svi predmeti moraju biti izvučeni iz pakiranja i rasprostrti na prethodno pripremljenu radnu površinu. Radi lakšeg prepoznavanja dijelovi su označeni slovima. | **SRB Sve delove izvadite iz pakovanja i stavite na prethodno pripremljenu radnu površinu. Za lakšu identifikaciju delovi su označeni slovima.** | LT Visus elementus reikia išimti iš pakuotės (-čių) ir sudėti ant anksčiau darbuį paruošto paviršiaus. Norint palengvinti identifikavimą dalys yra pažymėtos raidėmis. | **LV Visus elementus nepieciešams izņemt no iepakojuma (-iem) un izvietot uz iepriekš sagatavotas darba virsmas. Identifikācijas atvieglošanai daļas ir apzīmētas ar burtiem.** | EST Võtke kõik elemendid pakendi(te)st ja pange need eelnevalt tõesse ettevalmistatud pinnale. Identifitseerimise lihtsustamiseks on osad märgistatud tähtedega. | **UA Усі предмети мають бути витягнуті з упаковки (-ок) і розкладені на заздалегідь підготовленій робочій поверхні. Для полегшення ідентифікації частини позначені буквами.** | RU Все предметы должны быть извлечены из упаковки (-ок) и разложены на заранее подготовленной рабочей поверхности. Для облегчения идентификации части обозначены буквами. | **BG Всички елементи трябва да се извадят от опаковката (опаковките) и да се разположат върху предварително подготвената за работа повърхнина. За по-лесното им разпознаване, частите са обозначени с букви.** | AL Hiqni të gjithë përbërësit nga paketimi dhe vendosini në sipërfaqen e përgatitur më parë. Pjesët janë të shënuara me shkronja për identifikim më të lehtë. | **NO Ta alle delene ut av pakken(e) og spre dem ut på en ryddig arbeidsflate. Det er trykket kodebokstaver på alle delene, så de er lette å identifisere.** | FI Ota kaikki osat pakkauksesta ja levitä ne puhtaalle työtasolle. Jokaisessa osassa on tunnustekirjaimet, joiden avulla ne on helppo tunnistaa. | **DK Fjern alle dele fra pakken/pakkerne, og spred dem ud på en ren arbejdsflade. Kodebogstaver er trykt på hver del for nem identifikation.** | SE Ta fram alla delar från förpackningen(s) och sprid ut dem på en ren arbetsyta. Kod-bokstäver finns tryckta på varje del för enkel identifiering.

PL Opakowanie może zawierać również dodatkowe małe części, które mogą być wykorzystane jako części zamienne. | **HU A csomagolás további kis elemeket tartalmazhat, amelyeket alkatrészként lehet felhasználni.** | CZ V obalu můžete najít také další malé díly, které můžete využít jako náhradní. | **SK Obal môže obsahovať aj ďalšie malé časti, ktoré môžu byť použité ako náhradné diely.** | SLO Embalaža lahko vsebuje neke dodatne majhne elemente, da se jih uporabi kot rezervne dele. | **RO Ambalajul poate conține, de asemenea, piese mici care pot fi utilizate ca piese de schimb.** | HR/BIH Pakiranje može također sadržati dodatne male dijelove koji se mogu koristiti kao rezervne dijelove. | **SRB Pakovanje može takođe da sadrži dodatne sitne delove koji se mogu koristiti kao rezervne delove.** | LT Įpakavime gali būti papildomos mažos dalys, kurios gali būti panaudotos kaip atsarginės dalys. | **LV Iepakojumā var atrasties arī papildus mazas detaļas, kuras var izmantot kā rezerves daļas.** | EST Pakend võib sisaldada ka väikseid täiendavaid elemente, mida võib kasutada varuosadena. | **UA Упаковка може містити також додаткові дрібні частини, які можуть бути використані як запасні частини.** | RU Упаковка может содержать также дополнительные мелкие части, которые могут быть использованы в качестве запасных частей. | **BG В опаковката може да са включени също така допълнителни малки елементи, които могат да бъдат използвани като части за подмяна.** | AL Paketa mund të përmbajë gjithashtu pjesë të tjera të vogla që mund të përdoren si rezervë. | **NO Pakken kan inneholde noen ekstra smådeler som kan brukes som reservedeler.** | FI Pakkaus voi sisältää joitakin ylimääräisiä pieniä osia varaosiksi. | **DK Der kan være ekstra små dele i pakken til brug som reservedele.** | SE Förpackningen kan innehålla några extra smådelar för användning som reservdelar.

PL Sposób montażu (rysunki) oraz wykaz części znajdują się w głównej instrukcji. | **HU Az összeszerelés módja (rajzok) és az alkatrészlista a fő kézikönyvben található.** | CZ Způsob montáže (výkresy) a seznam dílů najdete v hlavním návodu. | **SK Spôsob montáže (obr.) a zoznam dielov sú uvedené v hlavnom návode.** | SLO Način montaže (risbe) in seznam delov najdete v glavnih navodilih. | **RO Modul de instalare (desene) și lista pieselor pot fi găsite în instrucțiunile de bază.** | HR/BIH Način montaže (crteži) i spisak dijelova nalaze se u glavnim uputama. | **SRB Način montaže (crteži) i spisak delova nalaze se u glavnom uputstvu.** | LT Surinkimo būdą (brėžinius) ir dalių sąrašą rasite pagrindinėje instrukcijoje. | **LV Montāžas aprakstu (rasējumus) un detaļu sarakstu var atrast galvenajā rokasgrāmatā.** | EST Paigaldamise viisi (joonised) ja osade loetelu on esitatud peajuhendis. | **UA Спосіб збирання (креслення) та перелік деталей можна знайти в основній інструкції.** | RU Способ монтажа (чертежи) и перечень компонентов содержатся в главной инструкции. | **BG Начин за монтаж (рисушки) и списък с частите се намират в основната инструкция.** | AL Metoda e montimit (vizatimet) dhe lista e pjesëve mund të gjenden në udhëzimet kryesore. | **NO Monteringsmetode (tegninger) og deleliste finnes i hovedhåndboken.** | FI Kokoonpanotapa (piirustukset) ja osaluettelo löytyvät pääkäsikirjasta. | **DK Samlingsmetoden (tegninger) og styklisten findes i hovedmanualen.** | SE Monteringsanvisningar (ritningar) och reservdelslista finns i huvudmanualen.

PL UWAGA: Ze względu na uwarunkowania wynikające z procesu produkcji, po złożeniu produktu jego rzeczywisty rozmiar może nieznacznie różnić się od wymiarów podanych w specyfikacji. | **HU FIGYELEM: A gyártási folyamatból adódó körülmények miatt a termék összecukása után a tényleges mérete kismértékben eltérhet a specifikációban megadott méretektől.** | CZ POZOR: Vzhledem k podmínkám vyplývajícím z výrobního procesu se po složení produktu může jeho skutečný rozměr mírně lišit od uvedených rozměrů ve specifikaci. | **SK**

POZNÁMKA: Vzhľadom na podmienky vyplývajúce z výrobného procesu sa po zložení produktu môže jeho skutočný rozmer mierne líšiť od uvedených rozmerov v špecifikácii. | SLO POZOR: Zaradi pogojev, ki izhajajo iz proizvodnega procesa, se lahko po zlaganju izdelka njegova dejanska velikost nekoliko razlikuje od navedenih mer v specifikaciji. | **RO ATENȚIE: Din cauza condițiilor rezultate din procesul de producție, după plierea produsului, dimensiunea reală a acestuia poate diferi ușor față de dimensiunile date în caietul de sarcini.** | HR/BIH NAPOMENA: Zbog uvjeta koji proizlaze iz procesa proizvodnje, nakon preklapanja pretinca za odlaganje, njegova stvarna veličina može se neznatno razlikovati od datih dimenzija u specifikaciji. | **SRB NAPOMENA: Zbog uslova koji proizilaze iz procesa proizvodnje, nakon preklapanja proizvoda, njegova stvarna veličina može se neznatno razlikovati od datih dimenzija u specifikaciji.** | LT SVARBU: Dėl gamybos proceso sąlygų, sulenkus produktą, tikras jo dydis gali šiek tiek skirtis nuo pateiktų matmenų specifikacijoje. | **LV UZMANĪBU: Ražošanas procesa radīto apstākļu dēļ, pēc produkta salocīšanas tā faktiskais izmērs var nedaudz atšķirties no norādītajiem izmēriem specifikācijā.** | EST MÄRKUS: Tootmisprotsessist tulenevate tingimuste tõttu võib pärast toote kokkuvoldimist selle tegelik suurus veidi erineda antud mõõtudest spetsifikatsioonis. | **UA ПРИМІТКА: Через умови, пов'язані з виробничим процесом, після складання продукту його фактичний розмір може дещо відрзнятися від наведених розмірів в специфікації.** | RU ПРИМЕЧАНИЕ: Из-за условий производственного процесса после складывания продукта его фактический размер может незначительно отличаться от указанных размеров в спецификации. | **BG ВНИМАНИЕ: Поради условията, произтичащи от производствения процес, след съгване на продукта, действителният му размер може леко да се различава от посочените размери в спецификацията.** | AL SHËNIM: Për shkak të kushteve që rezultojnë nga procesi i prodhimit, pas palosjes së produktit, madhësia e tij aktuale mund të ndryshojë pak nga dimensionet e dhëna në specifikim. | **NO MERK: På grunn av forhold som er et resultat av produksjonsprosessen, etter sammenlegging av produktet, kan dets faktiske størrelse avvike noe fra de oppgitte dimensjonene i spesifikasjonen.** | FI HUOMAUTUS: Valmistusprosessista johtuvista olosuhteista johtuen tuotteen koko voi poiketa hieman annetuista mitoista eritelmässä. | **DK BEMÆRK: På grund af forhold som følge af produktionsprocessen, efter foldning af produktet, kan dets faktiske størrelse afvige en smule fra de angivne dimensioner i specifikationen.** | SE OBS: På grund av förhållanden som är ett resultat av produktionsprocessen, efter att produkten har vikts, kan dess faktiska storlek skilja sig något från de angivna måtten i specifikationen.

PL MOCOWANIE DO FUNDAMENTU | **HU RÖGZÍTÉSE AZ ALAPZATRA** | CZ PŘÍPEVNĚNÍ K ZÁKLADŮM | **SK UPEVNENIE K ZÁKLADNI** | SLO PRITRDITEV DO TEMELJEV | **RO FIXAREA PE FUNDAȚIE** | HR/BIH PRIČVRŠĆIVANJE NA BAZU | **SRB PRIČVRŠĆIVANJE NA TEMELJ** | LT MONTAVIMAS PRIE PAGRINDO | **LV STIPRINĀŠANA PIE PAMATA** | EST KINNITAMINE VUNDAMENDILE | **UA КРІПЛЕННЯ ДО ФУНДАМЕНТУ** | RU КРЕПЛЕНИЕ К ФУНДАМЕНТУ | **BG ЗАКРЕПВАНЕ КЪМ ОСНОВАТА** | AL MONTIMI NË THEMELE | **NO FESTE TIL FUNDAMENTET** | FI KIINNITTÄMINEN PERUSTAAN | **DK SIKRING TIL ET FUNDAMENT** | SE SÄKRA I EN GRUND

PL Montaż schowka narzędziowego do podstawy za pomocą odpowiednich śrub w wyznaczonych miejscach w podłodze (brak śrub w zestawie). | **HU A szerszámtároló alapzatra rögzítése a megfelelő csavarokkal az aljzaton kijelölt helyeken (a készlet csavarokat nem tartalmaz).** | CZ Montáž úložného boxu na náradí základům pomocí vhodných šroubů na vyznačených místech v podlaze (šrouby nejsou součástí sady). | **SK Montáž úložného boxu na náradie základni pomocou príslušných skrutkiek na určených miestach v podlahe (sada neobsahuje skrutky).** | SLO Montaža škatle za orodje do osnove s pomočjo ustreznih vijakov privitih v označenih mestih v tleh (set ne vsebuje vijakov). | **RO Montajul depozitului pentru unelte pe fundație cu șuruburi adecvate în locurile marcate din stratul de support (șuruburile nu sunt în dotare).** | HR/BIH Pričvršćivanje skrovišta za alat na podlogu na označena mjesta u podu s odgovarajućim vijcima (u setu nema vijaka). | **SRB Montaža skladišta za alat na temelj sa odgovarajućim zavrtnjima u određenim mestima na podu (u setu nema zavrtnja).** | LT Montavimas įrankių slėptuvės prie pagrindo atitinkamais varžtais, grindyse pažymėtose vietose (rinkinyje varžtų nėra). | **LV Montāža instrumentu glabātuves pie pamatnes ar atbilstošu skrūvju palīdzību grīdas atzīmētās vietās (skrūves nav komplektā).** | EST Paigaldamine tööriistade hoiuruumile aluspinnale vastavate kruvide abil märgistatud kohtades põrandal (kruvisid ei ole komplektis). | **UA Кріплення схованки для інструментів до основи за допомогою відповідних гвинтів в спеціально відведених місцях у підлозі (гвинти не входять до комплекту).** | RU Крепление тайника для инструментов основанию с помощью подходящих винтов в специально отведенных местах в полу (винты не входят в комплект). | **BG Монтаж на хранилището за инструменти към основата с помощта на съответните винтове на обозначените места към пода (няма включени винтове в комплекта).** | AL Instaloni depojeñ e magazinimit në bazë duke përdorur vida të përshtatshme në vendet e caktuara në dysHEME (vidat nuk përfshihen). | **NO Installer verktøyskap til basen med passende skruer på anviste steder på gulvet (skruer er ikke inkludert).** | FI Asenna työkalukaappi alustaan sopivilla ruuveilla lattialle määrittäyihin paikkoihin (ruuvit eivät sisälly toimitukseen). | **DK Installer værktøjsskab på bunden ved hjælp af passende skruer på anviste steder på gulvet (skruer medfølger ikke).** | SE Montera verktygsskåpet på basen med lämpliga skruvar på avsedda ställen på golvet (skruvar ingår ej).

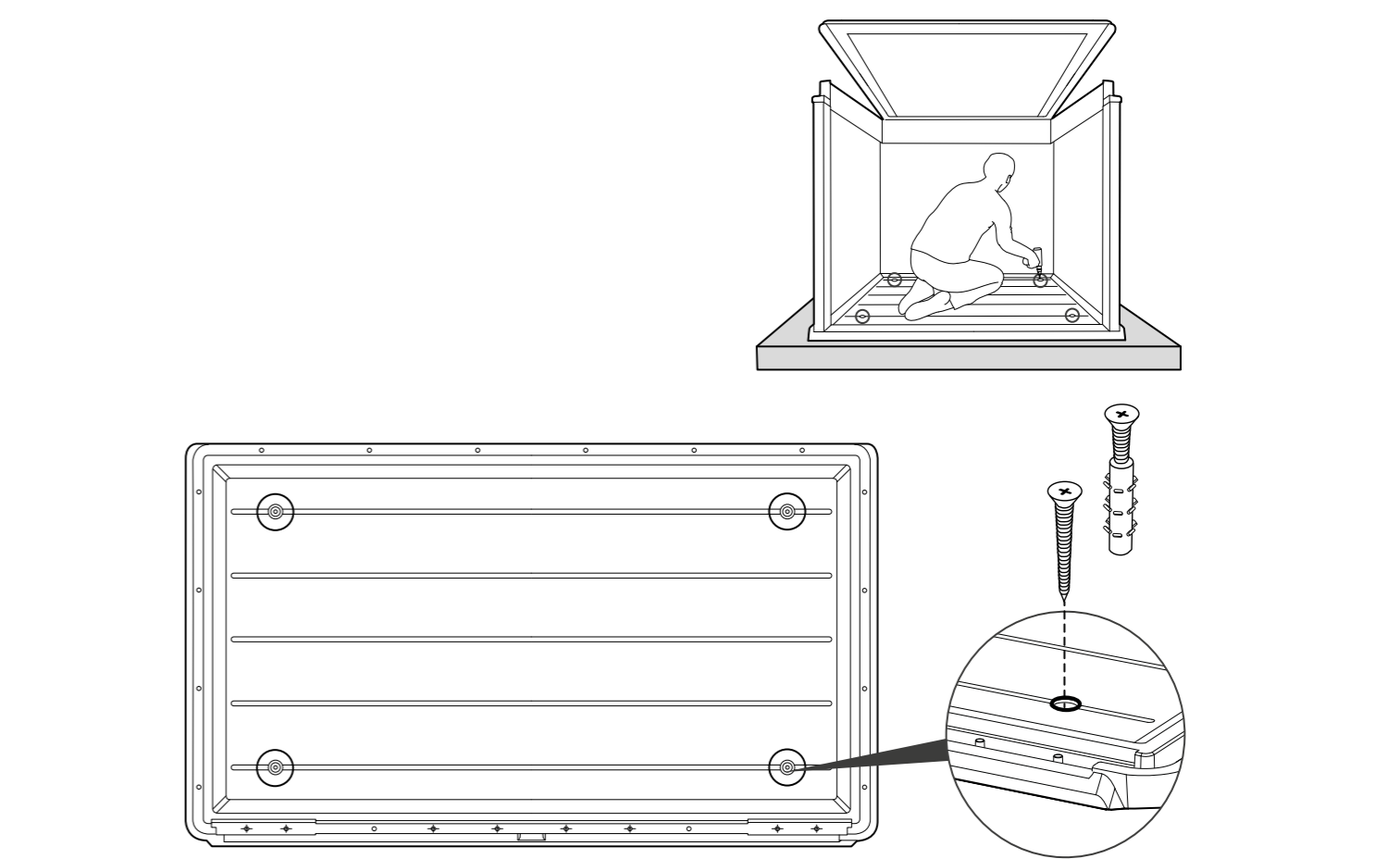

PL Opcjonalnie jako półkę można wykorzystać drewnianą deskę. | **HU Opcionálisan polcnak fa deszkát használható.** | CZ Volitelně lze jako polici použít dřevěnou desku. | **SK Voliteľne možno ako policu použiť drevenú dosku.** | SLO Kot polico lahko opcjsko uporabite leseno desko. | **RO Opțional, ca raft puteți folosi o scândură de lemn.** | HR/BIH Po želji, umjesto police se može koristiti drvena ploča. | **SRB Opciono kao polica može se koristiti drvena daska.** | LT Pasirinktinai kaip lentyną galima išnaudoti medinę lentą. | **LV Opcionāli par plauktu var izmantot koka dēli.** | EST Vajadusel võib riiulina kasutada puidust laudu. | **UA Як опцію, в якості полиці можна використовувати дерев'яну дошку.** | RU Как опцию, в качестве полки можно использовать деревянную доску. | **BG Има възможност за закупуване на дървена дъска, която да се използва като рафт.** | AL Opsionalisht, një dërrasë prej druri mund të përdoret si raft. | **NO En treplanke kan kjøpes etter ønske og brukes som hylle.** | FI Voit ostaa puisen lankun ja käyttää sitä hyllynä. | **DK Det er muligt at købe et bræt og bruge det som en hyld.** | SE Det går att köpa till en träplanka och använda som en hylla.

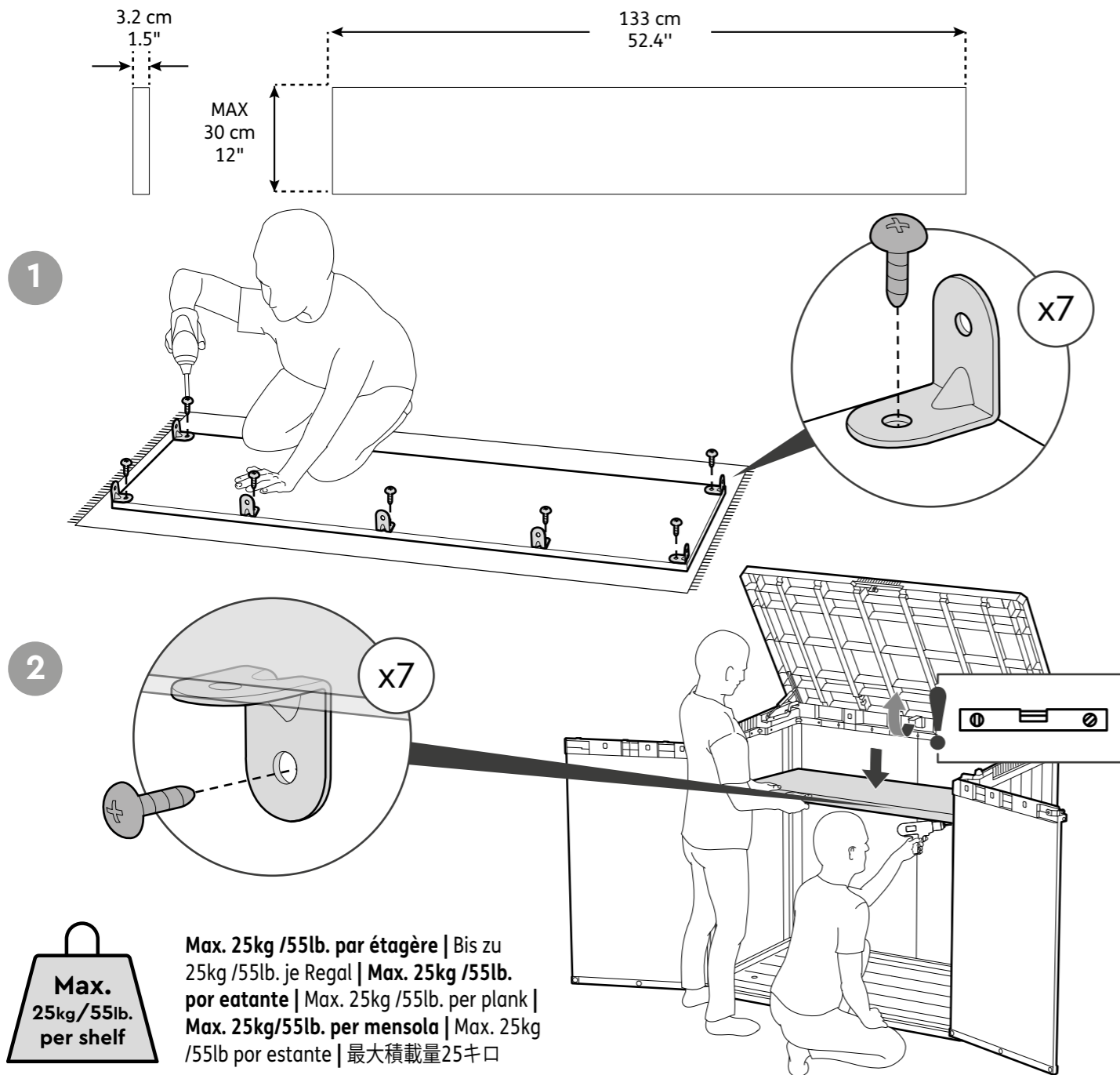
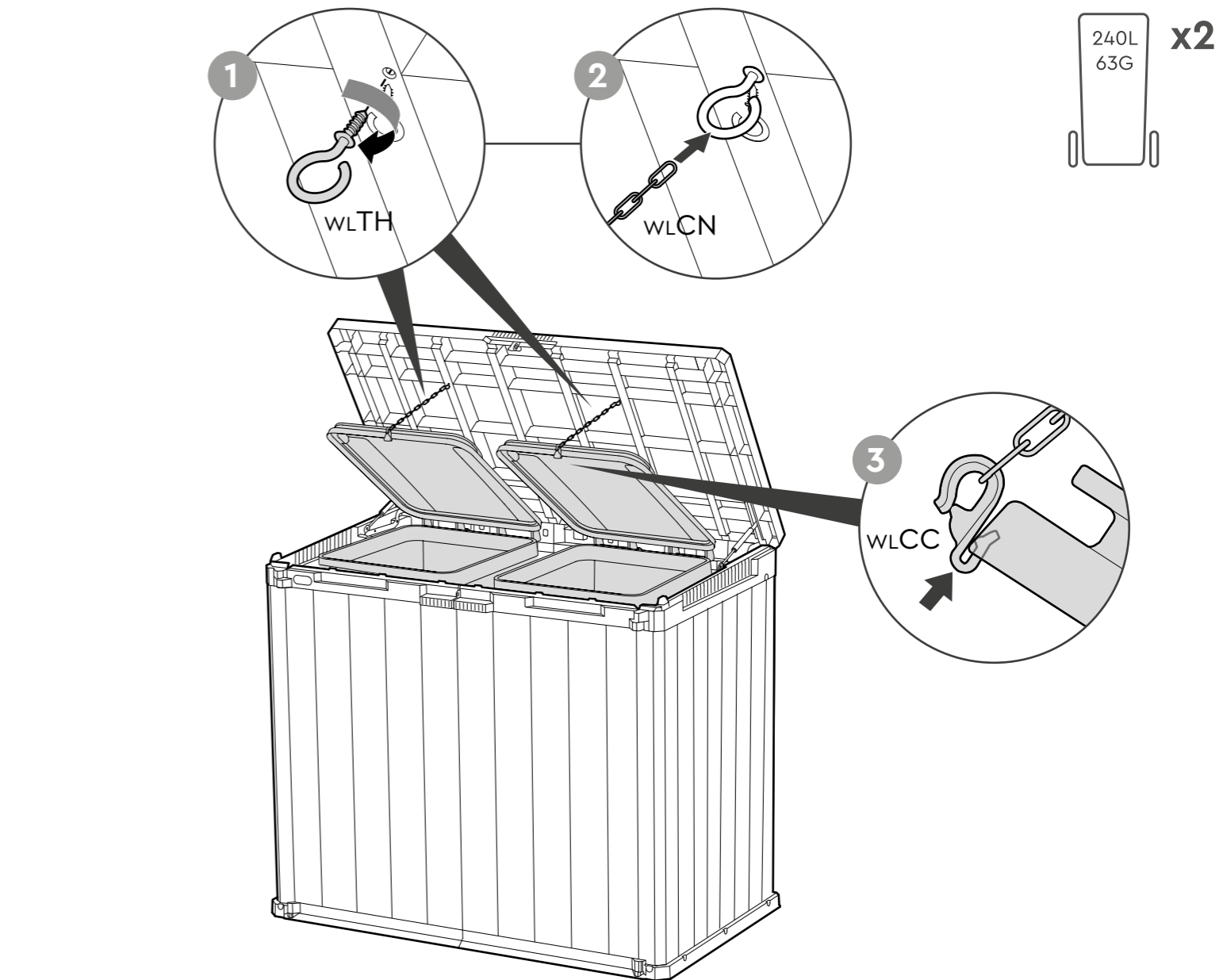

Max. 25kg /55lb. par étagère | Bis zu 25kg /55lb. je Regal | **Max. 25kg /55lb. por estante** | Max. 25kg /55lb. per plank | **Max. 25kg/55lb. per mensola** | Max. 25kg /55lb por estante | 最大積載量25キロ

PL KONSERWACJA | **HU KARBANTARTÁS** | CZ ÚDRŽBA | **SK ÚRŽBA** | SLO VZDRŽEVANJE | **RO MENTENANȚĂ** | HR/BIH ODRŽAVANJE | **SRB ODRŽAVANJE** | LT PRIEŽIŪRA | **LV KONSERVĀCIJA** | EST HOOLDUS | **UA ДОГЛЯД** | RU УХОД | **BG КОНСЕРВАЦИЯ** | AL MIRËMBAJTJA | **NO VEDLIKEHOLD** | FI HUOLTO | **DK VEDLIGEHOLDELSE** | SE UNDERHÅLL

PL Nie wymaga konserwacji. Malowanie lub lakierowanie nie jest potrzebne. | **HU Nem igényel karbantartást. Festés és lakkozás nem szükséges.** | CZ Nevyžaduje údržbu. Nemí potřeba natírat či lakovat. | **SK Nevyžaduje údržbu. Nie je nutné maľovanie a lakovanie.** | SLO Ne zahteva vzdrževanja. Pleskanje in lakiranje nista nujna. | **RO Nu necesită întreținere. Vopsirea și lăcuirea nu sunt necesare.** | HR/BIH Ne zahtijeva održavanje. Bojanje i lakiranje nije potrebno. | **SRB Ne zahteva održavanje. Bojenje i lakiranje nije potrebno.** | LT Nereikalauja jokios priežiūros. Dažymas ir lakavimas nėra būtinas. | **LV Nav nepieciešama apkope. Nav nepieciešama krāsošana un lakošana.** | EST Ei vaja hooldust. Värvimine ja lakkimine ei ole vajalikud. | **UA Не вимагає технічного обслуговування. Немає необхідності у фарбуванні або покритті лаком.** | RU Не требует ухода. Нет необходимости в покраске или покрытии лаком. | **BG Не изисква поддръжка. Не е необходимо боядисване или лакиране.** | AL Nuk kërkon mirëmbajtje. Lyerja nuk është e nevojshme. | **NO Ikke krever vedlikehold. Det er ikke nødvendig med maling eller lakk.** | FI Ei vaadi huoltoa. Maalaus tai lakkaus ei ole tarpeen. | **DK Kræver ikke vedligeholdelse. Maling eller lak er ikke nødvendigt.** | SE Kräver inte underhåll. Färg eller lack behövs inte.

PL Dla płynnego i długotrwałego działania, zalecane jest użycie od czasu do czasu smaru na zawiasach pneumatycznych. | **HU A sima és hosszan tartó használhatóság érdekében, alkalmanként kenje meg a teleszkópokat.** | CZ Pro hladké a dlouhodobé fungování občas naneste mazivo na písty. | **SK Pre hladké a dlhodobé fungovanie občas naneste mazivo na piesty.** | SLO Za gladko in dolgotrajno delovanje občasno nanesite mazivo na amortizer. | **RO Pentru o performanță constantă și de lungă durată, aplicații ocazional lubrifianți pe pistoane.** | HR/BIH Za nesmetane i dugotrajne performanse povremeno nanesite mazivo na klipove. | **SRB Za dugotrajnu upotrebu neophodno je da povremeno podmažete klipove amortizera.** | LT Ilgam ir sklandžiam naudojimui, periodiškai sutepti stūmoklius tepalu. | **LV Ilgstošai un vienmērīgai lietošanai periodiski ieeļļojiet virzuļus ar smērvielu.** | EST Sujuva ja pikaajalise töö tagamiseks kandke ühenduslüülidele aeg-ajalt määrdetõli. | **UA Для плавного та тривалого користування періодично змащуйте телескопи.** | RU Для более долговечной и плавной работы механизма, рекомендуется смазать шток пневмопружины смазкой. | **BG За плавно отваряне и дълъг живот моля периодично нанасяйте смазка върху буталата.** | AL Për performancë të qetë dhe afatgjatë, herë pas here aplikoni lubrifikant në piston. | **NO For jevn og langvarig bruk, smør gassfjærene med jevne mellomrom.** | FI Varmistaakseen tasaisen ja kestäväen operaation on suositeltavaa käyttää rasvaa ilmasaranassa silloin tällöin. | **DK For en jævn og langvarig drift anbefales det at bruge fedt på lufthængslet fra tid til anden.** | SE För smidig och långvarig användning, smörj gasfjädrarna med jämna mellanrum.

PL ZASADY BEZPIECZNEGO UŻYTKOWANIA:
• Schowek narzędziowy przeznaczony jest wyłącznie do przechowywania rzeczy. Nie jest przeznaczony do zamieszkania.
• Zaleca się zabezpieczenie schowka narzędziowego poprzez przymocowanie konstrukcji do obiektów stałych lub przykręcenie go do podłoża w wyznaczonych w podłodze punktach, za pomocą odpowiednich śrub (brak śrub w zestawie).
• Nie wykonywać montażu przy silnym wietrze oraz w niskich temperaturach.
• Należy systematycznie sprawdzać stabilność schowka oraz poziom gruntu, na którym jest on ustawiony.
• Należy uważać na metalowe krawędzie elementów schowka narzędziowego.
• Podczas montażu lub w trakcie użytkowania należy używać tylko narzędzi wyszczególnionych w instrukcji obsługi.
• Przy montażu i konserwacji schowka narzędziowego zawsze należy nosić rękawice robocze, okulary ochronne i długie rękawy.
• Należy unikać używania kosiarek lub kos mechanicznych w pobliżu schowka narzędziowego.
• W trakcie używania narzędzi elektrycznych zawsze należy nosić okulary ochronne i postępować zgodnie z instrukcjami producenta.
• Schowek narzędziowy należy myć przy użyciu węża ogrodowego lub łagodnych detergentów. Nie należy używać twardych szczotek lub silnych środków czystości, w tym odtłuszczaczy lub produktów na bazie oleju lub acetonu. Produkty te mogą trwale uszkodzić powierzchnię schowka narzędziowego.
• Nie należy przechowywać w schowku narzędziowym gorących przedmiotów takich jak rozgrzane grille, lutownice oraz jakichkolwiek lotnych substancji chemicznych.
• Należy unikać opierania ciężkich przedmiotów o ściany schowka, ponieważ może to spowodować odkształcenia.
• Pokrywa schowka narzędziowego powinna być regularnie oczyszczana z nagromadzonego śniegu bądź liści. Duże ilości śniegu na pokrywie mogą uszkodzić schowek narzędziowy i być niebezpieczne dla użytkowników schowka.
• Ważnym czynnikiem przy określaniu lokalizacji dla schowka narzędziowego jest siła i kierunek wiatru. Należy starać się, aby oddziaływanie wiatru na schowek narzędziowy było stosunkowo małe, szczególnie od strony drzewiczek. Aby zapobiec uszkodzeniu wynikającym z oddziaływania wiatru – drzewczki schowka powinny być zawsze zamknięte, kiedy nie jest on używany.
• Nie stawać na pokrywie.
• Przed ustawieniem schowka należy skonsultować się z lokalnymi urzędami, aby sprawdzić, czy nie są wymagane pozwolenia budowlane na postawienie schowka narzędziowego.
| **HU BIZTONSÁGOS HASZNÁLAT ALAPJAI:**
• A szerszámátároló kizárólag tárgyak tárolására készült. Lakként nem használható.
• Javasoljuk, hogy a szerszámátárolót biztosítsa úgy, hogy a szerkezetét rögzítse szolid szerkezetekhez, vagy alapzathoz a padlóban jelzett pontokban, megfelelő csavarokkal (nem tartoznak a készlethez).
• Erős szélnél, alacsony hőmérsékletben az összeszerelés nem ajánlott.
• Rendszeresen ellenőrizze a szerszámátároló stabil állását és azt, hogy milyen az alapterületnek, amelyen a szerszámátároló áll, a levele.
• Vigyázzon a szerszámátároló elemeinek fémes széleire.
• Szerelés vagy használat során kizárólag a használati útmutatóban részletezett szerszámokat használja.
• A szerszámátároló szerelése és karbantartása során mindig viseljen védőkesztyűt, védőszemüveget és hosszú ujjú ruházatot.
• Kerüljön fűnyíró és elektromos fűkasza használatát a szerszámátároló közelében.
• Elektromos szerszám használatá során mindig viseljen védőszemüveget és kövesse a gyártó utasításait.
• A szerszámátárolót kerti locsoló tömlővel vagy enyhé tisztítószerekkel mossa. Kerülje kemény kefék vagy erős tisztítószerek használatát, zsírtalanítókat vagy olaj- és aceton alapú termékeket beleértve. Ilyen termékek a szerszámátároló felületének tartós károsodását okozhatják.
• Ne tegye a szerszámátárolóba nagyon meleg tárgyakat, mint forró grill, forrasztó, és illékony vegyszereket.
• Ne támasszon súlyos tárgyakat a szerszámátároló falainak, mert ezzel a deformálásukat okozhatja.
• Rendszeresen távolítson el havat vagy leveleket a szerszámátároló fedeléről. A szerszámátároló fedelén nagy mennyiségben összegyülemlett hó a szerszámátároló károsodását okozhatja és veszélyes lehet a felhasználója számára.
• A szerszámátároló elhelyezésénél figyelembe kell venni a szél erejét és irányát. Igyekezzen a szerszámátárolót úgy elhelyezni, hogy a szél hatása a szerszámátárolóra, és főleg az ajtójára, ne legyen jelentős. A széllel okozott károk elkerülése céljából a szerszámtaroló ajtóját mindig zárva tartja, ha a szerszámátárolót nem használja.
• Le lépjen a szerszámtaroló fedelére.
• A szerszámátároló felállítása előtt győződjön meg a helyi hatóságoknál, hogy nem lesz zűszéke építési engedélyekre.
| **CZ ZÁSADY BEZPEČNÉHO POUŽÍVÁNÍ:**
• Úložný box na nářadí je určen výhradně k ukládání věcí. Není určen k bydlení.
• Doporučuje se zajištění úložného boxu připravením konstrukci k pevným objektům nebo přišroubování k podloží na místech vyznačených na podlaze s pomocí odpovídajících šroubů (šrouby nejsou součástí balení).
• Neprovádějte montáž při silném větru a v nízkých teplotách.
• Systematicky kontrolujte stabilitu úložného boxu a úroveň půdy, na kterou jeho stavíte.
• Dávejte pozor na kovové hrany součástí úložného boxu na nářadí.
• Během montáže nebo během používání používejte jen nářadí specifikované v návodu k obsluze.
• Při montáži a údržbě úložného boxu na nářadí vždy noste pracovní rukavice, ochranné brýle a dlouhé rukávy.
• V blízkosti úložného boxu na nářadí nepoužívejte sekačky nebo strunové sekačky.
• Během používání elektrického nářadí vždy noste ochranné brýle a postupujte podle návodu výrobce.
• Úložný box na nářadí myjte s pomocí zahradní hadice nebo šetrných detergentů. Nepoužívejte tvrdé kartáče nebo silná čistidla, včetně odmašťovačů nebo výrobků na bázi oleje nebo acetonu. Tyto produkty mohou trvale poškodit povrch boxu na nářadí.
• Uvnitř úložného boxu na nářadí neskladujte horké předměty, jako jsou rozehráté grily, pájky a jakékoliv tekavé chemikálie.
• Vyhnete se opírání těžkých předmětů o stěny boxu, protože to může vést k jeho deformování.
• Kryt úložného boxu na nářadí musí být pravidelně čistěn od nahromaděného sněhu nebo listí. Velké množství sněhu na krytu může úložný box poškodit a být nebezpečné pro uživatele boxu.
• Důležitým faktorem při určení umístění úložného boxu na nářadí je síla a směr větru. Snažte se, aby bylo působení větru na box na nářadí poměrně malé, obzvláště na straně dvířek. Aby se zabránilo poškozením plynoucím z působení větru, musí být dvířka boxu vždy zavřená, když se nepoužívá.
• Nestoupat na kryt.
• Před postavením úložného boxu konzultujte místní úřady, abyste zjistili, jestli není na jeho postavení vyžadováno stavební povolení.
| **SK ZÁSADY BEZPEČNÉHO POUŽÍVANIA:**
• Úložný box na náradie je určený výhradne na ukladanie vecí. Nie je určený na bývanie.
• Odporúča sa zaistenie úložného boxu pripevnením konštrukcie k pevným objektom alebo priskrutkovaním k podlažiu na miestach vyznačených na podlahe s pomocou zodpovedajúcich skrutiek (skrutky nie sú súčasťou balenia).
• Nevykonávajte montáž pri silnom vetre a v nízkych teplotách.
• Systematicky kontrolujte stabilitu úložného boxu a úroveň pôdy, na ktorú ho staviate.
• Dávajte pozor na kovové hrany súčastí úložného boxu na náradie.
• Počas montáže alebo počas používania používajte len náradie špecifikované v návode na obsluhu.
• Pri montáži a údržbe úložného boxu na náradie vždy noste pracovné rukavice, ochranné okuliare a dlhé rukávy.
• V blízkosti úložného boxu na náradie nepoužívajte sekačky alebo strunové sekačky.
• Počas používania elektrického náradia vždy noste ochranné okuliare a postupujte podľa návodu výrobcu.
• Úložný box na náradie umývajte s pomocou záhradnej hadice alebo šetrných detergentov. Nepoužívajte tvrdé kefy alebo silné čistiďlá, vrátane odmašťovačov alebo výrobkov na báze oleja alebo acetónu. Tieto produkty môžu trvalo poškodiť povrch úložného boxu na náradie.
• Vo vnútri úložného boxu na náradie neskladujte horúce predmety, ako sú rozohriate grily, spájkovačky a akékoľvek prchavé chemikálie.
• Vyhňte sa opieraniu ťažkých predmetov o steny úložného boxu, pretože to môže viesť k jeho deformovaniu.
• Kryt úložného boxu na náradie musí byť pravidelne čistený od nahromadeného snehu alebo listia. Veľké množstvo snehu na kryte môže box poškodiť a byť nebezpečné pre užívateľa boxu.
• Dôležitým faktorom pri určení umiestnenia úložného boxu na náradie je síla a smer vetra. Snažte sa, aby bolo pôsobenie vetru na box na náradie pomerne malé, zvlášť na strane dvierok. Aby sa zabránilo poškodeniam plynúcim z pôsobenia vetra musia byť dvierka boxu vždy zatvorené, keď sa nepoužíva.
• Nestúpať na kryt.
• Stavbu úložného boxu konzultujte s miestnymi úradmi, aby ste zistili, či nie je na jeho postavenie vyžadované stavebné povolenie.
| **SLO NAČELA VARNE UPORABE:**
• Škatla za orodje je namenjena samo predmetam. Ni namenjena stanovanju.
• Priporočamo, da zaščitite škatlo tako, da celo konstrukcijo privijete k drugim nepremičnim objektom ali k tlom. Uporabite ustrezne vijake (vijakov ni v setu) – privijte jih v točkah, ki so označene na tleh.
• Ne montirajte škatle pri močnem vetru ter pri nizki temperaturi.
• Sistematično preverjajte stabilnost škatle ter nivo tal, na katerih škatla stoji.
• Pazite na kovinske robove elementov škatle za orodje.
• Med montažo ali med uporabo uporabljajte samo orodje, ki smo ga navedli v navodilih za uporabo.
• Med montažo in vzdrževanjem škatle za orodje vedno nosite delovne rokavice, zaščitna očala in dolge rokave.
• Izogibajte se uporabi kosilnic ali mehanskih kos blizu škatle za orodje.
• Med uporabo električnega orodja vedno nosite zaščitna očala in ravnajte v skladu s proizvajalčevimi navodili za uporabo.
• Škatlo za orodje čistite s pomočjo cevi za zalivanje vrta ali blagih čistilnih sredstev. Ne uporabljajte trdih ščetk ali močnih čistilnih sredstev, med tem odstranjevalcev maščobe ali izdelkov narejenih na bodlagi olja ali acetona. Tovrstni izdelki lahko poškodujejo površino škatle za orodje.
• V škatli za orodje ne shranjajte vročih predmetov, kot na primer vročih rešetak ali raznjev, spajkalnikov ter kakršnihkoli hlapljivih kemijskih snovi.
• Ne naslanjajte težkih predmetov na stene škatle, saj to jih lahko deformira.
• Iz pokrova škatle za orodje regularno odstranjujete nakopičen sneg ali listovje. Nakopičen sneg lahko pokvari škatlo za orodje in je nevaren za uporabnike škatle.
• Pomemben dejavnik za določenje mesta namestitve škatle za orodje je hitrost in smer vetra. Poskusite, da bi bil vpliv vetra na škatlo za orodje razmeroma majhen, posebej od strani vrat. Da bi se izognili poškodbam zaradi vetra, vedno zapirajte vrata, če ne uporabljate škatle za orodje.
• Ne postavljajte na pokrov.
• Preden montirate škatlo za orodje, posvetujte se z lokalnimi upravami in preverite, ali ne potrebujete gradbenega dovoljenja.
| **RO PRECAUȚII DE UTILIZARE:**
• Depozit pentru unelte este destinată numai pentru depozitarea diferitelor obiecte. Acesta nu este destinat pentru locuit.
• Se recomandă asigurarea depozitului pentru unelte prin fixarea construcției de obiecte stabile sau înșurubarea acesteia pe substrat în punctele desemnate în podea, cu ajutorul șuruburilor corespunzătoare (șuruburile nu sunt incluse în set).
• Nu realizați montajul în condiții de vânt puternic și temperaturi scăzute.
• Ar trebui să verificați în mod regulat stabilitatea depozitului pentru unelte și nivelul terenului pe care este amplasat.
• Trebuie să fiți atenți cu privire la marginile elementelor metalice ale depozitului pentru unelte.
• În timpul montării sau în timpul utilizării, se utilizează numai instrumentele specificate în instrucțiunea de deservire.
• Pentru instalare și întreținerea depozitului pentru unelte, purtați întotdeauna mănuși, ochelari de protecție și mâneci lungi.
• Evitați folosirea de cositoare sau coase mecanice în apropierea depozitului pentru unelte.
• Atunci când sunt folosite uneltele electrice, purtați întotdeauna ochelari de protecție și urmați instrucțiunile producătorului.
• Depozit pentru unelte trebuie curățat cu ajutorul unui

furtun de grădină sau detergenti delicati. Nu utilizați perii dure sau agenți de curățare puternici, inclusiv agenți de degresare sau produse pe bază de ulei sau acetonă. Aceste produse pot deteriora permanent suprafața depozitului pentru unelte.
• Nu depozitați în depozitul pentru unelte obiecte fierbinți, așa cum ar fi grătare, aparate de lipit sau orice substanțe chimice volatile.
• Evitați sprijinirea obiectelor grele de pereții depozitului pentru unelte, deoarece acest fapt poate duce la apariția de deformări.
• Acoperișul depozitului pentru unelte ar trebui să fie curățat în mod regulat de zăpadă sau frunze acumulate. Cantitățile mari de zăpadă pot deteriora depozitul pentru unelte și pot fi periculoase pentru utilizatorul acestuia.
• Un factor important în determinarea locației pentru depozitul pentru unelte este puterea și direcția vântului. Ar trebui să faceți tot posibilul ca efectul vântului asupra depozitului pentru unelte să fie relativ mic, în special din partea laterală a ușii. Pentru a preveni deteriorarea rezultată din impactul vântului – ușa depozitului pentru unelte trebuie să fie întotdeauna închisă atunci când acesta nu este folosit.
• Nu călțați pe acoperiș.
• Înainte de amplasarea depozitului pentru unelte trebuie să vă consultați cu autoritățile locale pentru a vedea dacă nu sunt necesare autorizații de construcție pentru amplasarea depozitului pentru unelte.
| **HR/BIH MJERE ZA SIGURNU UPORABU:**
• Skrovište za alat je namijenjeno samo za pohranu stvari. Nije namijenjeno za stanovanje.
• Preporuča se osigurati skrovište za alat pričvršćivanjem za fiksne objekte ili zavrtnjem na tlo na određenim mjestima u podu s odgovarajućim vijcima (vijci nisu uključeni u set).
• Nemojte izvoditi montažu u slučaju jakog vjetra i na niskim temperaturama.
• Redovito provjeravajte stabilnost skrovišta i razinu zemljišta na kojem je postavljeno.
• Budite oprezni s metalnim rubovima skrovišta za alat.
• Prilikom montaže ili tijekom uporabe koristite samo alate specificirane u priručniku.
• Prilikom montaže i održavanja skrovišta za alat uvijek nosite zaštitne rukavice, zaštitu za oči i duge rukave.
• Izbjegavajte korištenje kosilice ili mehaničke kose blizu skrovišta za alat.
• Tijekom korištenja električnih strojeva uvijek nosite zaštitu za oči i pridržavajte se uputa proizvođača.
• Skrovište za alat treba čistiti s vrtnim crijevom za vodu ili blagim deterđentom. Nemojte koristiti tvrde četke ili jaka sredstva za čišćenje, uključujući odmašćivače ili proizvode na bazi ulja ili acetona. Ovi proizvodi mogu trajno oštetiti površinu skrovišta za alat.
• Nemojte pohranjivati u skrovištu za alat vruće predmete, kao što su vrući roštilj, stroj za lemljenje i bilo koje hlapljive kemikalije.
• Nemojte dopustiti da se teški predmeti oslanjaju na zidove skrovišta za alat, jer to može dovesti do deformacije.
• Poklopac skrovišta za alat treba redovito čistiti od nakupljenog snijega ili lišća. Velike količine snijega na poklopcu mogu oštetiti skrovište za alat biti opasni za korisnike.
• Važan čimbenik u određivanju mjesta za skrovište za alat je snaga i smjer vjetra. Trebali biste pokušati da bi učinak vjetra na skrovište za alat bio relativno mali, pogotovo s vrata. Kako biste spriječili oštećenje uslijed interakcije vjetra, vrata trebaju uvijek biti zatvorena kada skrovište nije u uporabi.
• Nemojte stajati na poklopac.
• Prije postavljanja skrovišta trebate se konzultirati s lokalnim vlastima kako bi se utvrdilo jesu li potrebna odobrenja za postavljanje skrovišta za alat.
| **SRB PRINCIPI BEZBEDNOG KORIŠĆENJA:**
• Skladište za alat je namenjeno isključivo za skladištenje stvari. Nije namenjeno za stanovanje.
• Preporučuje se da se zaštití skladište za alat povezivanjem konstrukcije za fiksne objekte ili učvršćivanjem na podlogu u određenim tačkama u podu, koristeći odgovarajuće zavrtnje (u setu nema zavrtnja).
• Ne obavljajte montažu kad duva jaki vetar ili na niskim temperaturama.
• Redovno treba da proverite stabilnost skladišta i nivo zemljišta na kome je postavljeno.
• Pazite na metalne ivice delova skladišta za alat.
• Prilikom montaže ili tokom korišćenja koristite samo alat naveden u uputstvu za korišćenje.
• Pilikom montaže i održavanja skladišta uvek koristite zaštitne rukavice, zaštitu za oči i duge rukave.
• Izbegavajte korišćenje kosilice i mehaničke kose u blizini skladišta za alat.
• Tokom korišćenja električnih alata uvek koristite zaštitne naočare i pridržavajte se preporuka proizvođača.
• Skladište za alat treba čistiti pomoću baštenskog creva ili blagog deterđenta. Ne koristite tvrde četke ili jake sredstva za čišćenje, uključujući odmašćivače ili proizvode na bazi ulja ili acetona. Ovi proizvodi mogu trajno oštetiti površinu skladišta za alat.
• Ne skladištite unutra vruće predmete poput roštilja, aparata za lemljenje ili bilo koje isparljive hemikalije.
• Nemojte dopustiti da se teški predmeti oslanjaju na zidove, jer to može dovesti do deformacije.
• Poklopac skladišta za alat treba redovno čistiti od nagomilanog snega ili lišća. Velike količine snega na poklopcu mogu da ga oštete i mogu da budu opasni za korisnike.
• Važan faktor u određivanju lokacije skladišta su snaga i pravac vetra. Trebalo bi da pokušate da bi dejstvo vetra na skladište bilo relativno malo, posebno od strane vrata. Da biste sprečili štetu nastalu zbog uticaja vetra, vrata skladišta treba uvek da budu zatvorena kada nije u upotrebi.
• Nemojte stajati na poklopac.
• Pre postavljanja skladišta treba da se konsultujete sa lokalnim vlastima kako bi ste se uverili da nije potrebna građevinska dozvola za postavljanje skladišta za alat.
| **LT SAUGAUS NAUDOJIMO TAISYKLĖS:**
• Įrankių slėptuvė skirta vien tik daiktų laikymui. Nėra skirtas apsigyvenimui.
• Rekomenduojama apsaugoti įrankių slėptuvę, tvirtinant konstrukciją prie pastovių objektų arba prisukti ją prie pagrindo, paskirtuose grindyse taškuose, su tinkamais varžtais (arba varžtais iš rinkinio).
• Negalima montuoti esant stipriam vėjui ir žemoms temperatūroms.
• Reikia sistemingai tikrinti slėptuvės stabilumą ir grunto lygį ant kurio yra pastatytas.
• Atsargiai dėl įrankių slėptuvės elementų metalinių briaunų.
• Montavimo metu arba naudojimo metu reikia naudoti vien tik įrankius nurodytus instrukcijoje.
• Įrankių slėptuvės montavimo ir priežiūros metu visada reikia dėvėti darbines pirštines,apsauginius akinius ir ilgas rankoves.
• Reikia vengti naudoti vejapjovės arba mechaninių pjūklų šalia įrankių slėptuvės.
• Elektrinių įrankiu naudojimo metu visada reikia nešioti apsauginius akinius ir elgtis pagal gamintojo instrukcijas.
• Įrankių slėptuvę reikia plauti su laistymo žarna arba švelniais plovikliais. Negalima naudoti kietų šepetčių arba stiprių valymo priemonių, tame riebalių šalinimo priemonių arba alyvos ir acetono pagrindu priemonių. Šie produktai gali visam laikui sugadinti įrankių slėptuvės paviršių.
• Negalima laikyti įrankių slėptuvėje karštų įrankių, tokių kaip karšti grilai, lituokliai ar kokios nors kitos lakios cheminės medžiagos.
• Negalima remti sunkių daiktų ant slėptuvės sienos, todėl kad tai gali priversti prie deformacijos.
• Įrankių slėptuvės dangčio reguliariai turi būti valomas susikaupęs sniegas ir lapai. Didelis sniego kiekis, esantis ant dangčio gali pažeisti įrankių slėptuvę ir kelti pavojų slėptuvės naudotojams.
• Įrankių slėptuvės vietos nustatymo esminis veiksnys yra vėjo stiprumas ir kryptis. Reikia stengtis, kad vėjo poveikis įrankių slėptuvei būtų santykinai mažas, ypač nuo durielių pusės. Kad apsaugoti nuo pažeidimų dėl vėjo poveikio -jos nenaudojimo metu slėptuvės duralės visada turi būti uždarytos.
• Nedėti ant dangčio.
• Prieš slėptuvės montavimą reikia susisiekti su vietinėmis institucijomis, kad patikrinti ar nėra būtinas įrankių slėptuvės montavimui statybos leidimas.
| **LV DROŠAS LIETOŠANAS PRINCIPI:**
• Instrumentu glabātuve paredzēts tikai priekšmetu glabāšanai. Nav paredzēts dzīvošanai.
• Ieteicams nodrošināt instrumentu glabātuvi piestiprinot konstrukciju pie patstāvīgiem objektiem vai pieskrūvējot to pie grīdā atzīmētos punktos, ar atbilstošu skrūvju palīdzību (skrūves nav komplektā).
• Neveikt montāžu stipra vēja laikā ka arī zemās temperatūrās.
• Nepieciešams sistemātiski pārbaudīt instrumentu glabātuves stabilitāti un grunts līmeni, uz kura tas ir novietots.
• Nepieciešams uzmanities uz instrumentu glabātuves metāla elementu malām.
• Montāžas laikā vai lietošanas laikā nepieciešams izmantot tikai lietošanas instrukcija uzraditos instrumentus.
• Instrumentu glabātuves montāžas un konservācijas laikā nepieciešams lietot aizsargcimdus, aizsargbrilles un garas piedurknes.
• Nepieciešams izvairities no mehānisko plaujmašīnu vai izkaptis lietošanu instrumentu glabātuves tuvumā.
• Elektrisko instrumentu lietošanas laikā vienmēr lietot aizsargbrilles un rīkoties saskaņā ar ražotāja instrukcijām.
• Instrumentu glabātuvi nepieciešams mazgāt ar dārza šļūtenes vai maigu mazgāšanas līdzekļu palīdzību. Nedrīkst lietot cietas birstes vai stiprus tīrīšanas līdzekļus, ieskaitot attaukotājus vai produktus uz eļļas vai acetona bāzes. Šie produkti var neatgriezeniski sabojāt instrumentu glabātuves virsmu.
• Instrumentu glabātuvē nedrīkst glabāt karstus priekšmetus, tādus kā grillu, lodāmuru kā arī iebkādas gaistošas ķīmiskas vielas.
• Nepieciešams izvairīties no smagu priekšmetu atbalstīšanas pret glabātuves sienu, par cik tas var radīt deformēšanos.
• Instrumentu glabātuves vāku nepieciešams regulāri tīrīt no uzkrītusā sniega vai lapām. Liels sniega daudzums uz vāka var sabojāt instrumentu glabātuvi un tās lietošana var būt bīstama.
• Svarīgs faktors nosakot instrumentu glabātuves lokalizāciju ir vēja virziens un spēks. Nepieciešams censties, lai vēja iedarbība uz instrumentu glabātuvi būtu relatīvi maza, it īpaši no durtiņu puses. Lai nepieļautu bojājumus izrietošus no vēja iedarbības – glabātuves durtiņām, kad tas netiek lietots vienmēr jābūt aizvērtām.
• Nekāpt uz vāka.
• Pirms glabātuves uzstādīšanas nepieciešams konsultēties ar vietējām iestādēm, lai pārbaudītu vai instrumentu glabātuves uzstādīšanai nav nepieciešama būvtaļņa.
| **EST OHUTU KASUTAMISE JUHISED:**
• Tööriistade hoiumuum on mõeldud üksnes asjade hoiumamiseks. See ei ole mõeldud eluruumina kasutamiseks.
• Soovitatav on tööriistade hoiumuumi turvastamine selle konstruksiooni kinnitamisega püsivate objektide külge või alusele kinnitamisega põrandale märgistatud punktides vastavate kruvidega (kruvisid ei ole komplektis).
• Ärge teostage paigaldamist tugeva tuule või madalate temperatuuride korral.
• Kontrollige süstemaatiliselt tööriistade hoiumuumi stabiilsust ja pinnase taset, millele see on paigaldatud.
• Olge ettevaatlikud tööriistade hoiumuumi metallist servadega.
• Paigaldamise ja kasutamise käigus kasutage üksnes kasutusjuhendis nimetatud tööriistu.
• Tööriistade hoiumuumi paigaldamisel ja hooldamisel tuleb kanda töökindaid, kaitseprille ja pikka varrukaid.
• Vältige muruniidukite ja mehaaniliste vikaitite kasutamist tööriistade hoiumuumi läheduses.
• Elektritööriistade kasutamise ajal kandke alati kaitseprille ja tegutsege vastavalt tootja juhistele.
• Tööriistade hoiumuumi tuleb pesta aiavooliku või kergete pesuvahendite abil. Ärge kasutage kõvu harju ega tugevaid puhastusvahendeid, sh rasvaemaldajaid ning õli- või atsetoonipõhiseid tooteid. Need tooted võivad püsivalt kahjustada tööriistade hoiumuumi pinda.
• Ärge hoistage tööriistade hoiumuumis kuumi esemeid, nn kuuma grillid, jootekolvid ega mistahes lenduvaid keemilisi aineid.
• Vältige raskete esemete toetamist tööriistade hoiumuumi seinte vastu, kuna nad võivad põhjustada seinte deformeerumist.
• Tööriistade hoiumuumi katet tuleb puhastada regulaarselt kogunenud lumest või lehtedest. Suur lumekogus katusel võib tööriistade hoiumuumi kahjustada ja osutada ohtlikuks tööriistade hoiumuumi kasutajatele.
• Oluliseks teguriks hoiumuumi paigaldamisel on tuule tugevus ja suund. Tuleb hoolitseda selle eest, et tuule toime tööriistade hoiumuumile oleks võimalikult väike, eriti ukse poolt. Tuule toimest põhjustatud kahjustuste vältimiseks peaks tööriistade hoiumuumi uks olema alati suletud, kui seda ei kasutata.
• Ärge astuge tööriistade hoiumuumi katusele.
• Enne tööriistade hoiumuumi paigaldamist konsulteerige kohalike ametiasutustega, et kindlaks teha, kas tööriistade hoiumuumi paigaldamiseks ei ole vajalik ehitusluba.

|UA ПРАВИЛА БЕЗПЕЧНОГО ВИКОРИСТАННЯ:
• Схованка для інструментів призначена виключно для зберігання речей. Вона не призначена для проживання.
• Рекомендується закріпити схованку для інструментів шляхом кріплення конструкції до нерухомих об’єктів або прикручування її до основи у визначених в підлозі точках, за допомогою відповідних болтів (болти не входять до комплекту).
• Не здійснюйте монтаж при сильному вітрі та низьких температурах.
• Слід систематично перевіряти стійкість схованки для інструментів та рівень ґрунту, на якому її встановлено.
• Слід бути обережним з металевими краями елементів схованки для інструментів.
• Під час монтажу або експлуатації слід використовувати виключно інструменти, вказані в посібнику з експлуатації.
• При монтажі та консервації схованки для інструментів слід завжди використовувати робочі рукавиці, захисні окуляри та довгі рукави.
• Уникайте використання косарок або механічних кіс біля схованки для інструментів.
• Під час використання електричних інструментів слід завжди використовувати захисні окуляри та діяти згідно з інструкціями виробника.
• Схованку для інструментів слід мити, використовуючи городній шланг або м’які миючі засоби. Не використовуйте жорсткі щітки або сильні миючі засоби, у тому числі знежирювальні речовини або продукти на основі нафти або ацетону. Зазначені продукти можуть пошкодити поверхню схованки для інструментів.
• Не зберігайте у схованці для інструментів гарячі предмети, такі як нагріті мангали, паяльники, а також будь-які леткі хімічні речовини.
• Не спірайте важкі предмети на стінки схованки для інструментів, оскільки це може призвести до деформації.
• Покрівлю схованки для інструментів слід регулярно чистити від накопиченого снігу та листя. Велика кількість снігу на покрівлі може пошкодити схованку для інструментів та представляти небезпеку для осіб, котрі її використовують.
• Важливим фактором при визначенні місцезнаходження схованки для інструментів є сила та напрямок вітру. Старайтесь, щоб дія вітру на схованку для інструментів була відносно невеликою, особливо з боку дверцят. Щоб уникнути пошкоджень, до яких може призвести дія вітру – дверцята схованки для інструментів повинні бути зачинені завжди, коли вона не використовується.
• Не ставайте на покрівлю.
• Перед встановленням схованки для інструментів зв’яжіться з місцевими відповідними органами, щоб переконатися у відсутності необхідності оформлення будівельних дозволів для її встановлення.
|RU ПРАВИЛА БЕЗОПАСНОГО ИСПОЛЬЗОВАНИЯ:
• Тайник для инструментов предназначен исключительно для хранения вещей. Он не предназначен для проживания.
• Рекомендуется закрепить тайник для инструментов путем крепления конструкции к неподвижным объектам или прикручивания его к основанию в определенных в полу точках, с помощью соответствующих болтов (болты не входят в комплект).
• Не осуществляйте монтаж при сильном ветре и низких температурах.
• Следует систематически проверять устойчивость тайника и уровень почвы, на которой он установлен.
• Следует быть осторожным с металлическими краями элементов тайника для инструментов.
• Во время монтажа или эксплуатации следует использовать исключительно инструменты, указанные в руководстве по эксплуатации.
• При монтаже и консервации тайника для инструментов следует всегда использовать рабочие рукавицы, защитные очки и длинные рукава.
• Избегайте использования косилок или механических кос возле тайника для инструментов.
• Во время использования электрических инструментов следует всегда использовать защитные очки и действовать согласно инструкциям производителя.
• Тайник для инструментов следует мыть, используя огородный шланг или мягкие чистящие средства. Не используйте жесткие щетки или сильные чистящие средства, в том числе обезжиривающие средства или продукты на основе нефти или ацетона. Указанные продукты могут повредить поверхность тайника для инструментов.
• Не храните в тайнике для инструментов горячие предметы, такие как неостывшие мангалы, паяльники, а также какие-либо летучие химические вещества.
• Не прислоняйте тяжелые предметы к стенкам тайника для инструментов, поскольку это может привести к деформации.
• Кровлю тайника для инструментов следует регулярно чистить от накопившегося снега или листьев. Большое количество снега на кровле может повредить тайник для инструментов и представлять опасность для лиц, которые его используют.
• Важным фактором при определении местонахождения тайника для инструментов является сила и направление ветра. Старайтесь, чтобы действие ветра на тайник для инструментов было относительно небольшим, особенно со стороны двери. Для предотвращения повреждений, к которым может привести действие ветра – дверцы тайника для инструментов должны быть закрыты всегда, когда он не используется.
• Не становитесь на кровлю.
• Перед установкой тайника для инструментов свяжитесь с местными соответствующими органами, чтобы убедиться в отсутствии необходимости оформления строительных разрешений для его установки.
|BG ПРАВИЛА ЗА БЕЗОПАСНА УПОТРЕБА:
• Хранилището за инструменти е предназначено изключително за съхранение на вещи. Не е предназначено за живеене.
• Препоръчва се обезопасяването на хранилището за инструменти чрез закрепването на конструкцията към постоянни обекти или завинтване към пода на обозначените на подовата настилка места с помощта на съответните винтове (липсват винтове в комплекта).
• Да не се пристъпва към монтаж по време на силен вятър и при ниски температури.
• Трябва системно да се проверява стабилността на хранилището и нивото на земната повърхност, върху която е поставено хранилището.
• Внимавайте за металните ръбове на елементите на хранилището за инструменти.
• По време на монтаж или при експлоатацията трябва да се използват само инструментите изброени подробно в инструкцията за употреба.
• При монтажа и консервацията на хранилището за инструменти винаги трябва да се носят работни ръкавици, защитни очила и дрехи с дълъг ръкав.
• Да се избягва употребата на косачки или механични коси в близост до хранилището за инструменти.
• При използване на електрически инструменти винаги трябва да носите защитни очила и да следвате инструкцията на производителя.
• Хранилището за инструменти трябва да се мие с градински маркуч и неагресивни миещи препарати. Не трябва да се използват четки с твърд косъм или препарати за почистване със силно действие, в това число препарати за отстраняване на мазнини или продукти на основата на масло или ацетон. Тези продукти дълготрайно могат да увредят повърхността на хранилището за инструменти.
• Не трябва да се съхраняват в хранилището за инструменти загрети предмети като разпален грил, поаялник или други летливи химични вещества.
• Да се избягва подпирането на тежки предмети по стените, тъй като това може да предизвика деформация.
• Покривът на хранилището за инструменти трябва редовно да се почиства от натрупания сняг или листа. Големите количества сняг на покрива могат да повредят хранилището за инструменти и да го направят опасно за експлоатиране.
• Важен фактор при определянето на местоположението на хранилището за инструменти е силата и посоката на вятъра. Важно е да се опитате въздействието на вятъра върху хранилището за инструменти да е сравнително малко, особено от към страната на вратата. За да предотвратите увреждания, произтичащи от въздействието на вятъра – вратите на хранилището трябва винаги, когато не се използват, да бъдат затворени.
• Не се качвайте на покрива.
• Преди поставянето на хранилището се консултирайте с местните органи, за да проверите дали се изискват разрешителни за строеж за поставянето на хранилище за инструменти.
|AL PARIMET E PËRDORIMIT TË SIGURT:
• Depoja e magazinimit është planifikuar vetëm për ruajtjen e sendeve. Ajo nuk është planifikuar për t’u përdorur për banim.
• Rekomandohet që ta siguronि depon e magazinimit duke e lidhur strukturën me objekte fikse ose duke e mbërthyer në tokë në pikat e përcaktuara në dysHEME me bulona të përshtatshëm (bulonat nuk përfshihen).
• Mos provoni ta montoni në kushte me erë të fortë ose në temperatura të ulëta.
• Kontrolloni rregullisht qëndrueshmërinë e depos dhe nivelin e tokës në të cilën është vendosur ajo.
• Kini parasysh skajet metalike të elementeve të depos së magazinimit.
• Përdorni vetëm veglat e specifikuara në manual gjatë montimit ose përdorimit.
• Mbani gjithmonë doreza pune, syze sigurie dhe mëngë të gjata gjatë montimit ose mirëmbajtjes së depos suaj.
• Shmangni përdorimin e korrëseve të barit ose prerëseve të shkurreve në afërsi të depos së magazinimit.
• Mbani gjithmonë syze sigurie kur përdorni vegla elektrike dhe ndiqni udhëzimet e prodhuesit.
• Pastroni depon e magazinimit me një zorrë kopshti ose detergjent të butë. Mos përdorni furça të forta ose pastrues të fortë, duke përfshirë pastruesit e yndyrës ose produkte me bazë vaji ose acetoni. Këto produkte mund të dëmtojnë përgjithmonë sipërfaqen e depos së magazinimit.
• Mos ruani sende të nxehta, si skara të nxehta, hekur saldimi ose ndonjë kimikat të paqëndrueshëm në depon e magazinimit.
• Shmangni mbështetjen e objekteve të rënda në muret e depos, pasi kjo mund të shkaktojë deformime.
• Çatia e depos së veglave duhet të pastrohet rregullisht nga bora ose g jethet e grumbulluara. Sasitë e mëdha të borës në çati mund të dëmtojnë depon e magazinimit dhe të jenë të rrezikshme për përdoruesit e depos.
• Një faktor i rëndësishëm në përcaktimin e një vendi për një depo magazinimi është forca dhe drejtimi i erës. Përpiquni ta mbani relativisht të vogël ndikimin e erës në depon e magazinimit, sidomos në anën e derës. Për të parandaluar dëmtimin nga era - dera e depos duhet të jetë gjithmonë e mbyllur kur nuk është në përdorim.
• Mos qëndroni mbi çati.
• Para se të ngrini depon tuaj të magazinimit, kontaktoni me zyrtarët vendorë për të parë nëse kërkohen leje ndërtimi për ngritjen e një depoje magazinimi.
| NO RETNINGSLINJER FOR VEDLIKEHOLD OG SIKKERHET:
• Værktøyskap er kun beregnet til oppbevaring. Det er ikke beregnet til å bo i.
• Det anbefales sterkt å feste verktøyskap til et fast objekt eller til underlaget ved å bore hull i verktøyskapet (på de merkede stedene) og feste egnede skruer i bakken (skruer er ikke inkludert).
• Ikke prøv å montere verktøyskap når det blåser eller er kaldt.
• Kontroller med jevne mellomrom at verktøyskap er stabil og at plassen er jevn.
• Vær forsiktig når du håndterer deler med stålkanter.
• Bare bruk verktøy som er nevnt i brukerveiledningen til monterng og håndtering av verktøyskap.
• Bruk alltid arbeidshansker, vernebriller og lange ermer når du monterer eller utfører vedlikeholdsarbeid på verktøyskap.
• Unngå å bruke gressklipper eller gresstrimmer intill verktøyskap.
• Bruk vernebriller, og følg alltid produsentens instruksjoner ved bruk av elektroverktøy.
• Vask verktøyskap med en hageslange eller et mildt rengjøringsmiddel. Ikke bruk en stiv børste eller skuremidler, inkludert avfettingsmidler og olje- eller acetonbaserte rengjøringsmidler, da disse kan sette flekker eller skade verktøyskap.
• Ikke oppbevar varme gjenstander, som nylig brukte griller eller blæselamper, eller flyktige kjemikalier i verktøyskap.
• Unngå å lene tunge gjenstander mot veggene, da dette kan forårsake skjevheter.
• Hold taket fritt for opphopping av snø og løv. Store snømengder på taket kan skade verktøyskap og gjøre det utrygt å gå inn i.
• Vindretning er en viktig faktor å vurdere ved plassering av verktøyskap. Unngå plassering der det blåser mye generelt, og spesielt på dørsiden. Hold dørene lukket og låst

når verktøyskapet ikke er i bruk for å forhindre vindskade.
• Ikke stå på taket.
• Ta kontakt med lokale myndigheter for å finne ut om det er nødvendig med tillatelse for å sette opp verktøyskap.
| FI HOITO- JA TURVALLISUUSOHJEET:
• Työkaluakaappi on tarkoitettu ainoastaan varastointiin. Sitä ei ole suunniteltu asuinkäyttöön.
• On erittäin suositeltavaa varmistaa työkaluakaapin kiinnitys poraamalla reiät työkaluakaapin lattiaan (ennalta merkittyihin kohtiin) ja kiinnittämällä työkaluakaappi sopivilla ruuveilla kiinteään esineeseen tai maahan niiden kautta (ruuvit eivät sisälly toimitukseen).
• Älä kokoa työkaluakaappia tuulisella tai kylmällä ilmalla.
• Tarkista ajoittain, että työkaluakaappi on vakaa ja suorassa.
• Ole varovainen käsitellessäsi teräskulmia.
• Käytä ainoastaan ohjeessa kuvattuja työkaluja työkaluakaapin kokoamiseen ja käsittelyyn.
• Käytä aina työksineitä, suojalaseja ja pitkähihaisia työvaatteita työkaluakaapin kokoamisen ja huoltotoimenpiteiden aikana.
• Vältä ruohonleikkurin tai siimaleikkurin käyttöä työkaluakaapin läheisyydessä.
• Käytä suojalaseja ja noudata aina valmistajan ohjeita, kun käytät sähkötyökaluja.
• Pese työkaluakaappi puutarhaletkulla tai miedolla pesuaineella. Älä käytä kovaa harjaa tai hankaavia puhdistusaineita. Älä käytä myöskään rasvanpoistoon tarkoitettuja öljy- tai aetonipohjaisia puhdistusaineita, sillä ne saattavat tahrata tai vahingoittaa työkaluakaappia.
• Älä säilytä työkaluakaapissa kuumia tavaroita, kuten äskettäin käytettyä grilliä tai puhalluslampua. Älä säilytä työkaluakaapissa myöskään haihtuvia kemikaaleja.
• Vältä painavien esineiden säilyttämistä seiniä vasten, sillä ne voivat aiheuttaa vääntymistä.
• Pidä katto puhtaana lumesta ja lehditä. Suuret lumimäärät katolla voivat vaurioittaa työkaluakaappia ja työkaluakaappiin meneminen saattaa olla vaarallista.
• Tuulen suunta on tärkeä tekijä työkaluakaapin sijaintipaikkaa suunniteltaessa. Pyri minimoimaan altistuminen tuulelle, etenkin oven puolella. Pidä ovet suljettuina ja lukittuina kun työkaluakaappi ei ole käytössä estääksesi tuulen aiheuttamia vaurioita.
• Älä seisoo katolla.
• Ota yhteyttä paikallisiin viranomaisiin tarkistaaksesi, tarvitaanko työkaluakaapin pystyttämiseen rakennuslupa.
| DK RETNINGSLINJER FOR PLEJE OG SIKKERHED:
• Værktøjsskabet er kun beregnet til opbevaring. Det er ikke designet til beboelse.
• Det anbefales at sikre værktøjsskabet til et ubevægeligt objekt eller fastgøre det til jorden ved at bore huller i værktøjsskabets gulv (på de markerede steder) og indsætte de rette skruer i jorden (skruer medfølger ikke).
• Forsøg ikke at samle værktøjsskabet på blæsende eller kolde dage.
• Undersøg jævnligt værktøjsskabet for at sikre, at det er stabilt, og at stedet er nivelleret.
• Vær forsigtig ved håndtering af dele med stålkanter.
• Ved samling eller håndtering af værktøjsskabet må der kun bruges det værktøj, der er oplistet i brugsvejledningen.
• Brug altid arbejdshandsker, sikkerhedsbriller og lange ærmer, når du samler eller vedligeholder værktøjsskabet.
• Undgå brug af plæneklipper eller mekanisk le nær værktøjsskabet.
• Brug sikkerhedsbriller, og følg altid producentens anvisninger, når du bruger el-værktøj.
• Vask værktøjsskabet med en haveslange eller et mildt rengøringsmiddel. Undgå at bruge en stiv børste eller slibende rengøringsmidler, herunder affedtningmidler og olie- eller acetone-baserede rengøringsmidler, da disse kan skjolde eller beskadige værktøjsskabet.
• Undlad at opbevare varme genstande, såsom nyligt brugt grill og blæselamper, samt flygtige kemikalier, i værktøjsskabet.
• Undgå at stille tunge genstande op mod værktøjsskabet, da dette kan medføre deformation.
• Hold taget fri for ophobet sne og blade. Store mængder sne på taget kan skade værktøjsskabet, hvilket gør det usikkert at gå ind i.
• Vindretning er en vigtig faktor at overveje, når du bestemmer værktøjsskabets placering. Reducer eksponeringen til vind generelt og særligt på dørsiden. Hold døre lukkede og låste, når værktøjsskabet ikke er i brug, for at undgå vindskader.
• Stå ikke på taget.
• Kontakt de lokale myndigheder for at høre, om der kræves tilladelse til at rejse værktøjsskabet.
| SE SKÖTSEL- OCH SÄKERHETSANVISNINGAR:
• Verkytgsskåpet är endast avsett för förvaring. Det är inte avsett som bostad.
• Vi rekommenderar starkt att verkytgsskåpet säkras till ett fast föremål eller förankras i marken genom att borra hål i verkytgsskåpets dörr (vid de förmarkerade ställena) och montera lämpliga skruvar i grunden (skruvar ingår inte).
• Utför inte montering under blåsiga eller kalla dagar.
• Kontrollera regelbundet verkytgsskåpet för att säkerställa att det är stabilt och att platsen är nivåutjämnad.
• Var försiktig när du hanterar delar med stålkanter.
• Använd vid montering eller hantering av verkytgsskåpet endast de verktyg som anges i bruksanvisningen.
• Bär alltid arbetshandskar, skyddsglasögon och långärmat vid montering eller underhåll av verkytgsskåpet.
• Undvik att använda gräsklippare eller grästrimmer nära verkytgsskåpet.
• Använd skyddsglasögon och följ alltid tillverkarens anvisningar när du använder elektriska verktyg.
• Tvätta verkytgsskåpet med en trädgårdsslang eller ett mildt rengöringsmedel. Använd inte en hård borste eller rengöringsmedel med slipmedel, till exempel avfettningsmedel och olje- eller acetonbaserade rengöringsmedel, eftersom dessa kan missfärga eller skada verkytgsskåpet.
• Förvara inte heta objekt, t.ex. nyligen använda grillar och skärbrännare, eller flyktiga kemikalier i verkytgsskåpet.
• Undvik att placera tunga föremål lutade mot väggarna, eftersom det kan göra verkytgsskåpet skevt.
• Håll taket rent från snö och löv. Stora mängder snö på taket kan skada verkytgsskåpet och göra det osäkert att gå in i.
• Den förhärskande vindriktningen är en viktig faktor att beakta när du bestämmer var verkytgsskåpet ska placeras. Minska vindexponering för verkytgsskåpet i allmänhet och för dörrsidan i synnerhet. Håll för att förhindra vindskador dörrarna stängda och låsta när verkytgsskåpet inte används.
• Stå inte på taket.
• Kontakta dina lokala myndigheter för att kontrollera om det krävs tillstånd för att uppföra verkytgsskåpet.

PL OGRANICZONA – 10-LETNIA GWARANCJA / KARTA GWARANCYJNA. Schowek narzędziowy firmy Keter, nazywany dalej jako „produkt”, wykonany został z wysokiej jakości materiałów sztucznych, nadających się do ponownego przetworzenia i recyklingu, a jego produkcja na każdym etapie była dokładnie nadzorowana i kontrolowana. W razie jakichkolwiek problemów z produktem, prosimy kierować swoje zastrzeżenia do Działu Obsługi Klienta dystrybutora produktu. Niniejsza gwarancja obejmuje wady wykonania lub wady materiałowe i obowiązuje przez 10 lat od dnia pierwotnego zakupu detalicznego. (Przez „wady” rozumie się niedoskonałości przeszkadzające w użytkowaniu produktu). Niniejsza gwarancja nie obejmuje defektów powstałych w wyniku zwykłej eksploatacji, w tym między innymi rys, zadrapań lub pęknięć powstałych w trakcie użytkowania produktu, odbarwień lub wyblaknięcia kolorów, rdzewienia, skutków niewłaściwego użytkowania, nadużyć, zaniedbań, modyfikacji, malowania, przesuwania, transportu lub przemieszczania produktu, działania „siły wyższej”, w tym między innymi opadów gradu, burzy, wiatru, zalania, powodzi i pożaru, a także szkód wynikowych lub następczych. Montaż i obchodzenie się z produktem w sposób niezgodny z zaleceniami, wytycznymi i ograniczeniami określonymi w instrukcji użytkowania produktu, a także jego zastosowanie do celów komercyjnych lub publicznych, unieważniają niniejszą gwarancję. Firma Keter nie ponosi odpowiedzialności za żadne szkody poniesione przez konsumenta i/lub osoby trzecie lub za uszkodzenie bądź utratę przedmiotów znajdujących się wewnątrz lub w pobliżu schowka narzędziowego. Po przedstawieniu dowodu zakupu i dowodów wadliwości reklamowanego produktu, z zastrzeżeniem terminowego zgłoszenia reklamacji, Keter, według własnego uznania, wymieni wadliwe części produktu lub zwróci proporcjonalną część ceny zakupu obliczoną metodą amortyzacji liniowej. **UWAGA!** W przypadku stwierdzenia braku lub uszkodzenia części przed montażem prosimy nie zwracać produktu, tylko skontaktować się z Działem Obsługi Klienta dystrybutora produktu.
| HU 10 ÉVES KORLÁTOZOTT GARANCIA / GARANCIA JEGY. Keter szerszámos doboz, a továbbiakban „termék”, magas minőségű, újrahaznosítható műanyagokból készült, és gyártása minden szakaszában szigorú felügyelet alatt állt. A termék kapcsolatos bármínemu probléma esetén kérjük lépjen kapcsolatba a termék forgalmazójának ügyfélszolgálati Osztályával. Ez a garancia a kivitelezési vagy anyaghibákra vonatkozik, és 10 évig érvényes az eredeti kiskereskedelmi vásárlás napjától számítva. (A „hibák” alatt a termék használatát akadályozó hiányosságokat értjük.) Ez a garancia nem terjed ki a normál használatból eredő hibákra, például karcolásokra, sérülésekre vagy repedésekre, színelváltozásokra, fakulásra, rozsdásodásra, nem megfelelő használatra, visszaélésekre, elhanyagolásra, módosításokra, festésre, mozgatásra, szállításra vagy a termék áthelyezésére, valamint „vis maior” eseményekre, például jégesőre, viharokra, szélre, árvízre, áradásra és tűzre, továbbá következményes vagy járulékos károkra. A termék nem megfelelő összeszerelése vagy kezelése, az utasításokban megadott ajánlásokkal és korlátozásokkal ellentétes módon történő használata, valamint kereskedelmi vagy nyilvános célokra történő alkalmazása érvényteleníti ezt a garanciát. A Keter nem vállal felelősséget a fogyasztót és/vagy harmadik személyeket ért károkért ill a szerszámrekesz belsejében vagy közelében található tárgyak sérülése vagy elvesztése miatt. Vásárlási bizonyíték és a reklamált termék hibáinak bemutatása után, a panasz időben történő bejelentése esetén, a Keter saját belátása szerint kicseréli a hibás termék alkatrészeit, vagy visszatéríti a vásárlási ár arányos részét lineáris amortizációs módszerrel. **FIGYELEM!** Amennyiben a termék összeszerelése előtt hiányzó vagy sérült elemet észlel, kérjük ne küldje vissza a terméket, hanem lépjen kapcsolatba a termék forgalmazójának ügyfélszolgálati Osztályával.
| CZ OMEZENÁ 10-LETÁ ZÁRUKA / ZÁRUČNÍ KARTA. Úložný box na nářadí Keter (dále jen „produkt“) byl vyroben z vysoce kvalitních umělých materiálů, které jsou vhodné k recyklaci a opětovnému použití, a jeho výroba byla v každé fázi pečlivě sledována a kontrolována. Máte-li s produktem jakékoli problémy, své připomínky směřujte na Zákaznické oddelení distributora produktu. Tato záruka se vztahuje na výrobní nebo materiálové vady a platí po dobu 10 let ode dne první maloobchodní koupě. („Vadami” se rozumí vady, které překážejí při používání produktu). Tato záruka se nevztahuje na vady vzniklé v důsledku běžného používání, včetně rýh, škrábanců nebo prasklin vzniklých během používání produktu, změny zbarvení nebo vyblednutí barev, rezivění, důsledky nesprávného používání, zneužití, nedbalosti, úprav, nátěru, posunování, přepravy nebo přemístění produktu, působení „vyšší moci”, včetně mimo jiné krupobítí, bouří, větru, záplav, povodní a požárů, dále na výsledné a následné škody. Montáž a zacházení s produktem v rozporu s doporučeními, pokyny a omezeními uvedenými v návodu k použití produktu, a také jeho využití ke komerčním nebo veřejným účelům mají za následek ztrátu platnosti této záruky. Keter neručí za žádné škody, které utrpí spotřebitel a/nebo třetí osoby popřípadě za poškození nebo ztrátu předmětů umístěných uvnitř nebo v blízkosti úložného boxu pro nářadí. Po předložení dokladu o koupi a důkazu o vadnosti reklamovaného produktu, s výhradou včasného nahlášení reklamace, Keter podle vlastního uznání vymění vadné části produktu nebo vrátí úměrnou část kupní ceny vypočtenou metodou lineárního odpisování. **POZOR!** Pokud zjistíte poškozené či chybějící díly ještě před montáží, produkt nevracejte, ale obraťte se na Zákaznické oddělení distributora produktu.

JSK OBMEDZENÁ – 10 ROČNÁ ZÁRUKA / ZÁRUČNÁ KARTA. Úložný box na náradie Keter, ďalej ako „produkt“, je vyrobený z vysoko kvalitného plastu, vhodného na regeneráciu a recykláciu, a jeho výroba na každom kroku bola starostlivo sledovaná a kontrolovaná. V prípade akýchkoľvek problémov s produktom, smerujte prosím vaše výhrady k Zákazníckému servisu distribútora výrobku. Táto záruka sa vzťahuje na výrobné chyby alebo chyby materiálu a platí 10 rokov od dňa predaja konečnému konzumentovi. (Za „chyby“ sa považujú také nedostatky a nedokonalosti, ktoré bránia používať výrobok v súlade s jeho určením). Táto záruka sa nevzťahuje na chyby (defekty) vzniknuté následkom bežného používania, nevzťahuje sa medzi inými na ryhy, škrabance alebo praskliny vzniknuté počas používania výrobku, na stratu farby alebo jej odtieňa, hrdzavenie, na následky nesprávneho používania, nedodržiavania úžitkových parametrov, zanedbania, úpravy, maľovanie, presúvanie, prepravu alebo premiestňovanie výrobku, na pôsobenie „vyššej moci“, vrátane následkov ľadovca, búrok, vetra, zaplavenia, povodní a požiaru, ako aj na následné následky a škody vyvolané týmito skutočnosťami. Výrobok musí byť namontovaný a musí sa používať v súlade s pokynmi, odporúčaniami a obmedzeniami uvedenými v užívateľskej príručke výrobku, a tiež sa nesmie používať na komerčné alebo verejné účely, v opačnom prípade táto záruka prestáva automaticky platiť. Keter nezodpovedá za žiadne škody, ktoré utrpí spotrebiteľ a/alebo tretie osoby resp za poškodenie alebo stratu predmetov umiestnených vo vnútri alebo v blízkosti boxu na náradie. Po predstavení dokladu potvrdzujúceho nákup a dôkazov potvrdzujúcich chybosť výrobku, pričom musí byť dodržaná lehota nahlásenia reklamácie, spoločnosť Keter, podľa vlastného uznania, vymení chybné časti výrobku alebo vráti proporcionálnu časť nákupnej ceny vypočítanej zohľadňujúj rovné amortizačné odpisy.
UPOZORNENIE! V prípade zistenia chýbania alebo poškodenia dielov pred montážou, prosíme neracajete produkt, ale kontaktujte Zákaznícky servis distribútora výrobku.
| **SLO 10 – LETNA OMEJENA GARANCIJA / GARANCIJSKI LIST.** Škatla za orodje Keter, v nadaljevanju »izdelek«, je proizvedena iz visoke kakovosti umetnih snovi, primernih za ponovno predelavo in recikliranje, pod strogim nadzorom in kontrolo med proizvodnjo. Če pride do kakršnegakoli problema z izdelkom, prosimo, da to prijavite Oddelku za storitve za stranke Distributerja izdelka. Ta garancija zajema odpravljanje pomanjkljivosti v izdelavi ali materialu ter velja 10 let od datuma prvotnega nakupa. (»Pomanjkljivost« se razlaga kot napaka, ki onemogoča uporabo izdelka). Ta garancija ne velja za defekte, ki so nastale med vsakodnevno uporabo, vključno s praskami, brazgotinami oz. razpokami, ki so nastale med uporabo izdelka, ne velja tudi za razbarvanja ali izpiranje barv, rjavenje, posledice neprimerne uporabe, zlorabe, malomarnosti, sprememb, barvanja, prestavljanja, prevoza ali premikanja izdelka, višje sile, vključno s točo, neurjem, vetrom, poplavljanjem, poplavo in požarom, vendar ne omejeno nanje, ter posredno ali posledično škodo. Montaža in ravnanje z izdelkom, ki sta v nasprotju s priporočili, smernicami in omejitvami, ki jih določajo navodila za uporabo, kot tudi uporaba izdelka za komercialne namene razveljavijo to garancijo. Keter ne odgovarja za morebitno škodo, ki bi jo utrpel potrošnik in/ali tretje osebe oz za poškodbe ali izgubo predmetov v ali blizu škatle za orodje. Po predložitvi potrdila o nakupu ter dokazil pomanjkljivosti izdelka, ob upoštevanju pravočasne oddaje reklamacije, podjetje Keter, po lastni presoji, zamenja pomanjkljive dele izdelka oz. povrne sorazmeren del cene nakupa, izračunane na način linijske amortizacije.
POZOR! Če pred montažo ugotovite, da neki elementi manjkajo oziroma so poškodovani, prosimo, da se obrnete na Oddelk za storitve za stranke Distributerja izdelka, ne pa izdelek vrnete.
| **RO GARANȚIE LIMITATĂ DE 10 ANI / CARD GARANȚIE.** Depozit pentru unelte Keter, denumit în continuare „produsul” a fost fabricat din materiale sintetice de înaltă calitate, reciclabile, iar producȚia acestuia a fost supravegheată și controlată riguros. În cazul în care apare orice problemă cu produsul, vă rugăm să notificaȚi Departamentul de Servicii cu ClienȚii al sistributorului produsului. Prezentă garanȚie acoperă defecte de manoperă sau defecte de materiale și este valabilă timp de 10 ani de la data achiziȚiei iniȚiale cu amănuntul. (Prin „defecte” se înțeleg imperfecȚiunile care împiedică utilizarea produsului). Prezentă garanȚie nu acoperă defecte rezultate în urma utilizării normale, inclusiv zgârieruri sau crăpături apărute în timpul utilizării produsului, decolorări, modificări de culori, coroziuni, efectele utilizare necorespunzătoare, abuzului, neglijării, modificărilor vopsirii, mutării, transportului, deplasării de produs, acȚionării „forȚei majore” inclusiv, printre altele, căderilor de grindină, furtunii, vântului, inundaȚiilor, potopului și incendiilor, precum și prejudiciile indirecte sau consecutive. Asamblarea și manipularea produsului într-un mod neconform cu recomandările, indicaȚiile și restricȚii stabilite în instrucȚiunile de utilizare a produsului, precum și utilizarea acestuia în scopuri comerciale sau publice duce la anularea acestei garanȚii. Keter nu este răspunzător pentru nicio daune suferite de consumator și/sau terți sau pentru deteriorarea sau pierderea articolelor aflate în interiorul sau în apropierea depozitului pentru unelte. După prezentarea dovezii de cumpărare și a dovezilor privind defectul produsului supus reclamaȚiei, compania Keter, după cum consideră de cuviinȚă, va înlocui piesele defecte ale produsului sau va restitui partea proporȚională a preȚului de cumpărare calculată prin metoda de amortizare liniară.
ATENȚIE! În cazul în care se constată lipsa sau defectarea unei piese înainte de montaj, vă rugăm să nu rețunaȚi produsul ci să luaȚi legătura cu Departamentul de RelaȚii cu ClienȚii al distribuitorului produsului.
| **HR/BIH 10-GODIŠNJE OGRANIČENO JAMSTVO / JAMSTVENI LIST.** Skrovište za alat Keter, u daljnjem tekstu „proizvod”, izrađeno je od visokokvalitetnog plastiĉnog materijala, prikladnog za preradu i recikliranje, a njegova proizvodnja paŹljivo se prati i kontrolira u svakom koraku. U slucaju bilo kojih problema s proizvodom, obratite se SluŹbi za korisnike distributera proizvoda. Ovo jamstvo obuhvata nedostatke izrade ili nedostatke materijala, a vrijedi 10 godina od datuma prvobitne maloprodajne kupnje. (Pod terminom „nedostatke” podrazumijevaju se nepravilnosti koje oteŹavaju korištenje proizvoda). Ovo jamstvo ne obuhvata oštećenja nastala uslijed normalnog korištenja, između ostalog crte, ogrebotine, puknuća nastala tijekom korištenja proizvoda, promjene boje ili izbljedgele boje, hrđu, posljedice neodgovarajućeg korištenja, uporabe u nedozvoljene svrhe, nemara, modifikacija, bojenja, pomjeranja, transporta ili premještanja proizvoda, „više sile”, između ostalog padavine tuća, oluja, vjetrova, plavljenja, poplava ili požara, a također posljediĉnih ili sekundarnih šteta. MontaŹa i uporaba proizvoda na naĉin koji nije u skladu s preporukama, uputama i ograniĉenjima koja su određena u uputama za uporabu proizvoda, kao i primjena proizvoda u komercijalne i javne svrhe dovode do gubitka ovog jamstva. Keter nije odgovoran za bilo kakvu štetu koju pretrpe potrošaĉ i/ili treća lica ili za oštećenje ili gubitak predmeta koji se nalaze unutar ili blizu skrovišta za alat. Nakon predaje dokaza o kupnji i dokaza o nedostacima proizvoda za koji se podnosi reklamacija, pod uvjetom da je reklamacija podnesena u propisanom roku, Keter će - prema vlastitoj ocjeni - zamijeniti dijelove s nedostacima proizvoda ili vratiti razmjerni dio kupovne cijene obraĉunate metodom linearne amortizacije.
NAPOMENA! U sluĉaju nestalog dijela ili oštećenja nekog dijela prije montaŹe, nemojte vratiti proizvod, samo kontaktirajte SluŹbu za korisnike distributera proizvoda.
| **SRB OGRANIČENA – 10-GODIŠNJA GARANCIJA / GARANTNI LIST.** Skladište za alat Keter, u daljem tekstu „proizvod”, izrađeno je od visokokvalitetne plastike, pogodne za ponovnu obradu i reciklaŹa, a njegova proizvodnja svaki korak je paŹljivo praćena i kontrolisana. U slucaju bilo kakvih problema sa proizvodom, obratite se Korisniĉkoj sluŹbi distributera proizvoda. Ova garancija obuhvata nedostatke izrade ili nedostatke materijala, a vaŹi 10 godina od datuma prvobitne maloprodajne kupovine. (Pod terminom „nedostatke” podrazumevaju se nepravilnosti koje oteŹavaju korišćenje proizvoda). Ova garancija ne obuhvata oštećenja nastala usled normalnog korišćenja, između ostalog crte, ogrebotine, pukotine nastale tokom korišćenja proizvoda, promene boje ili izbledele boje, rđu, posledice neodgovarajućeg korišćenja, upotrebe u nedozvoljene svrhe, nemara, modifikacija, bojenja, pomeranja, transporta ili premeštanja proizvoda, „više sile”, između ostalog padavine grada, oluja, vetra, poplave, potopa ili požara, a također posledićnih ili sekundarnih šteta. MontaŹa i upotreba proizvoda na naĉin koji nije u skladu sa preporukama, uputama i ograniĉenjima koja su određena u uputama za upotrebu proizvoda, kao i primena proizvoda u komercijalne i javne svrhe dovode do gubitka ove garancije. Keter nije odgovoran za bilo kakvu štetu koju pretrpe potrošaĉ i/ili treća lica ili za oštećenje ili gubitak predmeta koji se nalaze unutar ili blizu skladišta za alat. Nakon predaje dokaza o kupovini i dokaza o nedostacima proizvoda za koji se podnosi reklamacija, pod uslovom da je reklamacija podneta u propisanom roku, Keter će - prema sopstvenoj oceni - zameniti delove sa nedostacima proizvoda ili vratiti srazmerni deo kupovne cene obraĉunate metodom linearne amortizacije.
NAPOMENA! Ako pre montaŹe konstatujete nedostatak ili oštećenje delova, molimo ne vraćajte proizvod, samo kontaktirajte Korisniĉki servis distributera proizvoda.
| **LT LAIKINA – 10-OS METŲ GARANTIJA / GARANTINĖ KORTELĖ.** Keter įrankių slėptuvė, įmonės gamybos, toliau vadinamas „produktas”, yra pagamintas iš aukšĉiausios kokybės dirbtinių medŹiagų, tinkamų perdirbimui, o jo gamyba kiekvieno etapo metu buvo atidžiai stebima ir kontroliuojama. Jei atsirastu kokios nors problemos susijusios su produktu, prašome kreiptis į prekes platintojo Klientu aptarnavimo skyrių. Ši garantija taikoma gamybos ir medŹiagos defektams ir galioja 10 metų nuo pirmojo pirkimo maŹmeninės prekybos vietoje dienos. (ŖaŹvoka „defektai” suprantama kaip trūkumai, kurie trukdo naudotis produktu). Ši garantija netaikoma defektams, atsiradusiems dėl įprastos eksploatacijos, įskaitant, be kita ko, plyšius, įbrėŹimus ar įtrūkumus, atsiradusius naudojant produktą, spalvų pokyĉius ar spalvų nublukimą, rūdijimą, netinkamo naudojimo, piktnaudŹiavimo, aplaidumo, modifikavimo, daŹymo, perštūmimo, transportavimo ar perkėlimo pasekmes, nenugalimos jėgos aplinkybes, įskaitant, be kita ko, krušą, audrą, vėją, potvynius, uŹtvankas ir gaisrą, ir pasekminius ir tolesnius nuostolius. Garantija netenka galios montuojant ar naudojant produktą, nesilaikant produkto naudojimo instrukcijoje pateiktų nurodymų, rekomendacijų ir apribojimų, ir naudojant produktą komerciniais ar viešaisiais tikslais. Keter neatsako už jokius vartotojo ir/ar treĉiųjų asmenų patirtus nuostolius arba dėl daiktų, esanĉių įrankių slėptuvėje arba šalia ju, sugadinimo ar praradimo. Pateikus pirkimo dokumentą ir defektą įrodanĉius dokumentus, laikantis skundo pateikimo termino, Keter, pagal savo nuožiūrą, pakeis brovuotas produkto dalis arba graŹins proporcingą pirkimo kainos dalį, apskaiĉiuotą taikant tiesinį nusidėvėjimą.
PASTABA! Pastebėjus kokius nors trūkumus ar dalių paŹeidimus prieš montavimą, prašome negraŹinti produkto, tik susisiekti su produkto platintojo Klientų aptarnavimo skyriumi.
| **LV IEROBĒŢOTA – 10-GADĪGA GARANTIJA / GARANTIJAS TALONS.** Keter instrumentu glabātuve, turpmāk sauĉta par „produktu”, tika izgatavota no augstas kvalitātes mākslīgiem materiāliem, kuri piemēroti atkārtotai pārstrādei un reciklingam, bet tās produkcija katrā raŹošanas posmā tika rūpīgi uzraudzīta un kontrolēta. Jebkādu problēmu gadījumā ar produktu, lūdzam sūtīt savas pretenzijas uz produkta izplatītāja Klientu Apkalpošanas Nodaļu. Ši garantija attiecas uz raŹošanas un materiālu defektiem un ir spēkā 10 gadus no pirmās iegādes dienas mazumtirdzniecības punktā. (Jēdziens „defekti” attiecas uz nepilnībām, kas traucē

izmantot produktu). Ši garantija nesedz defektus, kas radušies normālas ekspluatācijas gaitā, tostarp, bet ne tikai: lūzumus, plīsumus, skrāpējumus, kas radušies produkta lietošanas rezultātā, krāsas izmaiņas vai izbalējumu, rūšēšanu, nepareizas, ļaunprātīgas izmantošanas, nolaidības, modifikācijas, krāsošanas, vilkšanas, transportēšanas vai pārvietošanas sekas, nepārvaramas varas apstākļus, tostarp krusu, vētru, vēju, applūšanu, plūdus un ugunsgrēku, kā arī izrietošus un secīgus zaudējumus. Garantija kļūst nederīga montējot vai lietojot produktu neatbilstoši lietošanas instrukcijā sniegtajiem norādījumiem, rekomendācijām un ierobeŹojumiem, vai lietojot produktu komerciāliem vai sabiedriskiem nolūkiem. Keter neuzņemas atbildību par zaudējumiem, kas radušies patērētājam un/vai trešajām personām vai par priekšmetu bojājumiem vai nozaudēšanu, kas atrodas instrumentu nodalījumā vai tā tuvumā. Pēc pirkuma dokumenta un defektu pierādījumu iesniegšanas, ievērojot sūdzības iesniegšanas termiņu, Keter, pēc savas izvēles, nomaina bojātas produkta daļas vai atgrieŹ proporcionālu daļu no iegādes cenas, kas aprēķināta izmantojot lineāro nolietojuma metodi.
UZMANĪBU! Gadījumā, ja pirms montāžas tiks konstatēti detaļu defekti vai bojājumi, lūdzam produktu neatdod, tikai kontaktēties ar produkta izplatītāja Klientu Apkalpošanas Daļu.
| **EST PIIRATUD – 10-AASTANE GARANTII / GARANTII KAART.** Firma Keter tööriistade hoiumuum (edaspidi „toode”) on valmistatud kvaliteetsetest plastikmaterjalidest, mis võimaldavad taaskasutamist ning uuesti ringlusse võtmist ning selle tootmist kontrollitakse igal etapil. Mistahes probleemide tekkel tootega esitage oma märkused toote turustaja Klienditeeninduse osakonnale. Käesolev garantii hõlmab tootmis- ja materjalivigu ning kehtib 10 aastat alates emase jaeostu kuupäevast. („Vigade” all mõistetakse toote kasutamist takistavaid defekte). Käesolev garantii ei hõlma defekte, mis on tekkinud tavakasutamise tagajärjel, sh pragusid, kriimustusi või lõhesid, mis on tekkinud toote kasutamise käigus, värvimuutusi või pleekinud värvi, roosteplekke, ebaõige kasutamise, hooletuse, toote muutuste, värvimise, lükkamise, teistsaldamise, transpordi tagajärgi, „vääramatu jõu”, sh rahe, tormi, tuule, uputuse, üleujutuse ja tulekahju tagajärgi ning ka põhjuslikke või kaudseid kahjusid. Toote paigaldamine või toote kasutamine, mis on vastuolus toote kasutusjuhendis sätestatud soovitude, juhiste ja piirangutega ning selle kasutamine ärilisel või ühiskondlikul eesmärgil muudab käesoleva garantii kehtetuks. Keter ei vastuta tarbijale ja/või kolmandatele isikutele tekitatud kahjude eest või tööriistade hoiumuomis või selle läheduses asuvate esemete kahjustamise või kaotsimineku eest. Firma Keter, pärast otustõendi ja reklameeritava toote defektide tõendite esitamist, vahetab, oma äranägemise järgi, välja kas toote defektsed osad või tagastab proportsionaalse osa ostuhinnast, mis arvutatakse välja lineaarse kulumiarvestuse meetodi alusel.
TÄHELEPANU! Osade puudumise või kahjustuste avastamisel enne paigaldamist ärge tagastage toodet, vaid võtke ühendust toote turustaja Klienditeenindusosakonnaga.
| **UA ОБМЕЖЕНА 10-РІЧНА ГАРАНТІЯ / ГАРАНТІЙНИЙ ТАЛОН.** Схованка для інструментів Keter, у подальшому - «виріб», виготовлений з високоякісних матеріалів, придатних для повторної переробки і використання, а його виробництво на кожному етапі ретельно перевіряється і контролюється. При виникненні будь-яких проблем з виробом, будь-ласка, присилайте свої зауваження у Відділ обслуговування покупців дистриб’ютора продукту. Ця гарантія розповсюджується на дефекти виконання або матеріалу і діє протягом 10 років від дати першої роздрібної закупівлі. (Під «дефектами» розуміємо недосконаlostі, які заважають у користуванні продуктом). Ця гарантія не розповсюджується на дефекти, які появляються при нормальному користуванні, зокрема ризики, подряпини або тріщини, які появляються при користуванні продуктом, плям чи блякнення кольорів, іржа, наслідки неправильного користування, зловживання, занедбання, модифікації, малювання, пересування, транспортування або переміщення продукту, дії форс-мажорних обставин, зокрема, опади граду, бурі, вітру, затоплення, повінь, пожежі, а також шкоди, які є їх наслідком або з них випливають. Монтаж та поводження з продуктом з порушенням рекомендацій, вказівок та обмежень, вказаних в інструкції з користування продуктом, а також його застосування у комерційних чи публічних цілях анулюють цю гарантію. Keter не несе відповідальності за будь-які збитки, завдані споживачеві та/або третім особам або за пошкодження або втрату предметів, які знаходяться всередині або поблизу схованки для інструментів. Після пред’явлення доказу покупки і доказів дефектності товару, щодо якого зголошується reklamacija, з застереженням строку внесення reklamacії, Keter, на власний розсуд, замінить дефектні деталі продукту або поверне пропорційну частину ціни покупки, обрховану за методом лінійної амортизації.
УВАГА! У разі виявлення дефекту або пошкодження до початку збирання сараю, будь-ласка, не повертайте виріб, просто зв’яжіться з Відділом обслуговування покупців дистриб’ютора продукту.
| **RU OGRANIČENNAJ 10-LETNJAJ GARANTIJAJ / GARANTIJNYJ TALON.** Тайник для инструментов Keter, именуемый далее как «продукт», изготовлен из высоко-качественных искусственных материалов, пригодных для повторной переработки и использования, а его производство на каждом этапе тщательно проверяется и контролируется. При возникновении каких-либо проблем с продуктом, пожалуйста, присылайте свои замечания в Отдел обслуживания покупателей дистрибьютора продукта. Настоящая гарантия распространяется на дефекты изготовления или материалов и действует в течение 10 лет от даты первоначальной розничной покупки. (Под «дефектами» понимаются несовершенства, препятствующие использованию продукта). Настоящая гарантия не распространяется на дефекты, возникшие в результате обычной эксплуатации, в том числе, царапины, следы или трещины, возникшие во время эксплуатации продукта, выцветания или блеклости цветов, ржавчины, последствий ненадлежащей эксплуатации, чрезмерной эксплуатации, пренебрежения, модификаций, окраски, передвижения, транспортировки или перемещения продукта, действия обстоятельств непреодолимой силы, в том числе, града, бури, ветра, затопления, наводнения и пожара, а также последующего или вторичного ущерба. Монтаж и обращение с продуктом способом, не соответствующим рекомендациям, указаниям и ограничениям, содержащимся в руководстве по эксплуатации продукта, а также его использование в коммерческих или общественных целях, аннулируют настоящую гарантию. Keter не несет ответственности за любой ущерб, понесенный потребителем и/или третьими лицами или за повреждение или потерю предметов, находящихся внутри или рядом с тайником для инструментов. После предоставления квитанции на покупку и подтверждений неисправности продукта, по которому предъявляется претензия, при условии своевременной подачи претензии, Keter, по собственному усмотрению, заменит неисправные детали продукта или вернет пропорциональную часть стоимости покупки, рассчитанную по методу линейной амортизации.
ВНИМАНИЕ! В случае выявления дефекта или повреждения до монтажа, пожалуйста, не возвращайте продукт, просто свяжитесь с Отделом обслуживания покупателей дистрибьютора продукта.
| **BG OGRANIČENAJ 10-GODIŠNJA GARANCIJA / GARANCIONNA KARTA.** Хранилището за инструменти Keter, наричано по-долу „продукт”, е разработено от висококачествени синтетични материали, подходящи за рециклиране и повторна употреба. Нейното производство на всеки етап се следи и контролира внимателно. В случай на проблеми с продукта, моля, обърнете се към Отдела по клиентски сервиз на Дистрибутора на продукта. Настоящата гаранция обхваща производствени дефекти или дефекти на материала и важи 10 години от датата на първоначалната покупка на дребно. (Под „дефекти” се разбира несъвършенства, които пречат при експлоатацията на продукта). Настоящата гаранция не включва дефекти, настъпили в резултат на обичайна експлоатация, в това число надрасквания, охлузвания или напуквания, възникнали по време на употребата на продукта, избледняване или промяна на цветовете, ръждясване, последствия от неуместна експлоатация, злоупотреба, занемаряване, модифициране, боядисване, избутване, превозване или преместване на продукта, излагане на стихийни бедствия, в това число градушка, урагани, вятър, потоп, наводнения и пожари и от нанесените щетите в последствие. Монтаж и отношение към продукта по начин, несъответстващ на препоръките, насоките и ограниченията, посочени в инструкцията за експлоатация на продукта, както и използването му за комерсиални или обществени цели, правят недействителна настоящата гаранция. Keter не носи отговорност за щети, претърпени от потребителя и/или трети страни или за повреда или загуба на елементи, намиращи се вътре или близо до хранилището за инструменти. След представяне на доказателство за покупка и доказателство за дефекта на продукта, който е обявен за reklamacija, при спазване на срока за обявяване на reklamacията, Keter по собствена преценка ще замени дефектните части на продукта или ще върне пропорционална част от цената за покупката, пресметната по метода на линейната амортизация.
ВНИМАНИЕ! При установяване на липса или повреда на частите преди монтаж – не връщайте продукта, а се свържете с Отдел по клиентски сервиз на Дистрибутора на продукта.
| **AL GARANCIA E KUFIZUAR PËR 10 VITE / KARTU GARANSI.** Depoja e magazinimit Keter („produkti”) është prodhuar nga materiale të ricikluara me cilësi të lartë nën një kontroll dhe mbikëqyrje të rreptë. Në rast të ndonjë problemi me produktin, ju lutemi drejtojini shqetësimet tuaja Departamentit të Shërbimit të Klientit të shpërndarësit të produktit. Kjo garanci mbulon defektet në prodhim ose defektet në materiale dhe është e vlefshme për 10 vjet nga data e blerjes origjinale me pakicë. („Defekte” do të thotë probleme që ndërhyjnë në përdorimin e produktit). Kjo garanci nuk mbulon defektet për shkak të konsumimit normal, duke përfshirë por pa u kufizuar në gërvishtjet, këputjet ose çarjet e shkaktuara nga përdorimi i produktit, ngjyrosja ose zbehja e ngjyrave, ndryshk, efektet e keqërdorimit, abuzimit, neglizhencës, ndryshimit, lyerjes, lëvizjes, transportimit ose zhvendosjes së produktit, veprat e „forcave madhore” duke përfshirë por pa u kufizuar në breshër, stuhi, erë, përmytje, inuidim dhe zjarre, si dhe dëme pasuese ose rezultuese. Montimi dhe manovrimi i produktit në një mënyrë që nuk është në përputhje me rekomandimet, udhëzimet dhe kufizimet e përcaktuara në manualin e përdorimit të produktit, si dhe përdorimi i tij për qëllime komerciale ose përdorim publik, do ta anulojnë këtë garanci. Keter nuk është përgjegjës për asnjë dëmtim të pësuar nga konsumatori dhe/ose palët e treta ose për dëmtimin ose humbjen e sendeve të vendosura brenda ose afër ndarjes së veglave. Pas paraqitjes së provës së blerjes dhe dëshmisë së defektit të produktit të pretenduar, në varësi të paraqitjes së kërkesës në kohë, Keter, sipas gjykimit të tij, do të zëvendësojë pjesët me defekt të produktit ose do të rimbursojë një pjesë proporcionale të çmimit të blerjes të llogaritur sipas metodës së amortizimit të vijë të drejtë.
KUJDES! Në rast të mungesave apo demtimit të pjesëmarrësve para montimit - ju lutemi të mos e ktheni produktin nga vetëm kontaktonishërbimin e konsumatorit të distributorit.



| NO 10 ÅRS BEGRENSET GARANTI / GARANTIKORT. Keter verktøyskap («produktet») er produsert av resirkulerbare materialer av høy kvalitet, under streng kontroll og tilsyn. I tilfelle problemer med produktet, vennligst kontakt kundeserviceavdelingen til produkt distributor. Denne garantien dekker feil på produktet som skyldes feil i produksjonen eller materialene i 10 år fra datoen for det opprinnelige kjøpet. (Ordet «feil» defineres som defekter som svekker bruken av produktet). Denne garantien dekker ikke defekter som kommer av normal slitasje, herunder, men ikke begrenset til, oppskraping, riper eller sprekker som er oppstått ved bruk, misfarging eller falming, rusting, ufornuftig bruk, misbruk, skjødesløshet, endringer, maling, flytting eller transport av produktet, «naturkatastrofer», inkludert, men ikke begrenset til, hagl, alle typer uvær, vind, oversvømmelse, flom og brann samt følgeskader. Montering og håndtering som ikke er i samsvar med anbefalingene, retningslinjene og restriksjonene som er beskrevet i produktets brukerveiledning, samt kommersielt eller offentlig bruk, opphever garantien. Keter er ikke ansvarlig for skader påført av forbrukeren og/eller tredjeparter eller for skade eller tap av gjenstander i eller i nærheten av verktøyrommet. Nårkjøpsbevis og bevis for den påståtte feilen ved produktet sendes inn, og avhengig av om feilen er rapportert innen rimelig tid, vil Keter etter eget skjønn erstatte defekte deler av produktet, eller refundere en forholdsmessig del av kjøpesummen i henhold til en rettlignende verdiforringelse. **ADVARSEL!** Vennligst ikke returner varen hvis en del skulle mangle eller være ødelagt før montering, men ta kontakt med forhandlerens kundeservice i stedet. | **FI RAJOITETTU 10 VUODEN TAKUU / TAKUUKORTTI.** Keter työkalukaappi ("tuote") on valmistettu korkealaatuisista, kierrätettävistä materiaaleista huolellisen ohjauksen ja valvonnan alla. Jos tuotteen kanssa ilmenee ongelmia, käänny tuotteen jakelijan asiakaspalveluun. Tämä takuu kattaa tuotteiden valmistuksesta aiheutuneet viat ja vialliset materiaalit 10 vuotta alkuperäisestä ostopäivästä alkaen. (Termi "viat" tarkoittaa puutteita, jotka heikentävät tuotteen käyttöä). Tämä takuu ei kata vikoja, jotka johtuvat normaalista kulumisesta mukaan lukien, mutta ei niihin rajoittuen, käytöstä aiheutuva hankaus, naarmut tai murtumat, värjäytyminen tai värin haalistuminen, ruostuminen, kohtuuton käyttö, väärinkäyttö, laiminlyönti, muutokset, maalaus, liikuttaminen, kuljetus tai siirtäminen, "luonnonilmiöt" mukaan lukien, mutta ei niihin rajoittuen, rakeet, mikä tahansa myrsky, tuuli, vesivahinko, tulva ja tulipalo sekä näistä aiheutuvat välilliset ja satunnaiset vahingot. Tuotteen käyttöohjeessa kuvattujen ohjeiden ja rajoitusten sekä suositusten vastainen kokoaminen ja käsittely sekä käyttö kaupallisiin tai julkisiin tarkoituksiin aiheuttaa takuun raukeamisen. Keter ei ole vastuussa mistään kuluttajalle ja/tai kolmansille osapuolille aiheutuneista vahingoista tai työkalukaappin sisällä tai lähellä olevien esineiden vahingoittumisen tai katoamisen varalta. Jos ostotodistus ja todisteet väitetyistä vioista toimitetaan ja ilmoitetaan Keterille kohtuullisen ajan kuluessa, Keter toimittaa oman harkintansa mukaan korvaavat osat tuotteen virheellisten osien tilalle tai palauttaa osan hankintahinnasta tasapoistoin. **HUOMIO!** Mikäli havaitset puuttuvia tai vaurioituneita osia ennen kokoamista, älä palauta tuotetta kauppaan vaan ota yhteyttä jakelijan asiakaspalveluun. | **DK 10 ÅRS BEGRÆNSET GARANTI / GARANTIBEVIS.** Keter værktøjsskab ("produktet") er fremstillet af genanvendelige materialer af høj kvalitet under streng kontrol og overvågning. I tilfælde af problemer med produktet, bedes du rette dine bekymringer til produkt distributorens kundeserviceafdeling. Denne garanti dækker produktfejl, der skyldes defekter i fremstillingsprocessen eller materialerne i 10 år fra datoen for det oprindelige køb. (Udtrykket "defekter" defineres som ufuldkomnheder, der forringer brugen af produktet). Denne garanti dækker ikke defekter, der er resultatet af normalt slid, inklusive men ikke begrænset til, ridser, skrammer eller frakturer opstået under brug, misfarvning eller falming, rustning, urimelig brug, misbrug, mislighold, ændringer, maling, flytning, transport eller omplacering af produktet, "naturlige hændelser," inklusive men ikke begrænset til, hagl, enhver form for storm, vind, oversvømmelse, vandskader og brand, og følgeskader eller hændelige skader. Samling og håndtering, der ikke er i overensstemmelse med anbefalingerne, retningslinjerne og restriktionerne som beskrevet i produktets brugsvejledning samt brug til kommercielle eller offentlige applikationer, vil gøre denne garanti ugyldig. Keter er ikke ansvarlig for eventuelle skader, som forbrugeren og/eller tredjemand eller for beskadigelse eller tab af genstande placeret inden i eller i nærheden af værktøjsskab. Efter indsendelse af købsbevis og bevis på den påståede produktfejl og ved indberetning af fejlen i tide vil Keter, efter eget skøn, erstatte defekte dele af produktet eller tilbagebetale en forholdsmæssig del af købsprisen til dig på basis af en lineær afskrivning. **OBS!** I tilfælde af manglende eller beskadigede dele før montering – skal produktet ikke returneres. Kontakt i stedet forhandlerens kundeservice. | **SE 10 ÅRS BEGRÄNSAD GARANTI / GARANTICERTIFIKAT.** Keter verktygsskåpet ("produkten") har tillverkats i högkvalitativa, återvinningsbara material under noggrann kontroll och övervakning. I händelse av problem med produkten, vänligen rikta dina frågor till produkt distributorens kundtjänst avdelning. Denna garanti täcker produktfel som orsakats av brister i tillverkning eller material i 10 år från datumet för detaljhandelsköpet. (Termen "defekter" definieras som brister som försämrar användningen av produkten.) Denna garanti täcker inte defekter till följd av normalt slitage, inklusive men inte begränsat till, nötning, repor eller brott orsakade av användning, missfärgning eller blekning, rost, felaktig användning, missbruk, försummelse, ändringar, målning, flytt, transport eller förflyttning av produkten, "force majeure", inklusive men inte begränsat till, hagel, alla typer av storm, vind, vattenskada, översvämning och brand samt följdskador eller oförutsedda skador. Montering och hantering som inte överensstämmer med de rekommendationer, riktlinjer och begränsningar som beskrivs i produktens bruksanvisning, samt användning i kommersiella eller offentliga tillämpningar, gör denna garanti ogiltig. Keter ansvarar inte för eventuella skador som åsamkas konsumenten och/eller tredje part eller för skada eller förlust av föremål som finns inuti eller nära verktygsskåpet. Givet att inköpsbevis inlämnas, tillsammans med bevis för det påstådda produktfelet och att felet rapporterats i tid, kommer Keter, efter eget gottfinnande, att ersätta defekta produkt delar eller återbetala dig en proportionell del av inköpspriset, baserat på en rak avskrivning. **WARNING!** Om det saknas delar eller om delar är skadade före montering – skicka inte tillbaka produkten, utan kontakta istället distributorens kundtjänst.



Dystrybutor / Forgalmazó / Distributor / Distribútor / Distributor / Distributor / Distributor / Distributor / Platintojas / Izplatītājs / Turustaja / Дистриб'ютор /
Дистрибьютор / Дистрибутор / Shpërndarës / Distributør / Jakelija / Forhandler / Distributör:
KETER Poland Sp. z o.o., Al. Jerozolimskie 212A, 02-486 Warsaw, Poland; mailing address: ul. Wroclawska 34, 76-200 Stupsk, Polska;
KETER Hungary Kft., Zsong Volgy 2, 4211 Ebes, Hungary
www.keter.com www.keter-lifestyle.com www.keter.pl www.ketershop.hu www.keter.cz
service.poland@keter.com service.hungary@keter.com service.nordic@keter.com gpsr.ketereu@keter.com