

# CORTINA STORE LINE

CORTINA ALTO

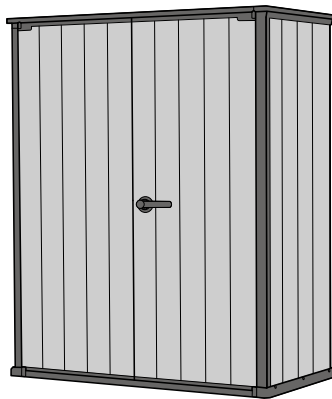

Art. 17212412

CORTINA MEGA

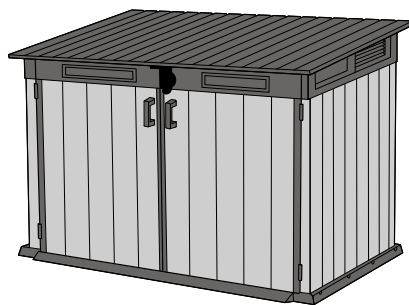

Art. 17212413

CORTINA BELLA

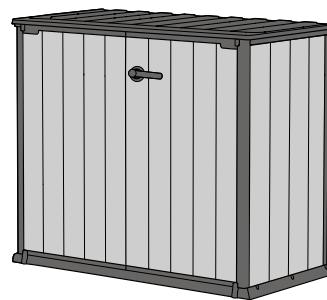

Art. 17212478

PL | HU | CZ | SK | SLO | RO | HR/BIH | SRB | LT | LV | EST | UA | RU | BG | AL | NO | FI | DK | SE | EL

PL INSTRUKCJA MONTAŻU I UŻYTKOWANIA | HU ÖSSZESZERELÉSI ÉS HASZNÁLATI ÚTMUTATÓ | CZ NÁVOD K MONTÁŽI A POUŽITÍ | SK NÁVOD NA MONTÁŽ A POUŽITIE | SLO NAVODILA ZA MONTAŽO IN UPORABO | RO INSTRUȚIUNI DE MONTAJ ȘI UTILIZARE | HR/BIH UPUTE ZA MONTAŽU I UPORABU | SRB UPUTSTVO ZA MONTAŽU I KORIŠĆENJE | LT MONTAVIMO IR NAUDOJIMO INSTRUKCIJA | LV MONTĀŽAS UN LIETOŠANAS INSTRUKCIJA | EST PAIGALDUS- JA KASUTAMISJUHEND | UA ПОСІБНИК ПО МОНТАЖУ І ЕКСПЛУАТАЦІЇ | RU РУКОВОДСТВО ПО МОНТАЖУ И ЭКСПЛУАТАЦИИ | BG ПОДГОТОВКА НА МЯСТОТО ЗА МОНТАЖ | AL UDHËZIMET PËR MONTIMIN DHE PËRDORIMIN | NO VEILEDNING FOR MONTERING OG BRUK | FI KOKOAMINEN JA KÄYTTÖOHJE | DK SAMLEVEJLEDNING | SE MONTERING OCH BRUKSANVISNING | EL ΟΔΗΓΙΕΣ ΣΥΝΑΡΜΟΛΟΓΗΣΗΣ ΚΑΙ ΧΡΗΣΗΣ

PL WAŻNE! PROSIMY UWAŻNIE PRZECZYTAĆ! ZACHOWAĆ DO PÓŹNIEJSZEGO STOSOWANIA. UWAGI I OSTRZEŻENIA – NALEŻY PRZECZYTAĆ PRZED MONTAŻEM. | HU FONTOS! KÉRJÜK FIGYELMESEN ELOLVASNI! MEGŐRIZNI KÉSŐBBI FELHASZNÁLÁS CÉLJÁBÓL. MEGJEGYZÉSEK ÉS FIGYELMEZTETÉSEK – ÖSSZESZERELÉS ELŐTT FIGYELMESEN ELOLVASNI. | CZ DŮLEŽITÉ! POZORNĚ PŘEČTĚTE TENTO NÁVOD! ZASCHOVAT PRO POZDĚJŠÍ POUŽITÍ. UPOZORNĚNÍ A VÝSTRAHY – PŘEČTĚTE SI PŘED MONTÁŽÍ. | SK DÔLEŽITÉ! POZORNE PREČÍTAJTE TENTO NÁVOD! USCHOVAJTE PRE BUDÚCE POUŽITIE. UPOZORNENIA A VÝSTRAHY – PREČÍTAJTE SI PRED MONTÁŽOU. | SLO POMEMBNO! PROSIMO PREBRATI PREVIDNO! SHRANITE

**ZA UPORABO V PRIHODNOSTI. OPOMBE IN OPOZORILA – PREBERITE PRED MONTAŽO. | RO IMPORTANT! VĂ RUGĂM CITIȚI CU ATENȚIE! PĂSTRAȚI PENTRU FOLOSIREA ULTERIOARĂ. OBSERVAȚII ȘI AVERTIZĂRI – CITIȚI ÎNAINTE DE MONTARE. | HR/BIH VAŽNO! PROČITAJTE PAŽLJIVO! SAČUVATI ZA BUDUĆU UPOTREBU. NAPOMENE I UPOZORENJA – PROČITATI PRIJE POČETKA MONTAŽE. | SRB VAŽNO! PROČITAJTE PAŽLJIVO! SAČUVAJTE ZA KASNIJE KORIŠĆENJE. NAPOMENE I UPOZORENJA – PROČITATI PRED POČETAK MONTAŽE. | LT SVARBU! PRAŠOME ATIDŽIAI PERSKAITYTI! IŠSAUGOTI VĖLESNIAM NAUDOJIMUI. PASTABOS IR ĮSPĖJIMAI – PERSKAITYTI PRIEŠ MONTAVIMĄ. | LV SVARĪGI! LŪDZAM UZMANĪGI IZLASĪT! SAGLABĀT TURPMĀKAI LIETOŠANAI. PIEZĪMES UN BRĪDINĀJUMI – IZLASĪT PIRMS UZSTĀDĪŠANAS. | EST TÄHTIS! LUGEGE TÄHELEPANELIKULT! HOIDKE ALLES HILISEMAKS KASUTUSEKS. MÄRKUSED JA HOIATUSED – LUGEGE ENNE KOKKUPANEKUT HOOLIKALT LÄBI. | UA ВАЖЛИВО! ПРОХАННЯ УВАЖНО ПРОЧИТАТИ! ЗБЕРЕГТИ ДЛЯ ПОДАЛЬШОГО ДОВІДКОВИЙ. ПРИМІТКИ ТА ПОПЕРЕДЖЕННЯ – БУДЬ ЛАСКА, УВАЖНО ПРОЧИТАЙТЕ ПЕРЕД ЗБІРЦІ. | RU ВАЖНО! ПРОСЬБА ВНИМАТЕЛЬНО ПРОЧИТАТЬ! СОХРАНИТЬ ДЛЯ ДАЛЬНЕЙШЕГО ИСПОЛЬЗОВАНИЯ. ПРИМЕЧАНИЯ И ПРЕДУПРЕЖДЕНИЯ – ПРОЧИТАЙТЕ ВНИМАТЕЛЬНО ПЕРЕД СБОРКОЙ. | BG ВАЖНО! ПРОЧЕТЕТЕ ВНИМАТЕЛНО! ЗАПАЗЕТЕ ЗА ПО-НАТАТЪЧНАТА УПОТРЕБА. БЕЛЕЖКИ И ПРЕДУПРЕЖДЕНИЯ – ПРОЧЕТЕТЕ ПРЕДИ МОНТАЖ. | AL ME RËNDËSI. JU LUTEMI TI LEXONI UDHEZIMET ME KUJDES! RUAJENI PËR REFERIM NË TË ARDHMEN. SHËNIME DHE VËREJTJE –JU LUTEMI LEXOJENI ME KUJDES PARA MONTIMIT. | NO VIKTIG! LES NØYE! OPPBEVAR FOR FREMTIDIG BRUK. ADVARSLER – LES NØYE FØR MONTERING. | FI TÄRKEÄÄ! LUE HUOLELLISESTI! SÄILYTÄ MYÖHEMPÄÄ TARVETTA VARTEN. VAROITUKSET – LUE HUOLELLISESTI ENNEN KOKOAMISTA. | DK VIGTIGT! BEDESLÆST NØJE IGENNEM! GEM TIL SENERE BRUG. ADVARSLER – LÆSGRUNDIGT FØR MONTERINGEN. | SE OBS! LÄS NOGA! SPARA FÖR FRAMTIDA REFERENS. VARNINGAR – LÄS NOGA IGENOM FÖRE MONTERING. | EL ΣΗΜΑΝΤΙΚΟ! ΠΑΡΑΚΑΛΟΥΜΕ ΔΙΑΒΑΣΤΕ ΠΡΟΣΕΚΤΙΚΑ! ΔΙΑΤΗΡΗΣΤΕ ΓΙΑ ΜΕΛΛΟΝΤΙΚΗ ΑΝΑΦΟΡΑ. ΠΑΡΑΤΗΡΗΣΕΙΣ ΚΑΙ ΠΡΟΕΙΔΟΠΟΙΗΣΕΙΣ – ΔΙΑΒΑΣΤΕ ΠΡΙΝ ΤΗ ΣΥΝΑΡΜΟΛΟΓΗΣΗ.**

PL Wyłącznie do użytku domowego. Czyszczenie: letnią wodą z dodatkiem detergentu i miękką szmatką. Wszystkie elementy produktu należy montować na płaskiej powierzchni. Akcesoria niezłączone. | **HU Kizárolag otthoni használatra. Tisztítás: langyos mosószeres vízzel és puha törölkendővel. A termék elemeit lapos felületen kell összerakni. A termék tartozékokat nem tartalmaz.** | CZ Výhradně k domácímu použití. Čištění: vlažnou vodou s přísadkem detergentu a měkkým hadříkem. Veškeré díly produktu smontujte na plochem povrchu. Příslušenství není přiloženo. | **SK Len pre domáce použitie. Čistenie: vlažnou vodou so saponátom a mäkkou handričkou. Všetky prvky výroby by mali byť montované na rovnej ploche. Príslušenstvo nie je súčasťou dodávky.** | SLO Samo za hišno uporabo. Čiščenje z mlako vodo z detergentom in mehkom krpom. Vse elemente izdelka montirajte na ravni površini. Orodja in dodatko niso vključeni. | **RO Numai pentru uz casnic. Curățarea: cu apă caldută cu detergent și panză moale. Toate piesele din produs trebuie montate pe o suprafață plată. Uneltele și accesoriile nu sunt incluse.** | HR/BIH Samo za upotrebu u domaćinstvu. Čišćenje mlakom vodom s deterđentom i mekanom krpom. Za montažu svih elemenata izabrati ravnu površinu. Alati i dodaci nisu uključeni. | **SRB Isključivo za kućnu upotrebu. Čišćenje: toplom vodom sa dodatkom deterđenta i mekom krpom. Svi elementi proizvoda moraju biti montirani na ravnoj površini. Alat i pribor nisu uključeni.** | LT Tik buitiniam naudojimui. Valymas: minkštu skudurėliu, šiltu vandeniu su valymo skysčiu. Visus elementus reikia montuoti plokščiaame paviršiuje. Rinkinyje nėra. | **LV Tikai lietošanai mājstaimniecībā. Tīrīšana: ar mikstu drānu samitrinātu remdenā ūdenī, kuram pievienots mazgāšanas līdzeklis. Visus produkta elementus nepieciešams montēt uz plakanas virsmas. Aprīkojums nav pievienots.** | EST Kasutamiseks üksnes kodumajapidamises. Puhastamine: sooja vee, deterđendi ja pehme lapiga. Kõik toote elemendid tuleb paigaldada tasasel alusel. Tarvikuid ei ole komplektis. | **UA Для побутового використання. Рекомендації по догляду: чистити за допомогою м'якої серветки теплою водою з додаванням миючого засобу. Всі елементи виробу необхідно збирати на рівній поверхні. Інструменти та аксесуари не входять до комплекту.** | RU Для бытового использования. Рекомендации по уходу: чистить с помощью мягкой тканевой салфетки теплой водой с добавлением моющего средства. Все элементы изделия необходимо собирать на плоской поверхности. Инструменты и аксессуары не входят в комплект. | **BG Предимно за домашна употреба. Почистване: с хладка вода, почистващо средство и мека гъба. Всички елементи на продукта трябва да се монтират върху плоска повърхнина. Аксесоарите**

**не са вклучени.** | AL Vetëm për përdorim në shtëpi. Pastrimi: me ujë të vakët dhe detergjent dhe një pecetë të butë. Mblidhni të gjithë përbërësit e produktit në një sipërfaqe të sheshtë. Aksesorët nuk përfshihen. | **NO For bruk i hjemmet. Monter hver enkelt del på et flatt underlag. Produktet skal kun rengjøres med såpe, vann og en myk klut. Tilbehør er ikke inkludert.** | FI Kotikäyttöön. Kokoa tasaisella alustalla. Puhdistukseen saa käyttää ainoastaan saippuaa, vettä ja pehmeää liinaa. Lisätarvikkeet eivät sisälly pakkaukseen. | **DK Til brug i hjemmet. Saml venligst hver del på en flad overflade. Produktet bør kun rengøres med sæbe, vand og en blød klud. Tilbehør er ikke inkluderet.** | SE För hemmabruk. Vänligen montera varje del på en plan yta. Produkten bör endast rengöras med tvål, vatten och en mjuk trasa. Tillbehör ingår ej. | **EL Μόνο για οικιακή χρήση. Καθαρισμός: με χλιαρό νερό, ήπιο απορρυπαντικό και ένα μαλακό πανί. Όλα τα μέρη του προϊόντος πρέπει να συναρμολογούνται σε επίπεδη επιφάνεια. Αξεσουάρ δεν περιλαμβάνονται.**

PL PRZYGOTOWANIE MIEJSCA DO MONTAŻU | **HU ÖSSZESZERELÉSI HELY ELŐKÉSZÍTÉSE** | CZ PŘÍPRAVA MÍSTA NA MONTÁŽ | **SK PRÍPRAVA MIESTA PRE MONTÁŽ** | SLO PRIPRAVA MESTA MONTAŽE | **RO PREGĂTIREA LOCULUI PENTRU MONTAJ** | HR/BIH PRIPREMA MJESTA ZA MONTAŽU | **SRB PRIPREMA MESTA ZA MONTAŽU** | LT MONTAVIMO VIETOS PARUOŠIMAS | **LV MONTĀZAS VIETAS SAGATAVĒŠANA** | EST PAIGALDUSKOHA ETTEVALMISTAMINE | **UA ПІДГОТОВКА МІСЦЯ ДЛЯ МОНТАЖУ** | RU ПОДГОТОВКА МЕСТА ДЛЯ МОНТАЖА | **BG ИЗПРАВНЕТЕ ТЕРЕНА** | AL PËRGATITJA E VENDIT TË MONTIMIT | **NO KLARGJØRING AV Plassen** | FI ASENNUSPAIKAN VALMISTELU | **DK FORBEREDELSE AF OMRÅDE** | SE PLATSFÖRBEREDELSE | **EL ΠΡΟΕΤΟΙΜΑΣΙΑ ΤΟΥ ΧΩΡΟΥ ΣΥΝΑΡΜΟΛΟΓΗΣΗΣ**

PL Wyrównać grunt. | **HU Kiegyenlíteni a talajt.** | CZ Vyrovnajte podklad. | **SK Vyrovnajte zem.** | SLO Izravnajte podlago. | **RO Nivelati solul.** | HR/BIH Poravnajte tlo. | **SRB Poravnajte tlo.** | LT Išlyginti gruntą. | **LV Iztaisnot grunti.** | EST Tasandage pinnast. | **UA Вирівняти ґрунт.** | RU Выровнять грунт. | **BG Нивелиране на повърхността.** | AL Niveloni sipërfaqen. | **NO Planér området.** | FI Tasoita maan pinta. | **DK Niveller jordoverfladen.** | SE Jämna ut markytan. | **EL Ισιώστε το έδαφος.**

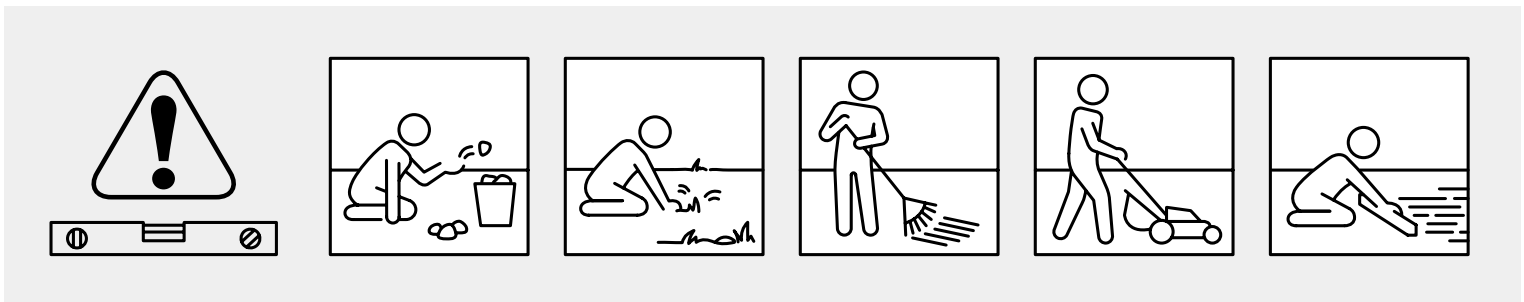

PL PRZED ROZPOCZĘCIEM MONTAŻU | **HU AZ ÖSSZESZERELÉS MEGKEZDÉSE ELŐTT** | CZ PŘED ZAHÁJENÍM MONTÁŽE | **SK PRED ZAČATÍM MONTÁŽE** | SLO PRED MONTAŽO | **RO ÎNAINTE DE ÎNCERPEREA MONTAJULUI** | HR/BIH PRIJE POČETKA MONTAŽE | **SRB PRE POČETKA MONTAŽE** | LT PRIEŠ MONTAVIMO PRADŽIĄ | **LV PIRMS MONTĀZAS SĀKUMA** | EST ENNE PAIGALDAMIST | **UA ПЕРШ НІЖ ПОЧИНАТИ МОНТАЖ** | RU ПРЕЖДЕ ЧЕМ НАЧИНАТЬ МОНТАЖ | **BG ПРЕДИ ЗАПОЧВАНЕ НА МОНТАЖ** | AL PARA MONTIMIT | **NO FØR DU BEGYNNER MONTERINGEN** | FI ENNEN KOKOAMISEN ALOITTAMISTA | **DK FØR DU BEGYNDER SAMLINGEN** | SE INNAN MONTERINGEN PÅBÖRJAS | **EL ΠΡΙΝ ΑΡΧΙΣΕΤΕ ΤΗ ΣΥΝΑΡΜΟΛΟΓΗΣΗ**

PL Należy zapoznać się z zaleceniami w zakresie bezpieczeństwa umieszczonymi na końcu tej instrukcji. Przed przystąpieniem do montażu należy zapoznać się z instrukcją. Montaż wszystkich elementów powinien być wykonany zgodnie z instrukcją. Nie należy pomijać żadnego z etapów. | **HU Ismerkedjen meg az útmutató végén található biztonsági ajánlásokkal. Az összeszerelés megkezdése előtt ismerkedjen meg az útmutatóval. Az elemek összeszerelését az útmutatónak megfelelően kell végrehajtani. Az összeszerelés egyik szakaszát sem szabad kihagyni.** | CZ Přečtěte si všechny bezpečnostní pokyny uvedené na konci tohoto návodu. Před zahájením montáže si přečtěte tento návod. Montáž veškerých dílů musí být provedena podle návodu. Nevynechávejte žádnou z fází. | **SK Pozrite sa prosím na pokyny k bezpečnosti umiestnené v zadnej časti tohto návodu. Pred montážou oboznámte sa s návodom. Montáž všetkých komponentov by mala byť vykonaná v súlade s návodom. Nevynechávajte žiadne kroky.** | SLO Pazljivo preberite varnostne smernice, ki so na koncu tega priročnika. Pred montažo preberite navodila. Vse elemente je treba montirati skladno z navodili. Ne spregledajte nobenega koraka. | **RO Trebuie să citiți recomandările cu privire la siguranță de la sfârșitul acestor instrucțiuni. Înainte de a începe montajul citiți instrucțiunile. Montajul tuturor pieselor trebuie realizat în conformitate cu instrucțiunile. Nu omiteți nicio etapă.** | HR/BIH Molimo pogledajte sigurnosne upute navedene na kraju ovog priručnika. Prije montaže pročitajte upute. Montaža svih dijelova mora biti izrađena u skladu s uputama. Ne zaobilaziti nikakve korake. | **SRB Molimo vas da pogledate preporuke za bezbednost koje se nalaze u zadnjem delu ovog priručnika. Pre montaže pročitajte uputstva. Montaža svih delova treba da bude obavljena u skladu sa uputstvom. Ne preskačite bilo koji od koraka.** | LT Reikia susipažinti su saugumo nurodymais, kurie yra patalpinti šios instrukcijos pabaigoje. Prieš montavimą reikia susipažinti su instrukcija. Visų elementų montavimas turi būti atliktas pagal instrukciją. Negalima praleisti nei vieno etapo. | **LV Nepieciešams iepazīties ar drošības norādījumiem uzrādīties šīs instrukcijas beigās. Pirms montāžas sākuma nepieciešams iepazīties ar instrukciju. Visu elementu montāžu nepieciešams veikt saskaņā ar instrukciju. Nedrīkst izlaist nevienu posmu.** | EST Tutvuge käesoleva juhendi lõpuosas toodud ohutusjuhiste. Enne paigaldamise alustamist tutvuge juhendiga. Kõikide elementide paigaldamist tuleb teostada vastavalt juhendile. Ärge jätkke vaele ühtegi etappi. | **UA Необхідно ознайомитися з рекомендаціями по техніці безпеки, приведеними в кінці цієї інструкції. Перш ніж приступати до монтажу, необхідно ознайомитися з інструкцією. Монтаж усіх елементів має бути виконаний згідно з інструкцією. Жоден з етапів монтажу не має бути пропущений.** | RU Необходимо ознакомиться с рекомендациями по технике безопасности, приведенными в конце данного руководства. Прежде чем приступать к монтажу необходимо ознакомиться с руководством. Монтаж всех элементов должен быть выполнен согласно руководству. Ни один из этапов не должен быть пропущен. | **BG Запознайте се с предписанията за безопасност, посочени в края на инструкцията. Преди започване на монтажа задължително се запознайте с инструкцията. Монтажът на всички елементи трябва да бъде изпълнен съгласно инструкцията. Не пропускайте нито един етап.** | AL Sigurohuni që të lexoni masat paraprake të sigurisë në fund të këtij manuali. Lexoni udhëzimet para se të vazhdoni me montimin. Montimi i të gjithë përbërësve duhet të bëhet në përputhje me udhëzimet. Mos kapërcëni asnjë nga hapat. | **NO Les retningslinjene for sikkerhet på slutten av denne veiledningen. Før du begynner monteringen, les instruksjonene. Monter alle delene i henhold til instruksjonene i denne veiledningen. Ikke hopp over noen trinn.** | FI Lue turvaohjeet tämän ohjeen lopussa. Ennen kuin alat koota, lue ohjeet. Kokoa kaikki osat tässä käyttöohjeessa olevien ohjeiden mukaisesti. Älä jätä mitään vaihetta väliin. | **DK Læs retningslinjerne for sikkerhed sidst i denne manual. Før du begynder monteringen, læs instruktionerne. Saml alle dele efter anvisningerne i denne manual. Spring ikke nogen skridt over.** | SE Läs riktlinjerna för säkerhet i slutet av denna handbok. Innan du påbörjar monteringen, läs instruktionerna. Montera alla delar enligt anvisningarna i denna handbok. Hoppa inte över några steg. | **EL Πρέπει να εξοικειωθείτε με τις οδηγίες ασφαλείας που βρίσκονται στο τέλος αυτής της οδηγίας. Πριν ξεκινήσετε τη συναρμολόγηση, διαβάστε προσεκτικά τις οδηγίες. Η συναρμολόγηση όλων των εξαρτημάτων πρέπει να πραγματοποιηθεί σύμφωνα με τις οδηγίες. Δεν πρέπει να παραλειφθεί κανένα από τα βήματα.**

PL WYMAGANE NARZĘDZIA | **HU SZÜKSÉGES SZERSZÁMOK** | CZ POTŘEBNÉ NÁŘADÍ | **SK POTREBNÉ NÁRADIE** | SLO POTREBNO ORODJE | **RO UNELTE NECESARE** | HR/BIH POTREBAN ALAT | **SRB POTREBAN ALAT** | LT REIKALINGI ĮRANKIAI | **LV NEPIECIEŠAMIE INSTRUMENTI** | EST VAJALIKUD TÕÕRIISTAD | **UA НЕОБХІДНІ ІНСТРУМЕНТИ** | RU НЕОБХОДИМЫЕ ИНСТРУМЕНТЫ | **BG НУЖНИ ИНСТРУМЕНТИ** | AL VEGLAT E NEVOJSHME | **NO NØDVENDIG VERKTØY** | FI TARVITTAVAT TYÖKALUT | **DK NØDVENDIGT VÆRKTØJ** | SE NÖDVÄNDIGA VERKTYG | **EL ΑΠΑΙΤΟΥΜΕΝΑ ΕΡΓΑΛΕΙΑ**

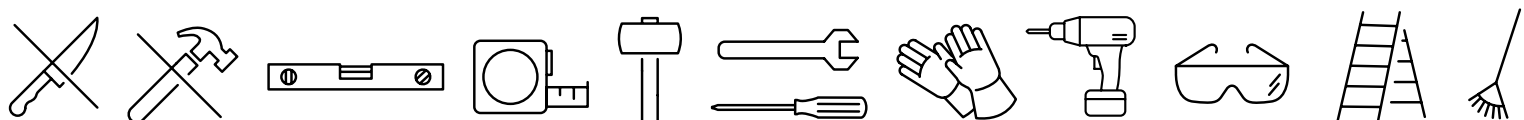

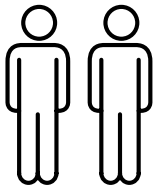

PL DO MONTAŻU POTRZEBNE SĄ DWIE OSOBY | **HU A SZERSZÁMOS HÁZ ÖSSZESZERELÉSÉHEZ LEGALÁBB KÉT EMBERRE VAN SZÜKSÉG** | CZ K MONTÁŽI JSOU POTŘEBA DVĚ OSOBY | **SK K MONTÁŽI SÚ POTREBNÉ DVE OSOBY** | SLO ZA MONTAŽO STA POTREBNI DVE OSEBI | **RO PENTRU MONTAJ SUNT NECESARE DOUĂ PERSOANE** | HR/BIH MONTAŽA TRAŽI DVIJE OSOBE | **SRB ZA MONTAŽU SU POTREBNE DVE OSOBE** | LT MONTAVIMUI REIKALINGI DU ŽMONĖS | **LV MONTĀŽAI NEPIECIEŠAMI DIVI CILVĒKI** | EST PAIGALDAMISEKS ON VAJA KAHT ISIKUT | **UA ДЛЯ ЗБИРАННЯ ПОТРІБНІ ДВІ ЛЮДИНИ** | RU ДЛЯ СБОРКИ ТРЕБУЮТСЯ ДВА ЧЕЛОВЕКА | **BG ЗА МОНТАЖ СА НЕОБХОДИМИ ДВЕ ЛИЦА** | AL PËR MONTIMIN DUHEN DY PERSONA | **NO MONTERING KREVER TO PERSONER** | FI KOKOAMISEEN TARVITAAN KAKSI HENKILÖÄ | **DK SAMLINGEN KRÆVER TO PERSONER** | SE FÖR MONTERING BEHÖVS TVÅ PERSONER | **EL ΓΙΑ ΤΗ ΣΥΝΑΡΜΟΛΟΓΗΣΗ ΑΠΑΙΤΟΥΝΤΑΙ ΔΥΟ ΑΤΟΜΑ**

PL CZĘŚCI | **HU RÉSZEI** | CZ DÍLY | **SK ČASTI** | SLO ELEMENTI | **RO PIESELE** | HR/BIH DIJELOVI | **SRB DELOVI** | LT DALYS | **LV DAĻAS** | EST ELEMENDID | **UA ЧАСТИНИ** | RU ЧАСТИ | **BG ЧАСТИ** | AL PJESËT | **NO DELER** | FI OSAT | **DK DELE** | SE DELAR | **EL ΕΞΑΡΤΗΜΑΤΑ**

PL Wszystkie elementy należy wyciągnąć z opakowania (-a) i rozłożyć na uprzednio przygotowanej do pracy powierzchni. Dla łatwiejszej identyfikacji części oznaczone są literami. | **HU Az összes elemet ki kell venni a csomagolás(ok)ból és lehelyezni egy előzőleg kialakított felületre. Az alkatrészeket a könnyebb beazonosítás céljából betűkkel megjelöltük.** | CZ Veškeré díly vyjměte z obalu/obalů a rozložte na předem připravenou pracovní plochu. Jednotlivé díly jsou pro snadnější orientaci označeny písmeny. | **SK Všetky prvky musia byť vybrané z obalu (-ov) a rozložené na vopred pripravenej pracovnej ploche. Pre ľahšiu identifikáciu sú diely označené písmenami.** | SLO Vse elemente potegnite iz embalaže (embalaž) ter jih položite na prej pripravljeni delovni površini. Elementi so označeni z črkami za lažjo identifikacijo. | **RO Toate piesele trebuie scoase din ambalaj (-aje) și așezate pe suprafața pregătită în prealabil pentru lucru. Pentru identificarea mai facilă piesele sunt marcate cu litere.** | HR/BIH Svi predmeti moraju biti izvučeni iz pakiranja i rasprostrti na prethodno pripremljenu radnu površinu. Radi lakšeg prepoznavanja dijelovi su označeni slovima. | **SRB Sve delove izvadite iz pakovanja i stavite na prethodno pripremljenu radnu površinu. Za lakšu identifikaciju delovi su označeni slovima.** | LT Visus elementus reikia išimti iš pakuotės (-čių) ir sudėti ant anksčiau darbu paruošto paviršiaus. Norint palengvinti identifikavimą dalys yra pažymėtos raidėmis. | **LV Visus elementus nepieciešams izņemt no iepakojuma (-iem) un izvietot uz iepriekš sagatavotas darba virsmas. Identifikācijas atvieglošanai daļas ir apzīmētas ar burtiem.** | EST Võtke kõik elemendid pakendi(te)st ja pange need eelnevalt tööks ettevalmistatud pinnale. Identifitseerimise lihtsustamiseks on osad märgistatud tähtedega. | **UA Усі предмети мають бути витягнуті з упаковки (-ок) і розкладені на заздалегідь підготовленій робочій поверхні. Для полегшення ідентифікації частини позначені буквами.** | RU Все предметы должны быть извлечены из упаковки (-ок) и разложены на заранее подготовленной рабочей поверхности. Для облегчения идентификации части обозначены буквами. | **BG Всички елементи трябва да се извадят от опаковката (опаковките) и да се разположат върху предварително подготвената за работа повърхнина. За по-лесното им разпознаване, частите са обозначени с букви.** | AL Hiqni të gjithë përbërësit nga paketimi dhe vendosini në sipërfaqen e përgatitur më parë. Pjesët janë të shënuara me shkronja për identifikim më të lehtë. | **NO Ta alle delene ut av pakken(e) og spre dem ut på en ryddig arbeidsflate. Det er trykket kodebokstaver på alle delene, så de er lette å identifisere.** | FI Ota kaikki osat pakkauksesta ja levitä ne puhtaalle työtasolle. Jokaisessa osassa on tunnustekirjaimet, joiden avulla ne on helppo tunnistaa. | **DK Fjern alle dele fra pakken/pakkerne, og spred dem ud på en ren arbejdsflade. Kodebogstaver er trykt på hver del for nem identifikation.** | SE Ta fram alla delar från förpackningen(s) och sprid ut dem på en ren arbetsyta. Kod-bokstäver finns tryckta på varje del för enkel identifiering. | **EL Όλα τα εξαρτήματα πρέπει να αφαιρεθούν από τη συσκευασία και να τοποθετηθούν σε μια καθαρή επιφάνεια εργασίας. Γράμματα-κωδικοί αποτυπώνονται πάνω σε κάθε εξάρτημα για εύκολότερη αναγνώριση.**

PL Opakowanie może zawierać również dodatkowe małe części, które mogą być wykorzystane jako części zamiennie. | **HU A csomagolás további kis elemeket tartalmazhat, amelyeket alkatrészként lehet felhasználni.** | CZ V obalu můžete najít také další malé díly, které můžete využít jako náhradní. | **SK Obal môže obsahovať aj ďalšie malé časti, ktoré môžu byť použité ako náhradné diely.** | SLO Embalaža lahko vsebuje neke dodatne majhne elemente, da se jih uporabi kot rezervne dele. | **RO Ambalajul poate conține, de asemenea, piese mici care pot fi utilizate ca piese de schimb.** | HR/BIH Pakiranje može također sadržati dodatne male dijelove koji se mogu koristiti kao rezervne dijelove. | **SRB Pakovanje može takođe da sadrži dodatne sitne delove koji se mogu koristiti kao rezervne delove.** | LT Įpakavime gali būti papildomos mažos dalys, kurios gali būti panaudotos kaip atsarginės dalys. | **LV Iepakojumā var atrasties arī papildus mazas detaļas, kuras var izmantot kā rezerves daļas.** | EST Pakend võib sisaldada ka väikseid täiendavaid elemente, mida võib kasutada varuosadena. | **UA Упаковка може містити також додаткові дрібні частини, які можуть бути використані як запасні частини.** | RU Упаковка может содержать также дополнительные мелкие части, которые могут быть использованы в качестве запасных частей. | **BG В опаковката може да са включени също така допълнителни малки елементи, които могат да бъдат използвани като части за подмяна.** | AL Paketa mund të përmbajë gjithashtu pjesë të tjera të vogla që mund të përdoren si rezervë. | **NO Pakken kan inneholde noen ekstra smådeler som kan brukes som reservedeler.** | FI Pakkaus voi sisältää joitakin ylimääräisiä pieniä osia varaosiksi. | **DK Der kan være ekstra små dele i pakken til brug som reservedele.** | SE Förpackningen kan innehålla några extra smådeler för användning som reservdelar. | **EL Η συσκευασία μπορεί επίσης να περιέχει επιπλέον πρόσθετα μικρά εξαρτήματα που μπορούν να χρησιμοποιηθούν ως ανταλλακτικά.**

PL UWAGA: Ze względu na uwarunkowania wynikające z procesu produkcji, po złożeniu produktu jego rzeczywisty rozmiar może nieznacznie różnić się od wymiarów podanych w specyfikacji. | **HU FIGYELEM: A gyártási folyamatból adódó körülmények miatt a termék összecsukása után a tényleges mérete kismértékben eltérhet a specifikációban megadott méretekétől.** | CZ POZOR: Vzhledem k podmínkám vyplývajícím z výrobního procesu se po složení produktu může jeho skutečný rozměr mírně lišit od uvedených rozměrů ve specifikaci. | **SK POZNÁMKA: Vzhľadom na podmienky vyplývajúce z výrobného procesu sa po zložení produktu môže jeho skutočný rozmer mierne líšiť od uvedených rozmerov v špecifikácii.** | SLO POZOR: Zaradi pogojev, ki izhajajo iz proizvodnega procesa, se lahko po zlaganju izdelka njegova dejanska velikost nekoliko razlikuje od navedenih mer v specifikaciji. | **RO ATENȚIE: Din cauza condițiilor rezultate din procesul de producție, după plierea produsului, dimensiunea reală a acestuia poate diferi ușor față de dimensiunile date în caietul de sarcini.** | HR/BIH NAPOMENA: Zbog uvjeta koji proizlaze iz procesa proizvodnje, nakon preklapanja proizvoda, njegova stvarna veličina može se neznatno razlikovati od datih dimenzija u specifikaciji. | **SRB NAPOMENA: Zbog uslova koji proizilaze iz procesa proizvodnje, nakon preklapanja proizvoda, njegova stvarna veličina može se neznatno razlikovati od datih dimenzija u specifikaciji.** | LT SVARBU: Dėl gamybos proceso sąlygų, sulenkus produktą, tikrasis jo dydis gali šiek tiek skirtis nuo pateiktų matmenų specifikacijoje. | **LV UZMANĪBU: Ražošanas procesa radīto apstākļu dēļ, pēc produkta salocīšanas tā faktiskais izmērs var nedaudz atšķirties no norādītajiem izmēriem specifikācijā.** | EST MÄRKUS: Tootmisprotsessist tulenevate tingimuste tõttu võib pärast toote kokkuvõldimist selle tegelik suurus veidi erineda antud mõõtudest spetsifikatsioonis. | **UA ПРИМІТКА: Через умови, пов'язані з виробничим процесом, після складання продукту його фактичний розмір може дещо відрізнятись від наведених розмірів в специфікації.** | RU ПРИМЕЧАНИЕ: Из-за условий производственного процесса после складывания продукта его фактический размер может незначительно отличаться от указанных размеров в спецификации. | **BG ВНИМАНИЕ: Поради условията, произтичащи от производствения процес, след сгъване на продукта, действителният му размер може леко да се различава от посочените размери в спецификацията.** | AL SHËNIM: Për shkak të kushteve që rezultojnë nga procesi i prodhimit, pas palosjes së produktit, madhësia e tij aktuale mund të ndryshojë pak nga dimensionet e dhëna në specifikim. | **NO MERK: På grunn av forhold som er et resultat av produksjonsprosessen, etter sammenlegging av produktet, kan dets faktiske størrelse avvike noe fra de oppgitte dimensjonene i spesifikasjonen.** | FI HUOMAUTUS: Valmistusprosessista johtuvista olosuhteista johtuen tuotteen koko voi poiketa hieman annetuista mitoista eritelmässä tuotteen kokoamisen jälkeen. | **DK BEMÆRK: På grund af forhold som følge af produktionsprocessen, efter foldning af produktet, kan dets faktiske størrelse afvige en smule fra de angivne dimensioner i specifikationen.** | SE OBS: På grund av förhållanden som är ett resultat av produktionsprocessen, efter att produkten har vikts, kan dess faktiska storlek skilja sig något från de angivna måtten i specifikationen. | **EL ΠΡΟΣΟΧΗ: Λόγω παραμέτρων που προκύπτουν από τη διαδικασία παραγωγής, μετά τη συναρμολόγηση του προϊόντος, το πραγματικό μέγεθος μπορεί να διαφέρει ελάχιστα από τις διαστάσεις που αναφέρονται στην προδιαγραφή.**

PL MOCOWANIE DO FUNDAMENTU | **HU RÖGZITÉSE AZ ALAPZATRA** | CZ PŘÍPEVNĚNÍ K ZÁKLADŮM | **SK UPEVNENIE K ZÁKLADNI** | SLO PRITRDITEV DO TEMELJEV | **RO FIXAREA PE FUNDATIE** | HR/BIH PRIČVRŠĆIVANJE NA BAZU | **SRB PRIČVRŠĆIVANJE NA TEMELJ** | LT MONTAVIMAS PRIE PAGRINDO | **LV STIPRINĀŠANA PIE PAMATA** | EST KINNITAMINE VUNDAMENDILE | **UA КРИПЛЕННЯ ДО ФУНДАМЕНТУ** | RU КРЕПЛЕНИЕ К ФУНДАМЕНТУ | **BG МОНТАЖ НА ОСНОВАТА** | AL MONTIMI NË THEMEL | **NO FESTING TIL FUNDAMENTET** | FI KIINNITTÄMINEN PERUSTAAN | **DK FASTGØRELSE TIL FUNDAMENT** | SE FASTSÄTTNING I GRUND | **EL ΣΤΕΡΕΩΣΗ ΣΕ ΘΕΜΕΛΙΟ**

## CORTINA ALTO

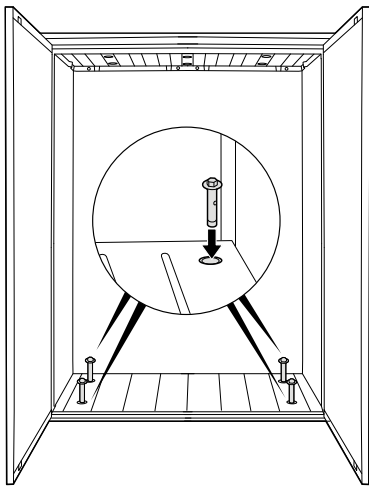

## CORTINA BELLA

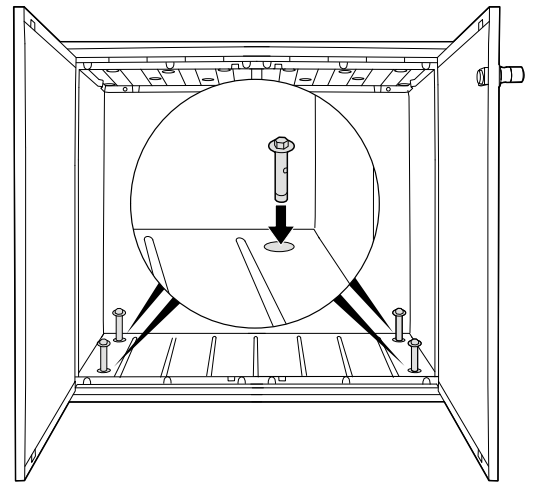

## CORTINA MEGA

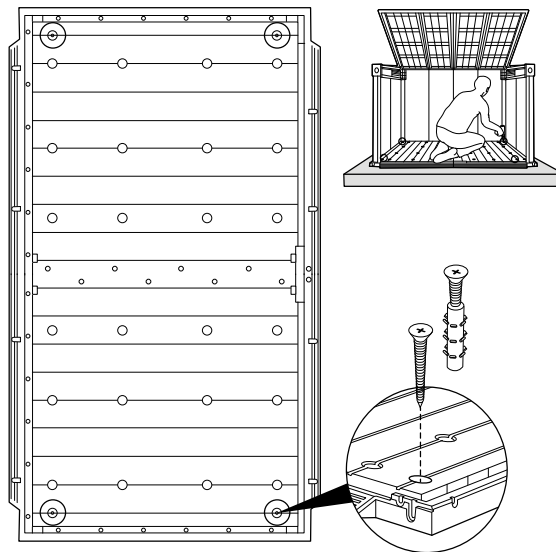

PL Montaż do podstawy za pomocą odpowiednich śrub w wyznaczonych miejscach w podłodze (brak śrub w zestawie). | **HU Az alapzatra rögzítés megfelelő csavarokkal az aljzatok kijelölt helyeken (a készlet csavarokat nem tartalmaz).** | CZ Montáž k základům pomocí vhodných šroubů na určených místech v podlaze (šrouby nejsou součástí sady). | **SK Montáž k základni pomocou príslušných skrutiek na určených miestach v podlahe (sada neobsahuje skrutky).** | SLO Montaža do osnove s pomočjo ustreznih vijakov privitih v označenih mestih v tleh (set ne vsebuje vijakov). | **RO Montajul pe fundație cu șuruburi adecvate în locurile marcate din stratul de suport (șuruburile nu sunt în dotare).** | HR/BIH Pričvršćivanje na podlogu na označena mjesta u podu s odgovarajućim vijcima (u setu nema vijaka). | **SRB Montaža na temelj sa odgovarajućim zavrtnjima u određenim mestima na podu (u setu nema zavrtnja).** | LT Montavimas prie pagrindo atitinkamais varžtais, grindyse pažymėtose vietose (rinkinyje varžtų nėra). | **LV Montāža pie pamatnes ar atbilstošu skrūvju palīdzību grīdas atzīmētās vietās (skrūves nav komplektā).** | EST Paigaldamine aluspinnale vastavate kruvide abil märgistatud kohtades põrandal (kruvisid ei ole komplektis). | **UA Кріплення до основи за допомогою відповідних гвинтів у спеціально відведених місцях у підлозі (гвинти не входять до комплекту).** | RU Крепление к основанию с помощью подходящих винтов в специально отведённых местах в полу (винты не входят в комплект). | **BG Монтаж към основата с помощта на съответните винтове на обозначените места към пода (няма включени винтове в комплекта).** | AL Montoni në themele duke përdorur bulona të përshtatshëm në vendet e përcaktuara në dysheme (bulonat nuk përfshihen). | **NO Fest til fundamentet ved å bruke egnede skruer i de angitte festpunktene i gulvet (skruer er ikke inkludert).** | FI Kiinnittä perustaan käyttämällä sopivia ruuveja lattian ennalta merkittyihin kiinnityskohtiin (ruuvit eivät sisälly toimitukseen). | **DK Fastgør til fundamentet ved hjælp af egnede skruer i de angivne fastgørelsespunkter i gulvet (skruer medfølger ikke).** | SE Fäst i grunden med hjälp av lämpliga skruvar i de angivna fästpunkterna i golvet (skruvar ingår inte). | **EL Στερέωση στη βάση με κατάλληλες βίδες στα καθορισμένα σημεία στο δάπεδο (οι βίδες δεν περιλαμβάνονται στο σετ).**



PL Maksymalne obciążenie – półka. | **HU Maximum terhelés – a polc.** | CZ Maximální zatížení – policička. | **SK Maximálne zaťaženie – policička.** | SLO Maksimalna obremenitev – polica. | **RO Sarcina maximă – raftul.** | HR/BIH Maksimalno opterećenje – polica. | **SRB Maksimalno opterećenje – polica.** | LT Maksimali apkrova – lentyna. | **LV Maksimālā slodze – plaukts.** | EST Maksimaalne koormus – riid. | **UA Максимальне навантаження – полиця.** | RU Максимальная нагрузка – полка. | **BG Максимално натоварване – рафта.** | AL Ngarkesa maksimale – raft. | **NO Maksimal belastning – hylle.** | FI Suurin kuormitus – hylly. | **DK Maksimal belastning – hylde.** | SE Maximal belastning – hylla. | **EL Μέγιστο φορτίο – ράφι.**

PL KONSERWACJA | **HU KARBANTARTÁS** | CZ ÚDRŽBA | **SK ÚDRŽBA** | SLO VZDRŽEVANJE | **RO MENTENANȚĂ** | HR/BIH ODRŽAVANJE | **SRB ODRŽAVANJE** | LT PRIEŽIŪRA | **LV KONSERVĀCIJA** | EST HOOLDUS | **UA ДОГЛЯД** | RU УХОД | **BG КОНСЕРВАЦИЯ** | AL MIRËMBAJTJA | **NO VEDLIKEHOLD** | FI HUOLTO | **DK VEDLIGHOLDELSE** | SE UNDERHÅLL | **EL ΣΥΝΤΗΡΗΣΗ**



PL Nie wymaga konserwacji. Malowanie ani lakierowanie nie są potrzebne. | **HU Nem igényel karbantartást. Festés vagy lakkozás nem szükséges.** | CZ Nevyžaduje údržbu. Není potřeba natírání ani lakování. | **SK Nevyžaduje údržbu. Malovanie ani lakovanie nie je potrebné.** | SLO Vzdrževanje ni potrebno. Barvanje ali lakiranje ni potrebno. | **RO Nu necesită mentenanță. Vopsirea sau lacuirea nu sunt necesare.** | HR / BIH Ne zahtijeva održavanje. Bojanje ili lakiranje nije potrebno. | **SRB Ne zahteva održavanje. Bojenje ili lakiranje nije potrebno.** | LT Nereikalauja priežiūros. Dažymas ar lakavimas nereikalingas. | **LV Nav nepieciešama apkope. Krāsošana vai lakošana nav nepieciešama.** | EST Hooldust ei ole vaja. Värvimine ega lakkimine ei ole vajalik. | **UA Не потребує догляду. Фарбування або лакування не потрібні.** | RU Не требует ухода. Покраска или лакирование не требуются. | **BG Не изисква консервация. Боядисване или лакиране не са необходими.** | AL Nuk kërkon mirëmbajtje. Lyerja ose llakimi nuk janë të nevojshme. | **NO Krever ikke vedlikehold. Maling eller lakk er ikke nødvendig.** | FI Ei vaadi huolto. Maalaaminen tai lakkaaminen ei ole tarpeen. | **DK Kræver ikke vedligeholdelse. Maling eller lak er ikke nødvendig.** | SE Kräver inget underhåll. Färg eller lack behövs inte. | **EL Δεν απαιτεί συντήρηση. Η βαφή ή το βερνίκωμα δεν είναι απαραίτητα.**

PL Sposób montażu (rysunki) oraz wykaz części znajdują się w głównej instrukcji. | **HU Az összeszerelés módja (rajzok) és az alkatrésztlista a fő kézikönyvben található.** | CZ Způsob montáže (výkresy) a seznam dílů najdete v hlavním návodu. | **SK Spôsob montáže (obr.) a zoznam dielov sú uvedené v hlavnom návode.** | SLO Način montaže (risbe) in seznam delov najdete v glavnih navodilih. | **RO Modul de instalare (desene) și lista pieselor pot fi găsite în instrucțiunile de bază.** | HR/BIH Način montaže (crteži) i spisak dijelova nalaze se u glavnim uputama. | **SRB Način montaže (crteži) i spisak delova nalaze se u glavnom uputstvu.** | LT Surinkimo būdą (brėžinius) ir dalių sąrašą rasite pagrindinėje instrukcijoje. | **LV Montāžas aprakstu (rasējums) un detaļu sarakstu var atrast galvenajā rokasgrāmātā.** | EST Paigaldamise viis (joonised) ja osade loetelu on esitatud peajuhendis. | **UA Спосіб збирання (креслення) та перелік деталей можна знайти в основній інструкції.** | RU Способ монтажа (чертежи) и перечень компонентов содержатся в главной инструкции. | **BG Начин за монтаж (рисунки) и списък с частите се намират в основната инструкция.** | AL Metoda e montimit (vizatimet) dhe lista e pjesëve mund të gjenden në udhëzimet kryesore. | **NO Monteringsmetode (tegninger) og deleliste finnes i hovedhåndboken.** | FI Kokoonpanotapa (piirustukset) ja osaluettelo löytyvät pääkäsi kirjasta. | **DK Samlingsmetoden (tegninger) og styklisten findes i hovedmanualen.** | SE Monteringsanvisningar (ritningar) och delista finns i huvudmanualen. | **EL Ο τρόπος συναρμολόγησης (σχέδια) καθώς και ο κατάλογος των εξαρτημάτων βρίσκονται στο κύριο εγχειρίδιο οδηγιών.**

**PL ZASADY BEZPIECZNEGO UŻYTKOWANIA:** • Schowek narzędziowy przeznaczony jest wyłącznie do przechowywania rzeczy. Nie jest przeznaczony do zamieszkania. • Zaleca się zabezpieczenie schowka narzędziowego poprzez przymocowanie konstrukcji do obiektów stałych lub przykręcenie go do podłoża w wyznaczonych w podłodze punktach, za pomocą odpowiednich śrub (brak śrub w zestawie). • Nie wykonywać montażu przy silnym wietrze oraz w niskich temperaturach. • Należy systematycznie sprawdzać stabilność schowka oraz poziom gruntu, na którym jest on ustawiony. • Należy uważać na metalowe krawędzie elementów schowka narzędziowego. • Podczas montażu lub w trakcie użytkowania należy używać tylko narzędzi wyszczególnionych w instrukcji obsługi. • Przy montażu i konserwacji schowka narzędziowego zawsze należy nosić rękawice robocze, okulary ochronne i długie rękawy. • Należy unikać używania kosiarek lub kos mechanicznych w pobliżu schowka narzędziowego. • W trakcie używania narzędzi elektrycznych zawsze należy nosić okulary ochronne i postępować zgodnie z instrukcjami producenta. • Schowek narzędziowy należy myć przy użyciu węża ogrodowego lub łagodnych detergentów. Nie należy używać twardych szczotek lub silnych środków czystości, w tym odtłuszczaczy lub produktów na bazie oleju lub acetonu. Produkty te mogą trwale uszkodzić powierzchnię schowka narzędziowego. • Nie należy przechowywać w schowku narzędziowym gorących przedmiotów takich jak rozgrzane grille, lutownice oraz jakichkolwiek lotnych substancji chemicznych. • Należy unikać opierania ciężkich przedmiotów o ściany schowka, ponieważ może to spowodować odkształcenia. • Pokrywa schowka narzędziowego powinna być regularnie oczyszczana z nagromadzonego śniegu bądź liści. Duże ilości śniegu na pokrywie mogą uszkodzić schowek narzędziowy i być niebezpieczne dla użytkowników schowka. • Ważnym czynnikiem przy określaniu lokalizacji dla schowka narzędziowego jest siła i kierunek wiatru. Należy starać się, aby oddziaływanie wiatru na schowek narzędziowy było stosunkowo małe, szczególnie od strony drzew. Aby zapobiec uszkodzeniom wynikającym z oddziaływania wiatru – drzewczki schowka powinny być zawsze zamknięte, kiedy nie jest on używany. • Nie stawiać na pokrywie. • Przed ustawieniem schowka należy skonsultować się z lokalnymi urzędami, aby sprawdzić, czy nie są wymagane pozwolenia budowlane na postawienie schowka narzędziowego. | **HU A BIZTONSÁGOS HASZNÁLAT SZABÁLYAI:** • A szerszámáróló kizárólag tárgyak tárolására készült. Lakként nem használható. • Javasoljuk, hogy a szerszámárólót biztosítsa úgy, hogy a szerkezetét rögzítse szolid szerkezetekhez, vagy alapzathoz a padlóban jelzett pontokban, megfelelő csavarokkal (nem tartoznak a készlethez). • Erős szélnél, alacsony hőmérsékletben az összeszerelés nem ajánlott. • Rendszeresen ellenőrizze a szerszámáróló stabil állását és azt, hogy milyen az alapterületnek, amelyen a szerszámáróló áll, a levele. • Vigyázzon a szerszámáróló elemeinek fémes széleire. • Szerelés vagy használat során kizárólag a használati útmutatóban részletezett szerszámokat használja. • A szerszámáróló szerelése és karbantartása során mindig viseljen védőkesztyűt, védőszemüveget és hosszú ujjú ruházatot. • Kerüljön fűnyíró és elektromos fűkasza használatát a szerszámáróló közelében. • Elektromos szerszám használatá során mindig viseljen védőszemüveget és kövesse a gyártó utasításait. • A szerszámárólót kerti locsoló tömlővel vagy enyhe tisztítószerrel mossza. Kerülje kemény kefék vagy erős tisztítószer használátát, zsírtalanítókat vagy olaj- és aceton alapú termékeket beleértve. Ilyen termékek a szerszámáróló felületének tartós károsodását okozhatják. • Ne tegye a szerszámárólóba nagyon meleg tárgyakat, mint forró grill, forrasztó, és illékony vegyszereket. • Ne támasszon súlyos tárgyakat a szerszámáróló falainak, mert ezzel a deformálásukat okozhatja. • Rendszeresen távolítsa el a havat vagy leveleket a szerszámáróló fedeléről. A szerszámáróló fedelén nagy mennyiségben összegyűlemlt hó a szerszámáróló károsodását okozhatja és veszélyes lehet a felhasználója számára. • A szerszámáróló elhelyezésénél figyelembe kell venni a szél erejét és irányát. Igyekezzen a szerszámárólót úgy elhelyezni, hogy a szél hatása a szerszámárólóra, és főleg az ajtójára, ne legyen jelentős. A széllel okozott károk elkerülése céljából a szerszámáróló ajtóját mindig zárva tartja, ha a szerszámárólót nem használja. • Le lépjen a szerszámáróló fedelére. • A szerszámáróló felállítása előtt győződjön meg a helyi hatóságoknál, hogy nem lesz szükségé építési engedélyekre. | **CZ ZÁSADY BEZPEČNÉHO POUŽÍVÁNÍ:** • Úložný box na nářadí je určen výhradně k ukládání věcí. Není určen k bydlení. • Doporučuje se zajištění úložného boxu připevněním konstrukci k pevným objektům nebo přišroubování k podloží na místech vyznačených na podlaze s pomocí odpovídajících šroubů (šrouby nejsou součástí balení). • Neprovádějte montáž při silném větru a v nízkých teplotách. • Systematicky kontrolujte stabilitu úložného boxu a úroveň půdy, na kterou jeho stavíte. • Dávejte pozor na kovové hrany součástí úložného boxu na nářadí. • Během montáže nebo během používání používejte jen nářadí specifikované v návodu k obsluze. • Při montáži a údržbě úložného boxu na nářadí vždy noste pracovní rukavice, ochranné brýle a dlouhé rukávy. • V blízkosti úložného boxu na nářadí nepoužívejte sekačky nebo strunové sekačky. • Během používání elektrického nářadí vždy noste ochranné brýle a postupujte podle návodu výrobce. • Úložný box na nářadí myjte s pomocí zahradní hadice nebo šetrných detergentů. Nepoužívejte tvrdé kartáče nebo silná čisticidla, včetně odmašťovačů nebo výrobků na bázi oleje nebo acetonu. Tyto produkty mohou trvale poškodit povrch boxu na nářadí. • Uvnitř úložného boxu na nářadí neskladujte horké předměty, jako jsou rozehráté grily, pájky a jakékoliv těkavé chemikálie. • Vyhněte se opírání těžkých předmětů o stěny boxu, protože to může vést k jeho deformování. • Kryt úložného boxu na nářadí musí být pravidelně čistěn od nahromaděného sněhu nebo listí. Velké množství sněhu na krytu může úložný box poškodit a být nebezpečné pro uživatele boxu. • Důležitým faktorem při určení umístění úložného boxu na nářadí je síla a směr větru. Snažte se, aby bylo působení větru na box na nářadí poměrně malé, obzvláště na straně dvířek. Aby se zabránilo poškozením plynoucím z působení větru, musí být dvířka boxu vždy zavřená, když se nepoužívá. • Nestoupat na kryt. • Před postavením úložného boxu konzultujte místní úřady, abyste zjistili, jestli není na jeho postavení vyžadováno stavební povolení. | **SK ZÁSADY BEZPEČNÉHO POUŽÍVANIA:** • Úložný box na náradie je určený výhradne na ukladanie vecí. Nie je určený na bývanie. • Odporúča sa zaistenie úložného boxu pripavením konštrukcie k pevným objektom alebo priskrutkovaním k podlažiu na miestach vyznačených na podlahe s pomocou zodpovedajúcich skrutiek (skrutky nie sú súčasťou balenia). • Nevykonávajte montáž pri silnom vetre a v nízkych teplotách. • Systematicky kontrolujte stabilitu úložného boxu a úroveň pôdy, na ktorú ho staviate. • Dávajte pozor na kovové hrany súčastí úložného boxu na náradie. • Počas montáže alebo počas používania používajte len náradie špecifikované v návode na obsluhu. • Pri montáži a údržbe úložného boxu na náradie vždy noste pracovné rukavice, ochranné okuliare a dlhé rukávy. • V blízkosti úložného boxu na náradie nepoužívajte sekačky alebo strunové sekačky. • Počas používania elektrického náradia vždy noste ochranné okuliare a postupujte podľa návodu výrobcu. • Úložný box na náradie umývajte s pomocou záhradnej hadice alebo šetrných detergentov. Nepoužívajte tvrdé kefy alebo silné čisticidlá, vrátane odmašťovačov alebo výrobkov na báze oleja alebo acetonu. Tieto produkty môžu trvalo poškodiť povrch úložného boxu na náradie. • Vo vnútri úložného boxu na náradie neskladujte horúce predmety, ako sú rozohriate grily, spájkovačky a akékoľvek prchavé chemikálie. • Vyhnite sa opieraniu ťažkých predmetov o steny úložného boxu, pretože to môže viesť k jeho deformovaniu. • Kryt úložného boxu na náradie musí byť pravidelne čistený od nahromadeného snehu alebo listia. Veľké množstvo snehu na kryte môže box poškodiť a byť nebezpečné pre užívateľa boxu. • Dôležitým faktorom pri určení umiestnenia úložného boxu na náradie je sila a smer vetra. Snažte sa, aby bolo pôsobenie vetra na box na náradie pomerne malé, zvlášť na strane dvierok. Aby sa zabránilo poškodeniam plynúcim z pôsobenia vetra, musia byť dvierka boxu vždy zatvorené, keď sa nepoužíva. • Nestúpať na kryt. • Stavbu úložného boxu konzultujte s miestnymi úradmi, aby ste zistili, či nie je na jeho postavenie vyžadované stavebné povolenie. | **SLO NAČELA VARNE UPORABE:** • Škatla za orodje je namenjena samo predmetam. Ni namenjena stanovanju. • Priporočamo, da zaščitite škatlo tako, da celo konstrukcijo privijete k drugim nepremičnim objektom ali k tlom. Uporabite ustrezne vijake (vijakov ni v setu) – privijte jih v točkah, ki so označene na tleh. • Ne montirajte škatle pri močnem vetru ter pri nizki temperaturi. • Sistematično preverjate stabilnost škatle ter nivo tal, na katerih škatla stoji. • Pazite na kovinske robove elementov škatle za orodje. • Med montažo ali med uporabo uporabljajte samo orodje, ki smo ga navedli v navodilih za uporabo. • Med montažo in vzdrževanjem škatle za orodje vedno nosite delovne rokavice, zaščitna očala in dolge rokave. • Izogibajte se uporabi kosilnic ali mehanskih kos blizu škatle za orodje. • Med uporabo električnega orodja vedno nosite zaščitna očala in ravajte v skladu s proizvajalčevimi navodili za uporabo. • Škatlo za orodje čistite s pomočjo cevi za zalivanje vrta ali blagih čistilnih sredstev. Ne uporabljajte trdih ščetk ali močnih čistilnih sredstev, med tem odstranjevalcev maščobe ali izdelkov narejenih na podlagi olja ali acetonu. Tovrstni izdelki lahko poškodujejo površino škatle za orodje. • V škatli za orodje ne shranjujte vročih predmetov, kot na primer vročih rešetk ali ražnjev, spajkalnikov ter kakršnihkoli hlapljivih kemijskih snovi. • Ne naslanjajte težkih predmetov na stene škatle, saj to jih lahko deformira. • Iz pokrova škatle za orodje regularno odstranjujte nakopičen sneg ali listovje. Nakopičen sneg lahko pokvari škatlo za orodje in je nevaren za uporabnike škatle. • Pomemben dejavnik za določanje mesta namestitve škatle za orodje je hitrost in smer vetra. Poskusite, da bi bil vpliv vetra na škatlo za orodje razmeroma majhen, posebej od strani vrat. Da bi se izognili poškodbam zaradi vetra, vedno zapirajte vrata, če ne uporabljate škatle za orodje. • Ne postavljajte na pokrov. • Preden montirate škatlo za orodje, posvetujte se z lokalnimi upravami in preverite, ali ne potrebujete gradbenega dovoljenja. | **RO REGULI DE UTILIZARE ÎN CONDIȚII DE SIGURANȚĂ:** • Depozit pentru unelte este destinat numai pentru depozitarea diferitelor obiecte. Acesta nu este destinat pentru locuit. • Se recomandă asigurarea depozitului pentru unelte prin fixarea construcției de obiecte

stabile sau înşurubarea acesteia pe substrat în punctele desemnate în podea, cu ajutorul şuruburilor corespunzătoare (şuruburile nu sunt incluse în set). • Nu realizaţi montajul în condiţii de vânt puternic şi temperaturi scăzute. • Ar trebui să verificaţi în mod regulat stabilitatea depozitului pentru unelte şi nivelul terenului pe care este amplasat. • Trebuie să fiţi atenţi cu privire la marginile elementelor metalice ale depozitului pentru unelte. • În timpul montării sau în timpul utilizării, se utilizează numai instrumentele specificate în instrucţiunea de deservire. • Pentru instalare şi întreţinerea depozitului pentru unelte, purtaţi întotdeauna mănuşi, ochelari de protecţie şi mănci lungi. • Evitaţi folosirea de cositoare sau coase mecanice în apropierea depozitului pentru unelte. • Atunci când sunt folosite uneltele electrice, purtaţi întotdeauna ochelari de protecţie şi urmaţi instrucţiunile producătorului. • Depozit pentru unelte trebuie curăţat cu ajutorul unui furtun de grădină sau detergenţi delicat. Nu utilizaţi perii dure sau agenţi de curăţare puternici, inclusiv agenţi de degresare sau produse pe bază de ulei sau acetonă. Aceste produse pot deteriora permanent suprafaţa depozitului pentru unelte. • Nu depozitaţi în depozitul pentru unelte obiecte fierbinţi, aşa cum ar fi grătare, aparate de lipit sau orice substanţe chimice volatile. • Evitaţi sprijinirea obiectelor grele de pereţii depozitului pentru unelte, deoarece acest fapt poate duce la apariţia de deformări. • Acoperişul depozitului pentru unelte ar trebui să fie curăţat în mod regulat de zăpadă sau frunze acumulate. Cantităţile mari de zăpadă pot deteriora depozitul pentru unelte şi pot fi periculoase pentru utilizatorul acestuia. • Un factor important în determinarea locaţiei pentru depozitul pentru unelte este puterea şi direcţia vântului. Ar trebui să faceţi tot posibilul ca efectul vântului asupra depozitului pentru unelte să fie relativ mic, în special din partea laterală a uşii. Pentru a preveni deteriorarea rezultată din impactul vântului – uşa depozitului pentru unelte trebuie să fie întotdeauna închisă atunci când acesta nu este folosit. • Nu călcaţi pe acoperiş. • Înainte de amplasarea depozitului pentru unelte trebuie să vă consultaţi cu autorităţile locale pentru a vedea dacă nu sunt necesare autorizaţii de construcţie pentru amplasarea depozitului pentru unelte. | **HR/BIH PRAVILA SIGURNE UPORABE:** • Skrovište za alat je namijenjeno samo za pohranu stvari. Nije namijenjeno za stanovanje. • Preporuča se osigurati skrovište za alat pričvršćivanjem za fiksne objekte ili zavrtnjem na tlo na određenim mjestima u podu s odgovarajućim vijcima (vijci nisu uključeni u set). • Nemojte izvoditi montažu u slučaju jakog vjetrova i na niskim temperaturama. • Redovito provjeravajte stabilnost skrovišta i razine zemljišta na kojem je postavljeno. • Budite oprezni s metalnim rubovima skrovišta za alat. • Prilikom montaže ili tijekom uporabe koristite samo alate specificirane u priručniku. • Prilikom montaže i održavanja skrovišta za alat uvijek nosite zaštitne rukavice, zaštitu za oči i duge rukave. • Izbjegavajte korištenje kosilice ili mehaničke kose blizu skrovišta za alat. • Tijekom korištenja električnih strojeva uvijek nosite zaštitu za oči i pridržavajte se uputa proizvođača. • Skrovište za alat treba čistiti s vrtnim crijevom za vodu ili blagim deterdžentom. Nemojte koristiti tvrde četke ili jaka sredstva za čišćenje, uključujući odmašćivače ili proizvode na bazi ulja ili acetona. Ovi proizvodi mogu trajno oštetiti površinu skrovišta za alat. • Nemojte pohranjivati u skrovištu za alat vrucе predmete, kao što su vrući roštilj, stroj za lemljenje i bilo koje hlapljive kemikalije. • Nemojte dopustiti da se teški predmeti oslanjaju na zidove skrovišta za alat, jer to može dovesti do deformacije. • Poklopac skrovišta za alat treba redovito čistiti od nakupljenog snijega ili lišća. Velike količine snijega na poklopcu mogu oštetiti skrovište za alat i biti opasne za korisnike. • Važan čimbenik u određivanju mjesta za skrovište za alat je snaga i smjer vjetrova. Trebali biste pokušati da bi učinak vjetrova na skrovište za alat bio relativno mali, pogotovo s vrata. Kako biste spriječili oštećenje uslijed interakcije vjetrova, vrata trebaju uvijek biti zatvorena kada skrovište nije u uporabi. • Nemojte stajati na poklopcu. • Prije postavljanja skrovišta trebete se konzultirati s lokalnim vlastima kako bi se utvrdilo jesu li potrebna odobrenja za postavljanje skrovišta za alat. | **SRB PRINCIPI BEZBEDNOG KORIŠĆENJA:** • Skladište za alat je namenjeno isključivo za skladištenje stvari. Nije namenjeno za stanovanje. • Preporučuje se da se zaštiti skladište za alat povezivanjem konstrukcije za fiksne objekte ili učvršćivanjem na podlogu u određenim tačkama u podu, koristeći odgovarajuće zavrtnje (u setu nema zavrtnja). • Ne obavljajte montažu kad duva jaki vetar ili na niskim temperaturama. • Redovno treba da proverite stabilnost skladišta i nivo zemljišta na kome je postavljeno. • Pazite na metalne iverice delova skladišta za alat. • Prilikom montaže ili tokom korišćenja koristite samo alat naveden u uputstvu za korišćenje. • Prilikom montaže i održavanja skladišta uvek koristite zaštitne rukavice, zaštitu za oči i duge rukave. • Izbegavajte korišćenje kosilice i mehaničke kose u blizini skladišta za alat. • Tokom korišćenja električnih alata uvek koristite zaštitne naočare i pridržavajte se preporuka proizvođača. • Skladište za alat treba čistiti pomoću baštenskog creva ili blagog deterdženta. Ne koristite tvrde četke ili jake sredstva za čišćenje, uključujući odmašćivače ili proizvode na bazi ulja ili acetona. Ovi proizvodi mogu trajno oštetiti površinu skladišta za alat. • Ne skladištite unutra vruće predmete poput roštilja, aparata za lemljenje ili bilo koje isparljive hemikalije. • Nemojte dopustiti da se teški predmeti oslanjaju na zidove, jer to može dovesti do deformacije. • Poklopac skladišta za alat treba redovno čistiti od nagomilanog snega ili lišća. Velike količine snega na poklopcu mogu da ga oštete i mogu da budu opasni za korisnike. • Važan faktor u određivanju lokacije skladišta su snaga i pravac vetra. Trebalo bi da pokušate da bi dejstvo vetra na skladište bilo relativno malo, posebno od strane vrata. Da biste sprečili štetu nastalu zbog uticaja vetra, vrata skladišta treba uvek da budu zatvorena kada nije u upotrebi. • Nemojte stajati na poklopcu. • Pre postavljanja skladišta treba da se konsultujete sa lokalnim vlastima kako biste se uverili da nije potrebna građevinska dozvola za postavljanje skladišta za alat. | **LT SAUGAUS NAUDOJIMO TAISYKLĖS:** • Įrankių slėptuvė skirta vien tik dailgtų laikymui. Nėra skirtas apsigyvenimui. • Rekomenduojama apsaugoti įrankių slėptuvę, tvirtinant konstrukciją prie pastovių objektų arba prisukti ją prie pagrindo, paskirtuose grindyse taškuose, su tinkamais varžtais (varžtai nėra pridedami prie rinkinio). • Negalima montuoti esant stipriam vėjui ir žemoms temperatūroms. • Reikia sistemingai tikrinti slėptuvės stabilumą ir grunto lygį ant kurio yra pastatyta. • Atsargiai dėl įrankių slėptuvės elementų metalinių briaunų. • Montavimo metu arba naudojimo metu reikia naudoti vien tik įrankius nurodytus instrukcijoje. • Įrankių slėptuvės montavimo ir priežiūros metu visada reikia dėvėti darbinės pirštines, apsauginius akinius ir ilgus rankoves. • Reikia vengti naudoti vejąpjuves arba mechaninių pjūklų šalia įrankių slėptuvės. • Elektrinių įrankių naudojimo metu visada reikia nešioti apsauginius akinius ir elgtis pagal gamintojo instrukcijas. • Įrankių slėptuvę reikia plauti su laistymo žarna arba švelniais plovikliais. Negalima naudoti kietų šepėčių arba stiprių valymo priemonių, tame riebalių šalinimo priemonių arba alyvos ir acetono pagrindu priemonių. Šie produktai gali visam laikui sugadinti įrankių slėptuvės paviršių. • Negalima laikyti įrankių slėptuvėje karštų įrankių, tokių kaip karšti grilai, lituokliai ar kokios nors kitos lakios cheminės medžiagos. • Negalima remti sunkių daiktų ant slėptuvės sienos, todėl kad tai gali priversti prie deformacijos. • Įrankių slėptuvės dangčio reguliariai turi būti valomas susikaupęs sniegas ir lapai. Didelis sniegas kiekis, esantis ant dangčio gali pažeisti įrankių slėptuvę ir kelti pavojų slėptuvės naudotojams. • Įrankių slėptuvės vietos nustatymo esminis veiksnys yra vėjo stiprumas ir kryptis. Reikia stengtis, kad vėjo poveikis įrankių slėptuvei būtų santykinai mažas, ypač nuo durių pusės. Kad apsaugoti nuo pažeidimų dėl vėjo poveikio – jos nenaudojimo metu slėptuvės durėlės visada turi būti uždarytos. • Nereikėtų stovėti ant dangčio. • Prieš slėptuvės montavimą reikia susisiekti su vietinėmis institucijomis, kad patikrinti ar nėra būtinas įrankių slėptuvės montavimui statybos leidimas. | **LV DROŠAS LIETOŠANAS PRINCIPI:** • Instrumentu glabātuve paredzēts tikai priekšmetu glabāšanai. Nav paredzēts dzīvošanai. • Ieteicams nodrošināt instrumentu glabātuvī, piestiprinot konstrukciju pie patstāvīgiem objektiem vai pieskrūvējot to pie grīdā atzīmētos punktos, ar atbilstošu skrūvju palīdzību (skrūves nav komplektā). • Neveikt montāžu stipra vēja laikā ka arī zemās temperatūrās. • Nepieciešams sistemātiski pārbaudīt instrumentu glabātuves stabilitāti un grunts līmeni, uz kura tas ir novietots. • Nepieciešams uzmanīties uz instrumentu glabātuves metāla elementu malām. • Montāžas laikā vai lietošanas laikā nepieciešams izmantot tikai lietošanas instrukcija uzrādītos instrumentus. • Instrumentu glabātuves montāžas un konservācijas laikā nepieciešams lietot aizsargcimdus, aizsargbrilles un garas piedurknes. • Nepieciešams izvairīties no mehānisko plājumaišņu vai izkaptis lietošanu instrumentu glabātuves tuvumā. • Elektrisko instrumentu lietošanas laikā vienmēr lietot aizsargbrilles un rīkoties saskaņā ar ražotāja instrukcijām. • Instrumentu glabātuvī nepieciešams mazgāt ar dārza šļūtenes vai maigu mazgāšanas līdzekļu palīdzību. Nedrīkst lietot cietas birstes vai stiprus tīrīšanas līdzekļus, ieskaitot attaukotājus vai produktus uz eļļas vai acetona bāzes. Šie produkti var neatgriezeniski sabojāt instrumentu glabātuves virsmu. • Instrumentu glabātuvē nedrīkst glabāt karstus priekšmetus, tādus kā grillu, lodāmuru kā arī jebkādas gaistošas ķīmiskas vielas. • Nepieciešams izvairīties no smagu priekšmetu atbalstīšanas pret glabātuves sienu, par cik tas var radīt deformēšanos. • Instrumentu glabātuves vāku nepieciešams regulāri tīrīt no uzkrātās sniega vai lapām. Liels sniega daudzums uz vāka var sabojāt instrumentu glabātuvī un tās lietošana var būt bīstama. • Svarīgs faktors nosakot instrumentu glabātuves lokalizāciju ir vēja virziens un spēks. Nepieciešams censties, lai vēja iedarbība uz instrumentu glabātuvī būtu relatīvi maza, it īpaši no durīņu pusēs. Lai nepieļautu bojājumus izrietošus no vēja iedarbības – glabātuves durīņām, kad tas netiek lietots vienmēr jābūt aizvērtām. • Nekāpt uz vāka. • Pirms glabātuves uzstādīšanas nepieciešams konsultēties ar vietējām iestādēm, lai pārbaudītu vai instrumentu glabātuves uzstādīšanai nav nepieciešama būvatļauja. | **EST OHUTU KASUTAMISE JUHISED:** • Tööriistade hoiuruum on mõeldud üksnes asjade hoiustamiseks. See ei ole mõeldud eluruumina kasutamiseks. • Soovitatav on tööriistade hoiuruumi turvastamine selle konstruktsiooni kinnitamisega püsivate objektide külge või alusele kinnitamisega pörandale märgistatud punktides vastavate kruvidega (kruvisid ei ole komplektis). • Ärge teostage paigaldamist tugeva tuule või madalate temperatuuride korral. • Kontrollige süstemaatiliselt tööriistade hoiuruumi stabiilsust ja pinnase taset, millele see on paigaldatud. • Olge ettevaatlikud tööriistade hoiuruumi metallist servadega. • Paigaldamise ja kasutamise käigus kasutage üksnes kasutusjuhendis nimetatud tööriistu. • Tööriistade hoiuruumi paigaldamisel ja hooldamisel tuleb kanda töökindaid, kaitseprille ja pikka varrukaid. • Vältige muruniidukite ja mehaaniliste vikatite kasutamist tööriistade hoiuruumi läheduses. • Elektritööriistade kasutamise ajal kandke alati kaitseprille ja tegutsege vastavalt tootja juhiste. • Tööriistade hoiuruumi tuleb pesta aiavooliku või kerge pesuvahendite abil. Ärge kasutage kõvu harju ega tugevaid puhastusvahendeid, sh rasvaemaldajaid ning õli- või atsetoonipõhiseid tooteid. Need tooted võivad püsivalt kahjustada tööriistade hoiuruumi pinda. • Ärge hoiustage tööriistade hoiuruumis kuumi esemeid, nn kuuma grillid, jootekolvid ega mistahes lenduvaid keemilisi aineid. • Vältige raskete esemete toetamist tööriistade hoiuruumi seinte vastu, kuna nad võivad põhjustada seinte deformeermist. • Tööriistade hoiuruumi katet tuleb puhastada regulaarselt kogunenud lumest või lehtedest. Suur lumekogus katusel võib tööriistade hoiuruumi kahjustada ja osutada ohtlikuks tööriistade hoiuruumi kasutajatele. • Oluliseks teguriks hoiuruumi paigaldamisel on tuule tugevus ja suund. Tuleb hoolitseda selle eest, et tuule toime tööriistade hoiuruumile oleks võimalikult väike, eriti ukse poolt. Tuule toimest põhjustatud kahjustuste vältimiseks peaks tööriistade hoiuruumi uks olema alati suletud, kui seda ei kasutata. • Ärge astuge tööriistade hoiuruumi katusele. • Enne tööriistade hoiuruumi paigaldamist konsulteerige kohalike ametiasutustega, et kindlaks teha, kas tööriistade hoiuruumi paigaldamiseks ei ole vajalik ehitusluba. | **UA ПРИНЦИПИ БЕЗПЕЧНОГО ВИКОРИСТАННЯ:** • Схованка для інструментів призначена виключно для зберігання речей. Вона не призначена для проживання. • Рекомендується закріпити схованку для

інструментів шляхом кріплення конструкції до нерухомих об'єктів або прикрочування її до основи у визначених в підлозі точках, за допомогою відповідних болтів (болти не входять до комплексу). • Не здійснюйте монтаж при сильному вітрі та низьких температурах. • Слід систематично перевіряти стійкість схованки для інструментів та рівень ґрунту, на якому її встановлено. • Слід бути обережним з металевими краями елементів схованки для інструментів. • Під час монтажу або експлуатації слід використовувати виключно інструменти, вказані в посібнику з експлуатації. • При монтажі та консервації схованки для інструментів слід завжди використовувати робочі рукавиці, захисні окуляри та довгі рукави. • Уникайте використання косарок або механічних кіс біля схованки для інструментів. • Під час використання електричних інструментів слід завжди використовувати захисні окуляри та діяти згідно з інструкціями виробника. • Схованку для інструментів слід мити, використовуючи городній шланг або м'які миючі засоби. Не використовуйте жорсткі щітки або сильні миючі засоби, у тому числі знежирювальні речовини або продукти на основі мастил або ацетону. Зазначені продукти можуть пошкодити поверхню схованки для інструментів. • Не зберігайте у схованці для інструментів гарячі предмети, такі як нагріті мангали, паяльники, а також будь-які леткі хімічні речовини. • Не спирайте важкі предмети на стінки схованки для інструментів, оскільки це може призвести до деформації. • Покрівлю схованки для інструментів слід регулярно чистити від накопиченого снігу та листя. Велика кількість снігу на покрівлі може пошкодити схованку для інструментів та представляти небезпеку для осіб, котрі її використовують. • Важливим фактором при визначенні місцезнаходження схованки для інструментів є сила та напрямок вітру. Старайтесь, щоб дія вітру на схованку для інструментів була відносно невеликою, особливо з боку дверця. Щоб уникнути пошкоджень, до яких може призвести дія вітру – дверця схованки для інструментів повинні бути зачинені завжди, коли вона не використовується. • Не ставьте на покрівлю. • Перед встановленням схованки для інструментів зв'яжіться з місцевими відповідними органами, щоб переконатися у відсутності необхідності оформлення будівельних дозволів для її встановлення. | **RU PRINCIPII BEZOPASNOGO ISPOLZOVANIA:** Тайник для инструментов предназначен исключительно для хранения вещей. Он не предназначен для проживания. • Рекомендуется закрепить тайник для инструментов путем крепления конструкции к неподвижным объектам или прикручивания его к основанию в определенных в полу точках, с помощью соответствующих болтов (болты не входят в комплект). • Не осуществляйте монтаж при сильном ветре и низких температурах. • Следует систематически проверять устойчивость тайника и уровень почвы, на которой он установлен. • Следует быть осторожным с металлическими краями элементов тайника для инструментов. • Во время монтажа или эксплуатации следует использовать исключительно инструменты, указанные в руководстве по эксплуатации. • При монтаже и консервации тайника для инструментов следует всегда использовать рабочие рукавицы, защитные очки и длинные рукава. • Избегайте использования косилок или механических кос возле тайника для инструментов. • Во время использования электрических инструментов следует всегда использовать защитные очки и действовать согласно инструкциям производителя. • Тайник для инструментов следует мыть, используя огородный шланг или мягкие чистящие средства. Не используйте жесткие щетки или сильные чистящие средства, в том числе обезжиривающие средства или продукты на основе масла или ацетона. Указанные продукты могут повредить поверхность тайника для инструментов. • Не храните в тайнике для инструментов горячие предметы, такие как неостывшие мангалы, паяльники, а также какие-либо летучие химические вещества. • Не прислоняйте тяжелые предметы к стенкам тайника для инструментов, поскольку это может привести к деформации. • Крышку тайника для инструментов следует регулярно чистить от накопившегося снега или листьев. Большое количество снега на крыше может повредить тайник для инструментов и представлять опасность для лиц, которые его используют. • Важным фактором при определении местонахождения тайника для инструментов является сила и направление ветра. Старайтесь, чтобы действие ветра на тайник для инструментов было относительно небольшим, особенно со стороны дверец. Для предотвращения повреждений, к которым может привести действие ветра – дверцы тайника для инструментов должны быть закрыты всегда, когда он не используется. • Не становитесь на крышку. • Перед установкой тайника для инструментов свяжитесь с местными соответствующими органами, чтобы убедиться в отсутствии необходимости оформления строительных разрешений для его установки. | **BG ПРАВИЛА ЗА БЕЗОПАСНА УПОТРЕБА:** Хранилището за инструменти е предназначено изключително за съхранение на вещи. Не е предназначено за живеене. • Препоръчва се обезопасяването на хранилището за инструменти чрез закрепването на конструкцията към постоянни обекти или завинтаване към пода на обозначените на подовата настилка места с помощта на съответните винтове (липсват винтове в комплекта). • Да не се пристъпва към монтаж по време на силен вятър и при ниски температури. • Трябва системно да се проверява стабилността на хранилището и нивото на земната повърхност, върху която е поставено хранилището. • Внимавайте за металните ръбове на елементите на хранилището за инструменти. • По време на монтаж или при експлоатацията трябва да се използват само инструментите изобрети подробно в инструкцията за употреба. • При монтажа и консервацията на хранилището за инструменти винаги трябва да се носят работни ръкавици, защитни очила и дрехи с дълъг ръкав. • Да се избягва употребата на косачки или механични коси в близост до хранилището за инструменти. • При използване на електрически инструменти винаги трябва да носите защитни очила и да следвате инструкцията на производителя. • Хранилището за инструменти трябва да се мие с градински маркуч и неагресивни миешки препарати. Не трябва да се използват четки с твърд косъм или препарати за почистване със силно действие, в това число препарати за отстраняване на мазнини или продукти на основата на масло или ацетон. Тези продукти дълготрайно могат да увредят повърхността на хранилището за инструменти. • Не трябва да се съхраняват в хранилището за инструменти загрети предмети като разпален грил, поялник или други летливи химични вещества. • Да се избягва подпирането на тежки предмети по стените, тъй като това може да предизвика деформация. • Покривът на хранилището за инструменти трябва редовно да се почиства от натрупания сняг или листа. Големите количества сняг на покрива могат да повредят хранилището за инструменти и да го направят опасно за експлоатиране. • Важен фактор при определянето на местоположението на хранилището за инструменти е силата и посоката на вятъра. Важно е да се опитате въздействието на вятъра върху хранилището за инструменти да е сравнително малко, особено от към страната на вратата. За да предотвратите увреждания, произтичащи от въздействието на вятъра – вратите на хранилището трябва винаги, когато не се използват, да бъдат затворени. • Не се качвайте на покрива. • Преди поставянето на хранилището се консултирайте с местните органи, за да проверите дали се изискват разрешителни за строеж за поставянето на хранилище за инструменти. | **AL PARIMET E PËRDORIMIT TË SIGURT:** Depoja e magazinimit është planifikuar vetëm për ruajtjen e sendeve. Ajo nuk është planifikuar për t'u përdorur për banim. • Rekomandohet që ta siguronin depon e magazinimit duke e lidhur strukturën me objekte fikse ose duke e mbërthyer në tokë në pikat e përcaktuara në dysheme me bulona të përshtatshëm (bulonat nuk përfshihen). • Mos provoni ta montoni në kushte me erë të fortë ose në temperatura të ulëta. • Kontrolloni rregullisht qëndrueshmërinë e depon dhe nivelin e tokës në të cilën është vendosur ajo. • Kini parasysh skajet metalike të elementeve të depon së magazinimit. • Përdorni vetëm veglat e specifikuar në manual gjatë montimit ose përdorimit. • Mbani gjithmonë dorëza pune, syze sigurie dhe mëngë të gjata gjatë montimit ose mirëmbajtjes së depon suaj. • Shmangni përdorimin e korrëseve të barit ose prerëseve të shkurreve në afërsi të depon së magazinimit. • Mbani gjithmonë syze sigurie kur përdorni vegla elektrike dhe ndiqni udhëzimet e prodhuesit. • Pastroni depon e magazinimit me një zorrë kopshti ose detergjent të butë. Mos përdorni furça të forta ose pastrues të fortë, duke përfshirë pastruesit e yndyrës ose produkte me bazë vaji ose acetoni. Këto produkte mund të dëmtojnë përgjithmonë sipërfaqen e depon së magazinimit. • Mos ruani sende të nxehta, si skara të nxehta, hekur saldimi ose ndonjë kimikat të paqëndrueshëm në depon e magazinimit. • Shmangni mbështetjen e objekteve të rënda në muret e depon, pasi kjo mund të shkaktojë deformime. • Çatia e depon së veglave duhet të pastrohet rregullisht nga bora ose gjethet e grumbulluara. Sasitë e mëdha të borës në çati mund të dëmtojnë depon e magazinimit dhe të jenë të rrezikshme për përdoruesit e depon. • Një faktor i rëndësishëm në përcaktimin e një vendi për një depo magazinimi është forca dhe drejtimi i erës. Përpiquni ta mbani relativisht të vogël ndikimin e erës në depon e magazinimit, sidomos në anën e derës. Për të parandaluar dëmtimin nga era - dera e depon duhet të jetë gjithmonë e mbyllur kur nuk është në përdorim. • Mos qëndroni mbi çati. • Para se të ngrini depon tuaj të magazinimit, kontaktoni me zyrtarë vendorë për të parë nëse kërkohen leje ndërtimi për ngritjen e një depoje magazinimi. | **NO RETNINGSLINJER FOR VEDLIKEHOLD OG SIKKERHET:** Verktøyskap er kun beregnet til oppbevaring. Det er ikke beregnet til å bo i. • Det anbefales sterkt å feste verktøyskap til et fast objekt eller skru den til underlaget på de merkede punktene i gulvet, ved hjelp av passende skruer (skruer er ikke inkludert). • Ikke prøv å montere verktøyskap under sterk vind eller ved lave temperaturer. • Kontroller med jevne mellomrom at verktøyskap er stabilt og at plassen er jevn. • Vær forsiktig når du håndterer deler med stålkanter. • Bare bruk verktøy som er nevnt i brukerveiledningen til montering og håndtering av verktøyskap. • Bruk alltid arbeidshansker, vernebriller og lange ermer når du monterer eller utfører vedlikeholdsarbeid på verktøyskap. • Unngå å bruke gressklipper eller gresstrimmer inntil verktøyskap. • Bruk vernebriller, og følg alltid produsentens instruksjoner ved bruk av elektroverktøy. • Vask verktøyskap med en hageslange eller et mildt rengjøringsmiddel. Ikke bruk en stiv børste eller skuremidler, inkludert avfettingsmidler og olje- eller acetonbaserte rengjøringsmidler, da disse kan sette flekker eller skade verktøyskap. • Ikke oppbevar varme gjenstander, som nylig brukte griller eller blåselamper, eller flyktige kjemikalier i verktøyskap. • Unngå å lene tunge gjenstander mot veggene, da dette kan forårsake skjevheter. • Hold taket fritt for opphoping av snø og løv. Store snømengder på taket kan skade verktøyskap og gjøre det farlig å bruke. • Vindretning er en viktig faktor å vurdere ved plassering av verktøyskap. Unngå plassering der det blåser mye generelt, og spesielt på dørsiden. Hold dørene lukket og låst når verktøyskapet ikke er i bruk for å forhindre vindskade. • Ikke stå på taket. • Ta kontakt med lokale myndigheter for å finne ut om det er nødvendig med tillatelse for å sette opp verktøyskap. | **FI HOITO- JA TURVALLISUUSOHJEET:** Työkäluakaapi on tarkoitettu ainoastaan varastointiin. Sitä ei ole suunniteltu asuinkäyttöön. • On erittäin suositeltavaa varmistaa työkalukaapin kiinnitys kiinteään esineeseen tai maahan työkalukaapin lattian ennalta merkittyjen kohtien kautta sopivilla ruuveilla (ruuvit eivät sisälly toimitukseen). • Älä kokoa työkalukaappia tuulisella tai kylmällä ilmalla. • Tarkista ajoittain, että työkalukaappi on vakaa ja suorassa. • Ole varovainen käsitellessäsi teräskulmia. • Käytä ainoastaan ohjeessa kuvattuja työkaluja työkalukaapin kokoamiseen ja käsittelyyn. • Käytä aina työkaluseinä, suojalaseja ja pitkähihaisia työvaatteita työkalukaapin kokoamisen ja huoltotoimenpiteiden aikana. • Vältä ruohonleikkurin tai siimaleikkurin käyttöä työkalukaapin läheisyydessä. • Käytä suojalaseja ja noudata aina valmistajan ohjeita, kun

käytät sähkötyökaluja. • Pese työkalukaappi puutarhaletkulla tai miedolla pesuaineella. Älä käytä kovaa harjaa tai hankaavia puhdistusaineita. Älä käytä myöskään rasvanpoistoon tarkoitettuja öljy- tai asetonipohjaisia puhdistusaineita, sillä ne saattavat tahrata tai vahingoittaa työkalukaappia. • Älä säilytä työkalukaapissa kuumia tavaroita, kuten äskettäin käytettyä grilliä tai puhalluslampua. Älä säilytä työkalukaapissa myöskään haihtuvia kemikaaleja. • Vältä painavien esineiden säilyttämistä seinä vasten, sillä ne voivat aiheuttaa vääntymistä. • Pidä katto puhtaana lumesta ja lehdistä. Suuret lumimäärät katolla voivat vaurioittaa työkalukaappia ja työkalukaappiin meneminen saattaa olla vaarallista. • Tuulen suunta on tärkeä tekijä työkalukaapin sijaintipaikkaa suunniteltaessa. Pyri minimoimaan altistuminen tuulelle, etenkin oven puolella. Pidä ovet suljettuina ja lukittuina, kun työkalukaappi ei ole käytössä estääksesi tuulen aiheuttamia vaurioita. • Älä seiso katolla. • Ota yhteyttä paikallisiin viranomaisiin tarkistaaksesi, tarvitaanko työkalukaapin pystyttämiseen rakennuslupa. | **DK RETNINGSLINJER FOR PLEJE OG SIKKERHED:** • Værktøjsskabet er kun beregnet til opbevaring. Det er ikke designet til beboelse. • Det anbefales at sikre værktøjsskabet til et ubevægeligt objekt eller fastgøre det til jorden på de markerede steder i værktøjsskabets gulv ved hjælp af egnede skruer (skruer medfølger ikke). • Forsøg ikke at samle værktøjsskabet på blæsende eller kolde dage. • Undersøg jævnligt værktøjsskabet for at sikre, at det er stabilt, og at stedet er nivelleret. • Vær forsigtig ved håndtering af dele med stålkanter. • Ved samling eller håndtering af værktøjsskabet må der kun bruges det værktøj, der er oplyst i brugsvejledningen. • Brug altid arbejdshandsker, sikkerhedsbriller og lange ærmer, når du samler eller vedligeholder værktøjsskabet. • Undgå brug af plæneklippere eller mekanisk le nær værktøjsskabet. • Brug sikkerhedsbriller, og følg altid producentens anvisninger, når du bruger el-værktøj. • Vask værktøjsskabet med en haveslange eller et mildt rengøringsmiddel. Undgå at bruge en stiv børste eller slibende rengøringsmidler, herunder affedtningsmidler og olie- eller acetonbaserede rengøringsmidler, da disse kan skjold eller beskadige værktøjsskabet. • Undlad at opbevare varme genstande, såsom nyligt brugte grill og blæselamper, samt flygtige kemikalier, i værktøjsskabet. • Undgå at stille tunge genstande op mod værktøjsskabet, da dette kan medføre deformation. • Hold taget fri for ophobet sne og blade. Store mængder sne på taget kan skade værktøjsskabet, hvilket gør det usikkert at gå ind i. • Vindretning er en vigtig faktor at overveje, når du bestemmer værktøjsskabets placering. Reducer eksponeringen til vind generelt og særligt på dørsiden. Hold døre lukkede og låste, når værktøjsskabet ikke er i brug, for at undgå vindskader. • Stå ikke på taget. • Kontakt de lokale myndigheder for at høre, om der kræves tilladelse til at rejse værktøjsskabet. | **SE SKÖTSEL- OCH SÄKERHETSANVISNINGAR:** • Verktygsskåpet är endast avsett för förvaring. Det är inte avsett som bostad. • Vi rekommenderar starkt att verktygsskåpet säkras till ett fast föremål eller förankras i marken på de förmarkerade ställena i golvet med hjälp av lämpliga skruvar (skruvar ingår inte). • Utför inte montering under blåsiga eller kalla dagar. • Kontrollera regelbundet verktygsskåpet för att säkerställa att det är stabilt och att platsen är nivåutjämnad. • Var försiktig när du hanterar delar med stålkanter. • Använd vid montering eller hantering av verktygsskåpet endast de verktyg som anges i bruksanvisningen. • Bär alltid arbetshandskar, skyddsglasögon och långärmat vid montering eller underhåll av verktygsskåpet. • Undvik att använda gräsklippare eller grästrimmer nära verktygsskåpet. • Använd skyddsglasögon och följ alltid tillverkarens anvisningar när du använder elektriska verktyg. • Tvätta verktygsskåpet med en trädgårdsslang eller ett mildt rengöringsmedel. Använd inte en hård borste eller rengöringsmedel med slipmedel, till exempel avfettningsmedel och olje- eller acetonbaserade rengöringsmedel, eftersom dessa kan missfärga eller skada verktygsskåpet. • Förvara inte heta objekt, t.ex. nyligen använda grillar och skärbrännare, eller flyktiga kemikalier i verktygsskåpet. • Undvik att placera tunga föremål lutade mot väggarna, eftersom det kan göra verktygsskåpet skevt. • Håll taket rent från snö och löv. Stora mängder snö på taket kan skada verktygsskåpet och göra det osäkert att gå in i. • Den förhärskande vindriktningen är en viktig faktor att beakta när du bestämmer var verktygsskåpet ska placeras. Minska vindexponering för verktygsskåpet i allmänhet och för dörrsidan i synnerhet. Håll för att förhindra vindskador dörrarna stängda och låsta när verktygsskåpet inte används. • Stå inte på taket. • Kontakta dina lokala myndigheter för att kontrollera om det krävs tillstånd för att uppföra verktygsskåpet. | **EL ΚΑΝΟΝΕΣ ΑΣΦΑΛΟΥΣ ΧΡΗΣΗΣ:** • Η αποθήκη εργαλείων προορίζεται αποκλειστικά για αποθήκευση. Δεν είναι κατάλληλη για κατοικία. • Συνιστάται ανεπιφύλακτα η στερέωση της αποθήκης εργαλείων με τη στερέωση της κατασκευής σε σταθερά αντικείμενα ή με τη βίδωση της στο έδαφος στα προκαθορισμένα σημεία του δαπέδου, χρησιμοποιώντας κατάλληλες βίδες (οι βίδες δεν περιλαμβάνονται στη συσκευασία). • Μην πραγματοποιείτε συναρμολόγηση σε περίπτωση ισχυρού ανέμου ή χαμηλών θερμοκρασιών. • Ελέγχετε τακτικά τη σταθερότητα της αποθήκης εργαλείων και την ευθυγράμμιση του εδάφους. • Προσέξτε τις μεταλλικές άκρες των εξαρτημάτων της αποθήκης εργαλείων. • Χρησιμοποιείτε μόνο τα εργαλεία που αναφέρονται στο εγχειρίδιο οδηγίων. • Κατά τη συναρμολόγηση και τη συντήρηση να φοράτε πάντα γάντια εργασίας, προστατευτικά γυαλιά και ρούχα με μακριά μανίκια. • Αποφύγετε τη χρήση χλοοκοπτικών ή μηχανικών κοπτικών κοντά στην αποθήκη εργαλείων. • Όταν χρησιμοποιείτε ηλεκτρικά εργαλεία, να φοράτε πάντα γυαλιά προστασίας και να τηρείτε τις οδηγίες του κατασκευαστή. • Καθαρίστε τη την αποθήκη εργαλείων με λάστιχο ποτίσματος ή ήπια απορρυπαντικά. Μην χρησιμοποιείτε σκληρές βούρτσες, ισχυρά ή λιαντικά καθαριστικά, υλικά που περιέχουν διαβρωτικά χημικά ή προϊόντα με βάση το λάδι ή το ασετόν – μπορεί να προκαλέσουν μόνιμη ζημιά στην επιφάνεια. • Μην αποθηκεύετε μέσα στην αποθήκη εργαλείων ζεστά αντικείμενα (π.χ. αναμμένες ψησταριές, κολλητήρια) ή εύφλεκτες χημικές ουσίες. • Μην τοποθετείτε βάρια αντικείμενα στους τοίχους της αποθήκης εργαλείων – αυτό μπορεί να προκαλέσει παραμορφώσεις. • Καθαρίζετε τακτικά τη σκεπή της αποθήκης εργαλείων από συσσωρευμένο χιόνι ή φύλλα – το υπερβολικό βάρος μπορεί να προκαλέσει ζημιά και να είναι επικίνδυνο. • Κατά την επιλογή σημείου τοποθέτησης της αποθήκης εργαλείων, λάβετε υπόψη την ένταση και την κατεύθυνση του ανέμου. Αποφύγετε την έκθεση της πόρτας σε ισχυρούς ανέμους. • Για την αποφυγή ζημιών από τον άνεμο, να κρατάτε πάντα τις πόρτες κλειστές και κλειδωμένες όταν δεν χρησιμοποιείται η αποθήκη εργαλείων. • Μην ανεβείτε στη σκεπή της αποθήκης εργαλείων. • Πριν τοποθετήσετε την αποθήκη εργαλείων, επικοινωνήστε με τις τοπικές αρχές για να βεβαιωθείτε εάν απαιτείται οικοδομική άδεια.

**PL OGRANICZONA – 10-LETNIA GWARANCJA / KARTA GWARANCYJNA.** Schowek narzędziowy firmy Keter, nazywany dalej jako „produkt”, wykonany został z wysokiej jakości materiałów sztucznych, nadających się do ponownego przetworzenia i recyklingu, a jego produkcja na każdym etapie była dokładnie nadzorowana i kontrolowana. W razie jakichkolwiek problemów z produktem, prosimy kierować swoje zastrzeżenia do Działu Obsługi Klienta dystrybutora produktu. Niniejsza gwarancja obejmuje wady wykonania lub wady materiałowe i obowiązuje przez 10 lat od dnia pierwotnego zakupu detalicznego. (Przez „wady” rozumie się niedoskonałości przeszkadzające w użytkowaniu produktu). Niniejsza gwarancja nie obejmuje defektów powstałych w wyniku zwykłej eksploatacji, w tym między innymi rysy, zadrapań lub pęknięć powstałych w trakcie użytkowania produktu, odbarwień lub wyblaknięcia kolorów, rdzewienia, skutków niewłaściwego użytkowania, nadużyć, zaniedbań, modyfikacji, malowania, przesuwania, transportu lub przemieszczania produktu, działania „siły wyższej”, w tym między innymi opadów gradu, burzy, wiatru, zalań, powodzi i pożaru, a także szkód wynikowych lub następnych. Montaż i obchodzenie się z produktem w sposób niezgodny z zaleceniami, wytycznymi i ograniczeniami określonymi w instrukcji użytkowania produktu, a także jego zastosowanie do celów komercyjnych lub publicznych, unieważniają niniejszą gwarancję. Firma Keter nie ponosi odpowiedzialności za żadne szkody poniesione przez konsumenta i/lub osoby trzecie lub za uszkodzenie bądź utratę przedmiotów znajdujących się wewnątrz lub w pobliżu schowka ogrodowego. Po przedstawieniu dowodu zakupu i dowodów wadliwości reklamowanego produktu, z zastrzeżeniem terminowego zgłoszenia reklamacji, Keter, według własnego uznania, wymieni wadliwe części produktu lub zwróci proporcjonalną część ceny zakupu obliczoną metodą amortyzacji liniowej, uwzględniając okres obowiązywania gwarancji. **UWAGA!** W przypadku stwierdzenia braku lub uszkodzenia części przed montażem prosimy nie zwracać produktu, tylko skontaktować się z Działem Obsługi Klienta dystrybutora produktu. | **HU 10 ÉVES KORLÁTOZOTT GARANCIA / GARANCIA JEGY.** A Keter által gyártott szerszámcsomag, a továbbiakban „termék”, magas minőségű, újrahasznosítható műanyagokból készült, és gyártása minden szakaszában szigorú felügyelet alatt állt. A termék kapcsolatos bármilyen probléma esetén kérjük lépjen kapcsolatba a termék forgalmazójának ügyfélszolgálati osztályával. Ez a garancia a kivitelezési vagy anyaghibákra vonatkozik, és 10 évig érvényes az eredeti kiskereskedelmi vásárlás napjától számítva. (A „hibák” alatt a termék használatát akadályozó hiányosságokat értjük.) Ez a garancia nem terjed ki a normál használatból eredő hibákra, például karcolásokra, sérülésekre vagy repedésekre, színváltozásokra, fakulásra, rozsdásodásra, nem megfelelő használatra, visszaélésekre, elhanyagolásra, módosításokra, festésre, mozgatásra, szállításra vagy a termék áthelyezésére, valamint „vis maior” eseményekre, például jégesőre, viharokra, szélre, árvízre, áradásra és tűzre, továbbá következményes vagy járulékos károokra. A termék nem megfelelő összeszerelése vagy kezelése, az utasításokban megadott ajánlásokkal és korlátozásokkal ellentétes módon történő használata, valamint kereskedelmi vagy nyilvános célokra történő alkalmazása érvényteleníti ezt a garanciát. A Keter nem vállal felelősséget a fogyasztót és/vagy harmadik személyeket ért károkért, ill. a szerszámrekesz belsejében vagy közelében található tárgyak sérülése vagy elvesztése miatt. Vásárlási bizonyíték és a reklamált termék hibáinak bemutatása után, a panasz időben történő bejelentése esetén, a Keter saját belátása szerint kicseréli a hibás termék alkatrészeit, vagy visszatéríti a vásárlási ár arányos részét lineáris amortizációs módszerrel, figyelembe véve a jótállási időszaktól. **FIGYELEM!** Amennyiben a termék összeszerelése előtt hiányzó vagy sérült elemet észlel, kérjük ne küldje vissza a terméket, hanem lépjen kapcsolatba a termék forgalmazójának ügyfélszolgálati osztályával. | **CZ OMEZENÁ 10-LETÁ ZÁRUKA / ZÁRUKNÍ KARTA.** Úložný box na nářadí od firmy Keter (dále jen „produkt”) byl vyroben z vysoce kvalitních umělých materiálů, které jsou vhodné k recyklaci a opětovnému použití, a jeho výroba byla v každé fázi pečlivě sledována a kontrolována. Máte-li s produktem jakékoli problémy, své připomínky směřujte na Zákaznické oddělení distributora produktu. Tato záruka se vztahuje na výrobní nebo materiálové vady a platí po dobu 10 let ode dne první maloobchodní koupě. („Vadami” se rozumí vady, které překážejí při používání produktu). Tato záruka se nevztahuje na vady vzniklé v důsledku běžného používání, včetně rýh, škrábanců nebo prasklin vzniklých během používání produktu, změny zbarvení nebo vyblednutí barev, rezivění, důsledky nesprávného používání, zneužití, nedbalosti, úprav, nátěru, posunování, přepravy nebo přemístění produktu, působení „vyšší moci”, včetně mimo jiné krupobití, bouří, větru, zaplav, povodní a požáru, dále na výsledné a následné škody. Montáž a zacházení s produktem v rozporu s doporučeními, pokyny a omezeními uvedenými v návodu k použití produktu, a také jeho využití ke komerčním nebo veřejným účelům mají za následek ztrátu platnosti této záruky. Keter neručí za žádné škody které utrpí spotřebitel a/nebo třetí osoby popřípadě za poškození nebo ztrátu předmětů umístěných uvnitř nebo v blízkosti úložného boxu pro nářadí. Po předložení dokladu o koupi a důkazu o vadnosti reklamovaného produktu, s výhradou včasného nahlášení reklamace, Keter podle vlastního uznání vymění vadné části produktu nebo vrátí úměrnou část kupní ceny

vypočtenou metódou lineárneho odpisovávania, s prihliadnutím k dobe trvávania záruky. **POZOR!** Pokiaľ zistíte poškodené či chýbajúce diely ešte pred montážou, produkt nevracajte, ale obráťte sa na Zákaznícke oddelenie distribútora produktu. | **SK OBMEDZENÁ – 10 ROČNÁ ZÁRUKA / ZÁRUČNÁ KARTA.** Úložný box na náradie Keter, ďalej ako „produkt“, je vyrobený z vysoko kvalitného plastu, vhodného na regeneráciu a recykláciu, a jeho výroba na každom kroku bola starostlivo sledovaná a kontrolovaná. V prípade akýchkoľvek problémov s produktom, smerujte prosím vaše výhrady k Zákazníckemu servisu distribútora výrobku. Táto záruka sa vzťahuje na výrobné chyby alebo chyby materiálu a platí 10 rokov od dňa predaja konečnému konzumentovi. (Za „chyby“ sa považujú také nedostatky a nedokonalosti, ktoré bránia používať výrobok v súlade s jeho určením). Táto záruka sa nevzťahuje na chyby (defekty) vzniknuté následkom bežného používania, nevzťahuje sa medzi inými na ryhy, škrabance alebo praskliny vzniknuté počas používania výrobku, na stratu farby alebo jej odtieňa, hrdzavenie, na následky nesprávneho používania, nedodržiavania úžitkových parametrov, zanedbania, úpravy, maľovanie, presúvanie, prepravu alebo premiestňovanie výrobku, na pôsobenie „vyššej moci“, vrátane následkov ľadovca, búrok, vetra, zaplavenia, povodní a požiaru, ako aj na následné následky a škody vyvolané týmito skutočnosťami. Výrobok musí byť namontovaný a musí sa používať v súlade s pokynmi, odporúčaniami a obmedzeniami uvedenými v uživatelskej príručke výrobku, a tiež sa nesmie používať na komerčné alebo verejné účely, v opačnom prípade táto záruka prestáva automaticky platiť. Keter nezodpovedá za žiadne škody, ktoré utrpí spotrebiteľ a/alebo tretie osoby, resp. za poškodenie alebo stratu predmetov umiestnených vo vnútri alebo v blízkosti boxu na náradie. Po predstavení dokladu potvrdzujúceho nákup a dôkazov potvrdzujúcich chybovosť výrobku, pričom musí byť dodržaná lehota nahlásenia reklamácie, spoločnosť Keter, podľa vlastného uznania, vymení chybné časti výrobku alebo vráti proporcionálnu časť nákupnej ceny vypočítanej zohľadňujúc rovné amortizačné odpisy, s prihliadnutím k dobe trvávania záruky. **UPOZORNENIE!** V prípade zistenia chýbania alebo poškodenia dielov pred montážou, prosíme nevracajte produkt, ale kontaktujte Zákaznícky servis distribútora výrobku. | **SLO 10-LETNA OMEJENA GARANCIJA / GARANCIJSKI LIST.** Škatla za orodje Keter, v nadaljevanju »izdelek«, je proizvedena iz visoke kakovosti umetnih snovi, primernih za ponovno predelavo in recikliranje, pod strogim nadzorom in kontrolno med proizvodnjo. Če pride do kakršnegakoli problema z izdelkom, prosimo, da to prijavite Oddelku za storitve za stranke Distributerja izdelka. Ta garancija zajema odpravljanje pomanjkljivosti v izdelavi ali materialu ter velja 10 let od datuma prvotnega nakupa. (»Pomanjkljivost« se razlaga kot napaka, ki onemogoča uporabo izdelka). Ta garancija ne velja za defekte, ki so nastale med vsakodnevnou uporabo, vključno s praskami, brazgotinami oz. razpokami, ki so nastale med uporabo izdelka, ne velja tudi za razbarvanja ali izpiranje barv, rjavenje, posledice neprimerne uporabe, zlorabe, malomarnosti, sprememb, barvanja, prestavljanja, prevoza ali premikanja izdelka, višje sile, vključno s točo, neurjem, vetrom, poplavljanjem, poplavo in požarom, vendar ne omejeno nanje, ter posredno ali posledično škodo. Montaža in ravnanje z izdelkom, ki sta v nasprotju s priporočili, smernicami in omejitvami, ki jih določajo navodila za uporabo, kot tudi uporaba izdelka za komercialne namene razveljavijo to garancijo. Keter ne odgovarja za morebitno škodo, ki bi jo utrpel potrošnik in/ali tretje osebe, oz. za poškodbe ali izgubo predmetov v ali blizu škatle za orodje. Po predložitvi potrdila o nakupu ter dokazil pomanjkljivosti izdelka, ob upoštevanju pravočasne oddaje reklamacije, podjetje Keter, po lastni presoji, zamenja pomanjkljive dele izdelka oz. povrne sorazmeren del cene nakupa, izračunane na način linijske amortizacije, ob upoštevanju trajanja garancije. **POZOR!** Če pred montažo ugotovite, da neki elementi manjkajo oziroma so poškodovani, prosimo, da se obrnete na Oddelek za storitve za stranke Distributerja izdelka, ne pa izdelek vrnete. | **RO GARANȚIE LIMITATĂ DE 10 ANI / CARD GARANȚIE.** Depozit pentru unelte Keter, denumit în continuare „produsul” a fost fabricat din materiale sintetice de înaltă calitate, reciclabile, iar producția acestuia a fost supravegheată și controlată riguros. În cazul în care apare orice problemă cu produsul, vă rugăm să notificați Departamentul de Servicii cu Clienții al distribuitorului produsului. Prezența garanției acoperă defecte de manoperă sau defecte de materiale și este valabilă timp de 10 ani de la data achiziției inițiale cu amănuntul. (Prin „defecte” se înțeleg imperfecțiunile care împiedică utilizarea produsului). Prezența garanției nu acoperă defecte rezultate în urma utilizării normale, inclusiv zgârieturi sau crăpături apărute în timpul utilizării produsului, decolorări, modificări de culori, coroziuni, efectele utilizare necorespunzătoare, abuzului, neglijării, modificărilor vopsirii, mutării, transportului, deplasării de produs, acțiunii „forței majore” inclusiv, printre altele, căderilor de grindină, furtunii, vântului, inundațiilor, potopului și incendiilor, precum și prejudiciile indirecte sau consecutive. Asamblarea și manipularea produsului într-un mod neconform cu recomandările, indicațiile și restricții stabilite în instrucțiunile de utilizare a produsului, precum și utilizarea acestuia în scopuri comerciale sau publice duc la anularea acestei garanții. Keter nu este răspunzător pentru nicio daune suferite de consumator și/sau terți sau pentru deteriorarea sau pierderea articolelor aflate în interiorul sau în apropierea depozitului pentru unelte. După prezentarea dovezii de cumpărare și a dovezilor privind defectul produsului supus reclamației, compania Keter, după cum consideră de cuviință, va înlocui piesele defecte ale produsului sau va restitui partea proporțională a prețului de cumpărare calculată prin metoda de amortizare liniară, ținând cont de perioada de valabilitate a garanției. **ATENȚIE!** În cazul în care se constată lipsa sau defectarea unei piese înainte de montaj, vă rugăm să nu returnați produsul ci să luați legătura cu Departamentul de Relații cu Clienții al distribuitorului produsului. | **HR/BIH 10-GODIŠNJE OGRANIČENO JAMSTVO / JAMSTVENI LIST.** Skrovište za alat Keter, u daljnjem tekstu „proizvod”, izrađeno je od visokokvalitetnog plastičnog materijala, prikladnog za preradu i recikliranje, a njegova proizvodnja pažljivo se prati i kontrolira u svakom koraku. U slučaju bilo kojih problema s proizvodom, obratite se Službi za korisnike distributera proizvoda. Ovo jamstvo obuhvata nedostatke izrade ili nedostatke materijala, a vrijedi 10 godina od datuma prvobitne maloprodajne kupnje. (Pod terminom „nedostatke” podrazumijevaju se nepravilnosti koje otežavaju korištenje proizvoda). Ovo jamstvo ne obuhvata oštećenja nastala uslijed normalnog korištenja, između ostalog crte, ogrebotine, puknuća nastala tijekom korištenja proizvoda, promjene boje ili izbljedjele boje, hrđu, posljedice neodgovarajućeg korištenja, uporabe u nedozvoljene svrhe, nemara, modifikacija, bojenja, pomjeranja, transporta ili premeštanja proizvoda, „više sile”, između ostalog padavine tuča, oluja, vjetrova, plavljenja, poplava ili požara, a također posljedičnih ili sekundarnih šteta. Montaža i uporaba proizvoda na način koji nije u skladu s preporukama, uputama i ograničenjima koja su određena u uputama za uporabu proizvoda, kao i primjena proizvoda u komercijalne i javne svrhe dovode do gubitka ovog jamstva. Keter nije odgovoran za bilo kakvu štetu koju pretrpe potrošač i/ili treća lica ili za oštećenje ili gubitak predmeta koji se nalaze unutar ili blizu skrovišta za alat. Nakon predaje dokaza o kupnji i dokaza o nedostacima proizvoda za koji se podnosi reklamacija, pod uvjetom da je reklamacija podnesena u propisanom roku, Keter će - prema vlastitoj ocjeni - zamijeniti dijelove s nedostacima proizvoda ili vratiti razmjerni dio kupovne cijene obračunate metodom linearne amortizacije, uzimajući u obzir trajanje jamstva. **NAPOMENA!** U slučaju nestalog dijela ili oštećenja nekog dijela prije montaže, nemojte vratiti proizvod, samo kontaktirajte Službu za korisnike distributera proizvoda. | **SRB OGRANIČENA – 10-GODIŠNJA GARANCIJA / GARANTNI LIST.** Skladište za alat Keter, u daljem tekstu „proizvod”, izrađeno je od visokokvalitetne plastike, pogodna za ponovnu obradu i reciklažu, a njegova proizvodnja svaki korak je pažljivo praćena i kontrolisana. U slučaju bilo kakvih problema sa proizvodom, obratite se Korisničkoj službi distributera proizvoda. Ova garancija obuhvata nedostatke izrade ili nedostatke materijala, a važi 10 godina od datuma prvobitne maloprodajne kupovine. (Pod terminom „nedostatke” podrazumevaju se nepravilnosti koje otežavaju korišćenje proizvoda). Ova garancija ne obuhvata oštećenja nastala usled normalnog korišćenja, između ostalog crte, ogrebotine, pukotine nastale tokom korišćenja proizvoda, promene boje ili izbledele boje, rđu, posledice neodgovarajućeg korišćenja, upotrebe u nedozvoljene svrhe, nemara, modifikacija, bojenja, pomeranja, transporta ili premeštanja proizvoda, „više sile”, između ostalog padavine grada, oluja, vetra, poplave, potopa ili požara, a također posledičnih ili sekundarnih šteta. Montaža i upotreba proizvoda na način koji nije u skladu sa preporukama, uputama i ograničenjima koja su određena u uputama za upotrebu proizvoda, kao i primena proizvoda u komercijalne i javne svrhe dovode do gubitka ove garancije. Keter nije odgovoran za bilo kakvu štetu koju pretrpe potrošač i/ili treća lica ili za oštećenje ili gubitak predmeta koji se nalaze unutar ili blizu skladišta za alat. Nakon predaje dokaza o kupovini i dokaza o nedostacima proizvoda za koji se podnosi reklamacija, pod uslovom da je reklamacija podneta u propisanom roku, Keter će - prema vlastitoj oceni - zameniti delove sa nedostacima proizvoda ili vratiti srazmerni deo kupovne cene obračunate metodom linearne amortizacije, uzimajući u obzir trajanje garancije. **NAPOMENA!** Ako pre montažu konstatujete nedostatak ili oštećenje delova, molimo ne vraćajte proizvod, samo kontaktirajte Korisnički servis distributera proizvoda. | **LT LAIKINA – 10-OS METŲ GARANTIJA / GARANTINĖ KORTELĖ.** Keter įrankių slėptuvė, įmonės gamybos, toliau vadinamas „produkta”, yra pagamintas iš aukščiausios kokybės dirbtinių medžiagų, tinkamų perdirbimui, o jo gamyba kiekvieno etapo metu buvo atidžiai stebima ir kontroliuojama. Jei atsirastų kokios nors problemos susijusios su produktu, prašome kreiptis į prekės platintojo Klientų aptarnavimo skyrių. Ši garantija taikoma gamybos ir medžiagos defektams ir galioja 10 metų nuo pirmojo pirkimo mažmeninės prekybos vietoje dienos. (Sąvoka „defektai” suprantama kaip trūkumai, kurie trukdo naudotis produktu). Ši garantija netaikoma defektams, atsiradusiems dėl įprastos eksploatacijos, įskaitant, be kita ko, plyšius, įbrėžimus ar įtrūkimus, atsiradusius naudojant produktą, spalvų pokyčius ar spalvų nublukimą, rūdijimą, netinkamo naudojimo, piktnaudžiavimo, aplaidumo, modifikavimo, dažymo, perštūmimo, transportavimo ar perkėlimo pasekmes, nenugalimos jėgos aplinkybes, įskaitant, be kita ko, krušą, audrą, vėją, užtvankas, potvynius ir gaisrą, ir pasekminius ir tolesnius nuostolius. Garantija netenka galios montuojant ar naudojant produktą, nesilaikant produkto naudojimo instrukcijos pateiktų nurodymų, rekomendacijų ir apribojimų, ir naudojant produktą komerciniais ar viešaisiais tikslais. Keter neatsako už jokių vartotojo ir/ar trečiųjų asmenų patirtus nuostolius arba dėl daiktų, esančių įrankių slėptuvėje arba šalia jo, sugadinimo ar praradimo. Pateikus pirkimo dokumentą ir defektą įrodančius dokumentus, laikantis skundo pateikimo termino, Keter, pagal savo nuožūrą, pakeis brokuotas produkto dalis arba gražins proporcingą pirkimo kainos dalį, apskaičiuotą taikant tiesinį nusidėvėjimą, atsižvelgiant į garantijos galiojimo laikotarpį. **PASTABA!** Pastebėjus kokius nors trūkumus ar dalių pažeidimus prieš montavimą, prašome negražinti produkto, tik susisiekti su produktu platintojo Klientų aptarnavimo skyriumi. | **LV IEROBĒŽOTA – 10-GADĪGA GARANTIJA / GARANTIJAS TALONS.** Keter instrumentu glabātuve, turpmāk saukta par „produktu”, tika izgatavota no augstas kvalitātes maksīgliem materiāliem, kuri piemēroti atkārtotai pārstrādei un reciklingam, bet tās produkcija katrā ražošanas posmā tika rūpīgi uzraudzīta un kontrolēta. Jebkādu problēmu gadījumā ar produktu, lūdzam sūtīt savas pretenzijas uz produkta izplatītāja Klientu Apkalpošanas Nodaļu. Šī garantija attiecas uz ražošanas un materiālu defektiem un ir spēkā 10 gadus no pirmās iegādes dienas mazumtirdzniecības punktā. (Jēdziens „defekti” attiecas uz nepilnībām, kas traucē izmantot produktu). Šī garantija nesedz defektus, kas radušies normālas ekspluatācijas gaitā, tostarp, bet ne tikai: lūzumus, plīsumus, skrāpējumus, kas radušies produkta lietošanas rezultātā, krāsas izmaiņas vai izbalējumus, rūsēšanu, ļaunprātīgas izmantošanas, nolaidības, modifikācijas, krāsošanas, vilkšanas, transportēšanas vai pārvietošanas

sekas, nepārvaramas varas apstākļus, tostarp krusu, vētru, vēju, applūšanu, plūdus un ugunsgrēku, kā arī izrietošus un secīgus zaudējumus. Garantija kļūst nederīga montējot vai lietojot produktu neatbilstoši lietošanas instrukcijā sniegtajiem norādījumiem, rekomendācijām un ierobežojumiem, vai lietojot produktu komerciāliem vai sabiedriskiem nolūkiem. Keter neuzņemas atbildību par zaudējumiem, kas radušies patērētājam un/vai trešajām personām, vai par priekšmetu bojājumiem vai nozaudēšanu, kas atrodas instrumentu nodalījumā vai tā tuvumā. Pēc pirkuma dokumenta un defektu pierādījumu iesniegšanas, ievērojot sūdzības iesniegšanas termiņu, Keter, pēc savas izvēles, nomaina bojātas produkta daļas vai atgriež proporcionālu daļu no iegādes cenas, kas aprēķināta, izmantojot lineāro nolietojuma metodi, ņemot vērā garantijas derīguma termiņu. **UZMANĪBU!** Gadījumā, ja pirms montāžas tiks konstatēti detaļu defekti vai bojājumi, lūdzam produktu neatdot, tikai kontaktēties ar produkta izplatītāja Klientu Apkalpošanas Nodaļu. | **EST PHIRATUD – 10-AASTANE GARANTII / GARANTII KAART.** Keter tūriistade hoiiuruim (edaspidi „toode”) on valmistatud kvaliteetsetest plastikmaterjalidest, mis võimaldavad taaskasutamist ning uuesti ringlusse võtmist ning selle tootmist kontrollitakse igal etapil. Mistahes probleemide tekkel tootega esitage oma märkused toote turustaja Klienditeeninduse osakonnale. Käesolev garantii hõlmab tootmis- ja materjalivigun ning kehtib 10 aastat alates esmase jaeastu kuupäevast. („Vigade” all mõistetakse toote kasutamist takistavaid defekte). Käesolev garantii ei hõlma defekte, mis on tekkinud tavakasutamise tagajärjel, sh pragusid, kriimustusi või lõhesid, mis on tekkinud toote kasutamise käigus, värvimuutusi või pleekinud värvi, roosteplekke, ebaõige kasutamise, hooletuse, toote muutuste, värvimise, lükkamise, teisealdamise, transpordi tagajärgi, „vääramatu jõu”, sh rahe, tormi, tuule, uputuse, üleujutuse ja tulekahju tagajärgi ning ka põhuslikke või kaudseid kahjusid. Toote paigaldamine või toote kasutamine, mis on vastuolus toote kasutusjuhendis sätestatud soovitude, juhiste ja piirangutega ning selle kasutamine ärilisel või ühiskondlikul eesmärgil muudab käesoleva garantii kehtetuks. Keter ei vastuta tarbija ja/või kolmandatele isikutele poolt tekitatud kahjude eest või tööriistade hoiiuruumis või selle läheduses asuvate esemete kahjustamise või kaotsimineku eest. Firma Keter, pärast ostutõendi ja reklaameeritava toote defektide tõendite esitamist, vahetab, oma äranägemise järgi, välja kas toote defektsed osad või tagastab proportsionaalse osa ostuhinnast, mis arvutatakse välja lineaarse kulumiarvestuse meetodi alusel, arvestades garantiiperioodi. **TÄHELEPANU!** Osade puudumise või kahjustuste avastamisel enne paigaldamist ärge tagastage toodet, vaid võtke ühendust toote turustaja Klienditeeninduse osakonnaga. | **UA ОБМЕЖЕНА 10-РІЧНА ГАРАНТІЯ / ГАРАНТІЙНИЙ ТАЛОН.** Схованка для інструментів компанії Keter, у подальшому «виріб», виготовлена з високоякісних матеріалів, придатних для повторної переробки і використання, а її виробництво на кожному етапі ретельно перевіряється і контролюється. При виникненні будь-яких проблем з виробом, будь-ласка, присилайте свої зауваження у Відділ обслуговування покупців дистриб'ютора продукту. Ця гарантія розповсюджується на дефекти виконання або матеріалу і діє протягом 10 років від дати першої роздрібної закупівлі. (Під «дефектами» розуміємо недосконалості, які заважають у користуванні продуктом). Ця гарантія не розповсюджується на дефекти, які пов'язані з нормальним користуванні, зокрема ризики, подрипання або тріщини, які пов'язані з користуванні продуктом, плям чи блякнення кольорів, іржа, наслідки неправильного користування, зловживання, занедбанія, модифікації, малювання, перусування, транспортування або переміщення продукту, дії форс-мажорних обставин, зокрема, опади граду, бурі, вітру, затоплення, повінь, пожежі, а також шкоди, які є їх наслідком або з них випливають. Монтаж та поводження з продуктом з порушенням рекомендацій, вказівок та обмежень, вказаних в інструкції з користування продуктом, а також його застосування у комерційних чи публічних цілях анулюють цю гарантію. Keter не несе відповідальності за будь-які збитки, завдані споживачеві та/або третім особам, або за пошкодження або втрату предметів, які знаходяться всередині або поблизу схованки для інструментів. Після пред'явлення доказу покупки і доказів дефектності товару, щодо якого зголошується рекламація, з застереженням строку внесення рекламації, Keter, на власний розсуд, замінить дефектні деталі продукту або поверне пропорційну частину ціни покупки, обраховану за методом лінійної амортизації, з урахуванням строку дії гарантії. **УВАГА!** У разі виявлення дефекту або пошкодження до початку збирання схованки, будь-ласка, не повертайте виріб, просто зв'яжіться з Відділом обслуговування покупців дистриб'ютора продукту. | **RU OGRANICHENNAYA 10-LETNAYA GARANTIIYA / GARANTIIYNIY TALON.** Тайник для инструментов Keter, именуемый далее как «продукт», изготовлен из высококачественных искусственных материалов, пригодных для повторной переработки и использования, а его производство на каждом этапе тщательно проверяется и контролируется. При возникновении каких-либо проблем с продуктом, пожалуйста, присылайте свои замечания в Отдел обслуживания покупателей дистриб'ютора продукта. Настоящая гарантия распространяется на дефекты изготовления или материалов и действует в течение 10 лет от даты первоначальной розничной покупки. (Под «дефектами» понимаются несовершенства, препятствующие использованию продукта). Настоящая гарантия не распространяется на дефекты, возникшие в результате обычной эксплуатации, в том числе, царапины, следы или трещины, возникшие во время эксплуатации продукта, выцветания или блеклости цветов, ржавчины, последствий ненадлежащей эксплуатации, чрезмерной эксплуатации, пренебрежения, модификаций, окраски, передвижения, транспортировки или перемещения продукта, действия обстоятельств непреодолимой силы, в том числе, града, бури, ветра, затопления, наводнения и пожара, а также последующего или вторичного ущерба. Монтаж и обращение с продуктом способом, не соответствующим рекомендациям, указаниям и ограничениям, содержащимся в руководстве по эксплуатации продукта, а также его использование в коммерческих или общественных целях, аннулируют настоящую гарантию. Keter не несет ответственности за любой ущерб, понесенный потребителем и/или третьими лицами или за повреждение или потерю предметов, находящихся внутри или рядом с тайником для инструментов. После предоставления квитанции на покупку и подтверждений неисправности продукта, по которому предьявляется претензия, при условии своевременной подачи претензии, Keter, по собственному усмотрению, заменит неисправные детали продукта или вернет пропорциональную часть стоимости покупки, рассчитанную по методу линейной амортизации, с учетом срока действия гарантии. **ВНИМАНИЕ!** В случае выявления дефекта или повреждения до монтажа, пожалуйста, не возвращайте продукт, просто свяжитесь с Отделом обслуживания покупателей дистриб'ютора продукта. | **BG OGRANICHENNA 10-GODISHNA GARANTIIYA / GARANTSIONNA KARTA.** Хранилище за инструменти Keter, наричано по-долу „продукт“, е изработено от висококачествени синтетични материали, подходящи за рециклиране и повторна употреба. Нейното производство на всеки етап се следи и контролира внимателно. В случай на проблеми с продукта, моля, обърнете се към Отдела по клиентски сервиз на Дистрибутора на продукта. Настоящата гаранция обхваща произведени дефекти или дефекти на материала и важи 10 години от датата на първоначалната покупка на дребно. (Под „дефекти“ се разбира несъвършенства, които пречат при експлоатацията на продукта). Настоящата гаранция не включва дефекти, настъпили в резултат на обичайна експлоатация, в това число надрасквания, охлузвания или напуквания, възникнали по време на употребата на продукта, избледняване или промяна на цветовете, ръждясване, последствия от неуместна експлоатация, злоупотреба, занемаряване, модифициране, боядисване, избустване, превозване или преместване на продукта, излагане на стихийни бедствия, в това число градушка, урагани, вятър, потоп, наводнения и пожари и от нанесените щетите в следствие. Монтаж и отношение към продукта по начин, несъответстващ на препоръките, насоките и ограниченията, посочени в инструкцията за експлоатация на продукта, както и използването му за комерсиални или обществени цели, правят недействителна настоящата гаранция. Фирма Keter не носи отговорност за щети, претърпени от потребителя и/или трети страни, или за повреда или загуба на елементи, намиращи се вътре или близо до хранилището за инструменти. След представяне на доказателство за покупка и доказателство за дефекта на продукта, който е обявен за рекламация, при спазване на срока за обявяване на рекламацията, Keter по собствена преценка ще замени дефектните части на продукта или ще върне пропорционална част от цената за покупката, пресметната по метода на линейната амортизация, като се взема предвид срокът на гаранцията. **ВНИМАНИЕ!** При установяване на липса или повреда на частите преди монтаж – не връщайте продукта, а се свържете с Отдел по клиентски сервиз на Дистрибутора на продукта. | **AL GARANCIA E KUFIZUAR PËR 10 VITE / KARTË GARANCIE.** Depoja e magazinimit Keter („produkti”) është prodhuar nga materiale të riciklueshme me cilësi të lartë nën një kontroll dhe mbikëqyrje të rreptë. Në rast të ndonjë problemi me produktin, ju lutemi drejtojeni shqetësimet tuaja Departamentit të Shërbimit të Klientit të shpërndarësit të produktit. Kjo garanci mbulon defektet në prodhim ose defektet në materiale dhe është e vlefshme për 10 vjet nga data e blerjes origjinale me pakicë. („Defekte” do të thotë probleme që ndërhyjnë në përdorimin e produktit). Kjo garanci nuk mbulon defektet për shkak të konsumimit normal, duke përfshirë por pa u kufizuar në gërvishitjet, këputjet ose çarjet e shkaktuara nga përdorimi i produktit, çngjyrosja ose zbehja e ngjyrave, ndryshk, efektet e keqpërdorimit, abuzimit, neglizhencës, ndryshimit, lyerjes, lëvizjes, transportimit ose zhvendosjes së produktit, vepra të „forcave madhore” duke përfshirë por pa u kufizuar në breshër, stuhi, era, përmbytje, inundim dhe zjarre, si dhe dëme pasuese ose rezultuese. Montimi dhe manovrimi i produktit në një mënyrë që nuk është në përputhje me rekomandimet, udhëzimet dhe kufizimet e përcaktuara në manualin e përdorimit të produktit, si dhe përdorimi i tij për qëllime komerciale ose përdorim publik, do ta anulojnë këtë garanci. Keter nuk është përgjegjës për asnjë dëmtim të pësuar nga konsumatori dhe/ose palët e treta ose për dëmtimin ose humbjen e sendeve të vendosura brenda ose afër ndarjes së veglave. Pas paraqitjes së provës së blerjes dhe dëshmisë së defektit të produktit të pretenduar, në varësi të paraqitjes së kërkesës në kohë, Keter, sipas gjykimit të tij, do të zëvendësojë pjesët me defekt të produktit ose do të rimbursojë një pjesë proporcionale të çmimit të blerjes të llogaritur sipas metodës së amortizimit të vijë të drejtë, duke marrë parasysh periudhën e vlefshmërisë së garancisë. **KUJDESI!** Në rast të mungesave apo dëmtimit të pjesëmarrësve para montimit - ju lutemi të mos e ktheni produktin nga vetëm kontaktinshërbimin e konsumatorit të distributorit. | **NO 10 ÅRS BEGRENSET GARANTI / GARANTIKORT.** Keter verktoyskap («produktet») er produsert av resirkulerbare materialer av høy kvalitet, under streng kontroll og tilsyn. I tilfelle problemer med produktet, vennligst kontakt kundeserviceavdelingen til produkt distributor. Denne garantien dekker feil på produktet som skyldes feil i produksjonen eller materialene i 10 år fra datoen for det opprinnelige kjøpet. (Ordet «feil» defineres som defekter som svekker bruken av produktet). Denne garantien dekker ikke defekter som kommer av normal slitasje, herunder, men ikke begrenset til, oppskraping, riper eller sprekker som er oppstått ved bruk, misfarging eller falming, rusting, ufornuftig bruk, misbruk, skjødesløshet, endringer, maling, flytting eller transport av produktet, «naturkatastrofer», inkludert, men ikke begrenset til, hagl, alle typer uvær, vind, oversvømmelse, flom og brann samt følgeskader. Montering og håndtering som ikke er i samsvar med anbefalingene, retningslinjene og restriksjonene som er beskrevet

i produktets brukerveiledning, samt kommersielt eller offentlig bruk, opphever garantien. Keter er ikke ansvarlig for skader som forbrukeren og/eller tredjeparter pådrar seg, eller skade på eller tap av gjenstander inne i eller nær produktet. Når kjøpsbevis og bevis for den påståtte feilen ved produktet sendes inn, og avhengig av om feilen er rapportert innen rimelig tid, vil Keter etter eget skjønn erstatte defekte deler av produktet, eller refundere en forholdsmessig del av kjøpesummen i henhold til en rettlignet verdiforringelse, med hensyn til garantiperiodens varighet. **ADVARSEL!** Vennligst ikke returner varen hvis en del skulle mangle eller være ødelagt før montering, men ta kontakt med forhandlerens kundeservice i stedet. | **FI RAJOITETTU 10 VUODEN TAKUU / TAKUUKORTTI.** Keter työkalukaappi ("tuote") on valmistettu korkealaatuisista, kierrätettävistä materiaaleista huolellisen ohjauksen ja valvonnan alla. Jos tuotteen kanssa ilmenee ongelmia, käänny tuotteen jakelijan asiakaspalveluun. Tämä takuu kattaa tuotteiden valmistuksesta aiheutuneet viat ja vialliset materiaalit 10 vuotta alkuperäisestä ostopäivästä alkaen. (Termi "viat" tarkoittaa puutteita, jotka heikentävät tuotteen käyttöä). Tämä takuu ei kata vikoja, jotka johtuvat normaalista kulumisesta mukaan lukien, mutta ei niihin rajoittuen, käytöstä aiheutuvia hankaus, naarmut tai murtumat, värjäytyminen tai värin haalistuminen, ruostuminen, kohtuuton käyttö, väärinkäyttö, laiminlyönti, muutokset, maalaus, liikuttaminen, kuljetus tai siirtäminen, "luonnonilmiöt" mukaan lukien, mutta ei niihin rajoittuen, rakeet, mikä tahansa myrsky, tuuli, vesivahinko, tulva ja tulipalo sekä näistä aiheutuvat välilliset ja satunnaiset vahingot. Tuotteen käyttöohjeessa kuvattujen ohjeiden ja rajoitusten sekä suositusten vastainen kokoaminen ja käsittely sekä käyttö kaupallisii tai julkisiin tarkoituksiin aiheuttaa takuun raukeamisen. Keter ei ole vastuussa mistään kuluttajalle ja/tai kolmansille osapuolille aiheutuneista vahingoista tai työkalukaapin sisällä tai lähellä olevien esineiden vahingoittamisen tai katoamisen varalta. Jos ostotodistus ja todisteet väitetyistä vioista toimitetaan ja ilmoitetaan Keterille kohtuullisen ajan kuluessa, Keter toimittaa oman harkintansa mukaan korvaavat osat tuotteen virheellisten osien tilalle tai palauttaa osan hankintahinnasta tasapainon, ottaen huomioon takuuajan keston. **HUOMIO!** Mikäli havaitset puuttuvia tai vaurioituneita osia ennen kokoamista, älä palauta tuotetta kauppaan vaan ota yhteyttä jakelijan asiakaspalveluun. | **DK 10 ÅRS BEGRÆNSET GARANTI / GARANTIBEVIS.** Keter værktøjskab ("produktet") er fremstillet af genanvendelige materialer af høj kvalitet under streng kontrol og overvågning. I tilfælde af problemer med produktet, bedes du rette dine bekymringer til produkt distributorens kundeserviceafdeling. Denne garanti dækker produktfejl, der skyldes defekter i fremstillingsprocessen eller materialerne, i 10 år fra datoen for det oprindelige køb. (Udtrykket "defekter" defineres som ufuldkommenheder, der forringer brugen af produktet). Denne garanti dækker ikke defekter, der er resultat af normalt slid, inklusive men ikke begrænset til, ridser, skrammer eller frakturer opstået under brug, misfarvning eller falming, rustning, urimelig brug, misbrug, mislighold, ændringer, maling, flytning, transport eller omplacering af produktet, "naturlige hændelser," inklusive men ikke begrænset til, hagl, enhver form for storm, vind, oversvømmelse, vandskader og brand, og følgeskader eller hændelige skader. Samling og håndtering, der ikke er i overensstemmelse med anbefalingerne, retningslinjerne og restriktionerne som beskrevet i produktets brugsvejledning samt brug til kommercielle eller offentlige applikationer, vil gøre denne garanti ugyldig. Keter er ikke ansvarlig for eventuelle skader, som forbrugeren og/eller tredjemand eller for beskadigelse eller tab af genstande placeret inden i eller i nærheden af værktøjskab. Efter indsendelse af købsbevis og bevis på den påståede produktfejl og ved indberetning af fejlen i tide vil Keter, efter eget skøn, erstatte defekte dele af produktet eller tilbagebetale en forholdsmæssig del af købsprisen til dig på basis af en lineær afskrivning, under hensyntagen til garantiperiodens varighed. **OBS!** I tilfælde af manglende eller beskadigede dele før montering – skal produktet ikke returneres. Kontakt i stedet forhandlerens kundeservice. | **SE 10 ÅRS BEGRÄNSAD GARANTI / GARANTICERTIFIKAT.** Keter verktygsskåpet ("produkten") har tillverkats i högkvalitativa, återvinningsbara material under noggrann kontroll och övervakning. I händelse av problem med produkten, vänligen rikta dina frågor till produkt distributorens kundtjänstavdelning. Denna garanti täcker produktfel som orsakats av brister i tillverkning eller material i 10 år från datumet för detaljhandelsköpet. (Termen "defekter" definieras som brister som försämrar användningen av produkten.) Denna garanti täcker inte defekter till följd av normalt slitage, inklusive men inte begränsat till, nötning, repor eller brott orsakade av användning, missfärgning eller blekning, rost, felaktig användning, missbruk, försummelse, ändringar, målning, flytt, transport eller förflyttning av produkten, "force majeure", inklusive men inte begränsat till, hagel, alla typer av storm, vind, vattenskada, översvämning och brand, samt följdskador eller oförutsedda skador. Montering och hantering som inte överensstämmer med de rekommendationer, riktlinjer och begränsningar som beskrivs i produktens bruksanvisning, samt användning i kommersiella eller offentliga tillämpningar, gör denna garanti ogiltig. Keter ansvarar inte för eventuella skador som åsamkas konsumenten och/eller tredje part eller för skada eller förlust av föremål som finns inuti eller nära verktygsskåpet. Givet att inköpsbevis inlämnas, tillsammans med bevis för det påstådda produktfelet och att felet rapporterats i tid, kommer Keter, efter eget gottfinnande, att ersätta defekta produktdelar eller återbetala dig en proportionell del av inköpspriset, baserat på en rak avskrivning, med hänsyn till garantitidens längd. **WARNING!** Om det saknas delar eller om delar är skadade före montering – skicka inte tillbaka produkten, utan kontakta istället distributorens kundtjänst. | **EL ΠΕΡΙΟΡΙΣΜΕΝΗ ΕΓΓΥΗΣΗ 10 ΕΤΩΝ / ΚΑΡΤΑ ΕΓΓΥΗΣΗΣ.** Η αποθήκη εργαλείων της Keter, στο εξής καλούμενη «προϊόν», είναι κατασκευασμένη από υψηλής ποιότητας πλαστικά υλικά, ανακυκλώσιμα και κατάλληλα για επαναχρησιμοποίηση. Η παραγωγή του προϊόντος εποπτεύτηκε και ελέγχθηκε αυστηρά σε κάθε της στάδιο. Σε περίπτωση προβλήματος με το προϊόν, παρακαλούμε απευθυνθείτε στο Τμήμα Εξυπηρέτησης Πελατών του διανομέα. Το προϊόν καλύπτεται από εγγύηση για προϊοντική αστοχία, η οποία προέκυψε από ελάττωμα στην παραγωγή ή στα υλικά εντός 10 ετών από την ημερομηνία αγοράς. (Ο όρος «ελάττωμα» ορίζεται σαν ατέλεια που εμποδίζει τη χρήση του προϊόντος). Η εγγύηση δεν καλύπτει φθορές που προκύπτουν από φυσιολογική χρήση, όπως (ενδεικτικά αλλά όχι περιοριστικά): γρατζουνιές ή ρωγμές που εμφανίζονται κατά τη χρήση, αποχρωματισμούς, σκουριά, ζημιές από κακή χρήση, αμέλεια, μετατροπές στη δομή, βαφή, μεταφορά ή μετακίνηση του προϊόντος, καθώς και επιπτώσεις φυσικών φαινομένων όπως χαλάζι, καταιγίδες, πλημμύρες, υποχώρηση νερού, πυρκαγιές και άλλες τυχαίες ή σκόπιμες ζημιές. Η συναρμολόγηση ή χρήση που δεν είναι σύμφωνη με τις οδηγίες του κατασκευαστή, καθώς και η χρήση του προϊόντος για εμπορικούς ή δημόσιους σκοπούς, ακυρώνει την εγγύηση. Ο κατασκευαστής και ο διανομέας δεν ευθύνονται για ζημιές σε τρίτους ή για την απώλεια αντικειμένων που βρίσκονται εντός ή κοντά στο προϊόν. Μετά την υποβολή του αποδεικτικού αγοράς και στοιχείων για τη δηλωθείσα βλάβη του προϊόντος, και υπό την προϋπόθεση ότι η βλάβη θα αναφερθεί εγκαίρως, η Keter, κατά την αποκλειστική της διακριτική ευχέρεια, θα αντικαταστήσει τα ελαττωματικά μέρη του προϊόντος ή θα σας επιστρέψει αναλογικό μέρος της τιμής αγοράς με βάση τη γραμμική απόσβεση, λαμβάνοντας υπόψη την περίοδο εγγύησης. **ΠΡΟΣΟΧΗ!** Εάν διαπιστώσετε έλλειψη ή ζημιά σε εξαρτήματα πριν τη συναρμολόγηση, μην επιστρέψετε το προϊόν – επικοινωνήστε με το Τμήμα Εξυπηρέτησης Πελατών του διανομέα.

