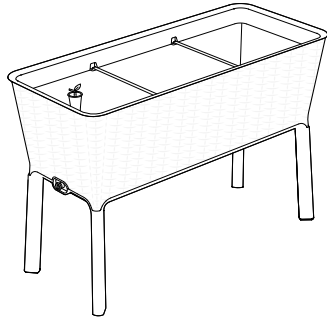
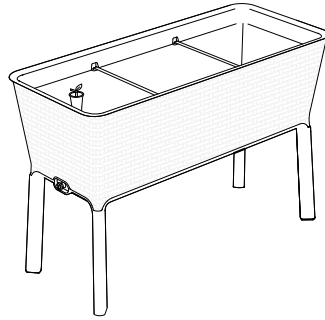

EASY GROW, FULL BLOOM & SPLENDOR

EASY GROW 120 L

Art. 17194592
Round rattan waves

FULL BLOOM 120 L

Art. 17210614
Flat rattan waves

SPLENDOR 120 L

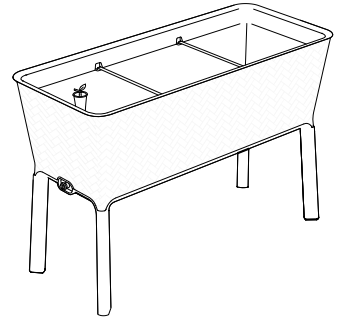
Art. 17211629
Rattan braids waves

PL | HU | CZ | SK | SLO | RO | HR/BIH | SRB | LT | LV | EST | UA | RU | BG | AL | NO | FI | DK | SE | EL

PL INSTRUKCJA MONTAŻU I UŻYTKOWANIA | HU ÖSSZESZERELÉSI ÉS HASZNÁLATI ÚTMUTATÓ | CZ NÁVOD K MONTÁŽI A POUŽITÍ | SK NÁVOD NA MONTÁŽ A POUŽITIE | SLO NAVODILA ZA MONTAŽO IN UPORABO | RO INSTRUȚIUNI DE MONTAJ ȘI UTILIZARE | HR/BIH UPUTE ZA MONTAŽU I UPORABU | SRB UPUTSTVO ZA MONTAŽU I KORIŠĆENJE | LT MONTAVIMO IR NAUDOJIMO INSTRUKCIJA | LV MONTĀŽAS UN LIETOŠANAS INSTRUKCIJA | EST PAIGALDUS- JA KASUTAMISJUHEND | UA ПОСІБНИК ПО МОНТАЖУ І ЕКСПЛУАТАЦІЇ | RU РУКОВОДСТВО ПО МОНТАЖУ И ЭКСПЛУАТАЦИИ | BG ПОДГОТОВКА НА МЯСТОТО ЗА МОНТАЖ | AL UDHËZIMET PËR MONTIMIN DHE PËRDORIMIN | NO VEILEDNING FOR MONTERING OG BRUK | FI KOKOAMINEN JA KÄYTTÖOHJE | DK SAMLEVEJLEDNING | SE MONTERING OCH BRUKSANVISNING | EL ΟΔΗΓΙΕΣ ΣΥΝΑΡΜΟΛΟΓΗΣΗΣ ΚΑΙ ΧΡΗΣΗΣ

PL WAŻNE! PROSIMY UWAŻNIE PRZECZYTAĆ! ZACHOWAĆ DO PÓŹNIEJSZEGO STOSOWANIA. UWAGI I OSTRZEŻENIA – NALEŻY PRZECZYTAĆ PRZED MONTAŻEM. | HU FONTOS! KÉRJÜNK MEGŐRIZNI KÉSŐBBI FELHASZNÁLÁSCÉLJÁBÓL. MEGJEGYZÉSEK ÉS FIGYELMEZTETÉSEK – ÖSSZESZERELÉS ELŐTT FIGYELMESEN ELOLVASNI. | CZ DŮLEŽITÉ! ZASCHOVAT PRO POZDĚJŠÍ POUŽITÍ. UPOZORNĚNÍ A VÝSTRAHY – PŘEČTĚTE SI PŘED MONTÁŽÍ. | SK DÔLEŽITÉ! USCHOVAJTE PRE BUDÚCE POUŽITIE. UPOZORNENIA A VÝSTRAHY – PREČÍTAJTE SI PRED MONTÁŽOU. | SLO POMEMBNO! SHRANITE ZA UPORABO V PRIHODNOSTI. OPOMBE IN OPOZORILA – PREBERITE PRED MONTAŽO. | RO IMPORTANT! PĂSTRAȚI PENTRU FOLOSIREA ULTERIOARĂ. OBSERVAȚII ȘI AVERTIZĂRI – TREBUIESC CITITE ÎNAINTE DE MONTARE.

| HR/BIH VAŽNO! SAČUVATI ZA BUDUĆU UPOTREBU. NAPOMENE I UPOZORENJA – PROČITATI PRIJE POČETKA MONTAŽE. | SRB VAŽNO! SAČUVAJTE ZA KASNIJE KORIŠĆENJE. NAPOMENE I UPOZORENJA – PROČITATI PRED POČETAK MONTAŽE. | LT SVARBU! IŠSAUGOTIVĖLESNIAM NAUDOJIMUI. PASTABOS IR ĮSPĖJIMAI – PERSKAITYTI PRIEŠ MONTAVIMĄ. | LV SVARĪGI! SAGLABĀT TURPMĀKAI LIETOŠANAI. PIEZĪMES UN BRĪDINĀJUMI – IZLASĪT PIRMS UZSTĀDĪŠANAS. | EST TÄHTIS! HOIDKE ALLES HILISEMAKS KASUTUSEKS. MÄRKUSED JA HOIATUSED – LUGEGE ENNE KOKKUPANEKUT HOOLIKALT LÄBI. | UA ВАЖЛИВО! ЗБЕРЕГТИ ДЛЯ ПОДАЛЬШОГО ДОВІДКОВИЙ. ПРИМІТКИ ТА ПОПЕРЕДЖЕННЯ – БУДЬ ЛАСКА, УВАЖНО ПРОЧИТАЙТЕ ПЕРЕД ЗБІРЦІ. | RU ВАЖНО! СОХРАНИТЬ ДЛЯ ДАЛЬНЕЙШЕГО ИСПОЛЬЗОВАНИЯ. ПРИМЕЧАНИЯ И ПРЕДУПРЕЖДЕНИЯ – ПРОЧИТАЙТЕ ВНИМАТЕЛЬНО ПЕРЕД СБОРКОЙ. | BG ВАЖНО! ЗАПАЗЕТЕ ЗА ПО-НАТАТЪЧНАТА УПОТРЕБА. БЕЛЕЖКИ И ПРЕДУПРЕЖДЕНИЯ – ПРОЧЕТЕТЕ ПРЕДИ МОНТАЖ. | AL ME RËNDËSI. RUAJENI PËR REFERIM NË TË ARDHMEN. SHËNIME DHE VËREJTJE –JU LUTEMI LEXOJENI ME KUJDES PARA MONTIMIT. | NO VIKTIG! OPPBEVAR FOR FREMTIDIG BRUK. ADVARSLER – LES NØYE FØR MONTERING. | FI TÄRKEÄÄ! SÄILYTTÄ MYÖHEMPÄÄ TARVETTA VARTEN. VAROITUKSET – LUE HUOLELLISESTI ENNEN KOKOAMISTA. | DK VIGTIGT! GEM TIL SENERE BRUG. ADVARSLER – LÆS GRUNDIGT FØR MONTERINGEN. | SE OBS! SPARA FÖR FRAMTIDA REFERENS. VARNINGAR – LÄS NOGA IGENOM FÖRE MONTERING. | EL ΣΗΜΑΝΤΙΚΟ! ΔΙΑΤΗΡΗΣΤΕ ΓΙΑ ΜΕΛΛΟΝΤΙΚΗ ΑΝΑΦΟΡΑ. ΠΑΡΑΤΗΡΗΣΕΙΣ ΚΑΙ ΠΡΟΕΙΔΟΠΟΙΗΣΕΙΣ – ΔΙΑΒΑΣΤΕ ΠΡΙΝ ΤΗ ΣΥΝΑΡΜΟΛΟΓΗΣΗ.

PL DONICZKA. Wyłącznie do użytku domowego. Czyszczenie: letnią wodą z dodatkiem detergentu i miękką szmatką. Wszystkie elementy produktu należy montować na płaskiej powierzchni. Akcesoria nie są załączone. Doniczka jest wyposażona w zbiornik na wodę i wskaźnik pokazujący poziom nawodnienia uprawianych roślin. Wystarczy obserwować „pływający liść”. Jeśli liść osiadł na minimalnym poziomie wskaźnika – należy odczekać kilka dni, a następnie podlać rośliny. Dokładna liczba dni, po których należy uprawę podlać, zależy od rodzaju roślin i środowiska uprawy. Jeśli widoczna jest czerwona część „pływającego liścia”, nie ma potrzeby podlewania roślin. Opcjonalnie – „pływający liść” działa samoistnie w układzie zamkniętym. Istnieje opcja ręcznego otwierania układu nawodnienia poprzez otwarcie zatyczki odpływu. W otwartym układzie „pływający liść” pozostaje na dole przez większość czasu. W przypadku zapytań prosimy o kontakt z Działem Klienta dystrybutora produktu. | HU VIRÁGCSERÉP. Kizárólag otthoni használatra. Tisztítás: langyos mosószeres vízzel és puha törölkendővel. A termék elemeit lapos felületen kell összeszerelni. A termék tartozékokat nem tartalmaz. A cserép víztárolóval rendelkezik, illetve jelzi a növények vízellátási szintjét. Ehhez elég megfigyelni az „úszó levelet”. Ha a levél leereszkedik a mutató legalacsonyabb szintjére, akkor néhány nap várakozás után meg kell öntözni a növényeket. A napok száma, melyek eltelte után öntözni kell függ a növények fajtájától és a művelés környezetétől. Ha látható az „úszó levél” piros része, akkor a növényeket nem szükséges megöntözni. Opcionálisan az „úszó levél” önállóan működik a zárt rendszerben. Lehetőség van az öntözőrendszer kézi nyitására is a lefolyó dugójának megnyitásával. A nyitott rendszerben az „úszó levél” az idő nagyobb részében lent marad. Amennyiben kérdése lenne, lépjen kapcsolatba a termék forgalmazójának Ügyfélszolgálati Osztályával. | CZ KVĚTINÁČ. Výhradně k domácímu použití. Čištění: vlažnou vodou s přídatkem detergentu a měkkým hadříkem. Veškeré díly produktu smontujte na plochem povrchu. Příslušenství není přiloženo. Truhlík je vybaven zásobníkem na vodu a ukazatelem hladiny zavlažení pěstovaných rostlin. Stačí pozorovat „plovoucí list”. Pokud se list usadil na minimální úrovni ukazatele – počkejte několik dnů a pak zalijte rostliny. Přesný počet dnů, po kterých je třeba rostlinu zalít, závisí na druhu a prostředí pěstované rostliny. Pokud je viditelná červená část „plovoucího listu”, není třeba zalévat rostliny. Volitelně – „plovoucí list” funguje samočinně v uzavřeném systému. Zavlažovací systém můžete otevřít ručně po vytažení odtokové zátky. V otevřeném systému „plovoucí list” zůstává po většinu času ve spodní části. Máte-li nějaké dotazy, obraťte se na zákaznické oddělení distributora výrobku. | SK KVETINÁČ. Len pre domáce použitie. Čistenie: vlažnou vodou so saponátom a mäkkou handričkou. Všetky prvky výrobku by mali byť montované na rovnej ploche. Príslušenstvo nie je súčasťou dodávky. Kvetináč má špeciálny zásobník na vodu a ukazovateľ, ktorý ukazuje úroveň vlhky pestovaných rastlín. Stačí pozorovať „plavák-list”. Keď list klesne na minimálnu úroveň ukazovateľa – počkajte niekoľko dní, a následne rastliny podlejte. Presný počet dní, po ktorých je potrebné podliať pestované rastliny, závisí od typu pestovaných rastlín, ako aj od podmienok pestovania. Keď je viditeľná červená časť „plaváku-listu”, rastliny nemusíte podlievať. Voliteľne – „plavák-list” funguje samočinne v uzatvorenom systéme. Existuje možnosť ručného otvorenia zavlažovacieho systému otvorením zátky odtoku. V otvorenom systéme „plavák-list” zostáva prevažne dole. Ak máte otázky, kontaktujte prosím Zákaznícke oddelenie distribútora výrobku. | SLO CVETLIČNI LONČEK. Samo za hišno uporabo. Čiščenje z mlačno vodo z detergentom in mehko krpo. Vse elemente izdelka montirajte na ravni površini. Orodja in dodatki niso vključeni. Lonček je opremljen s posodo za vodo in kazalnikom, ki opozarja na raven hidracije gojenih rastlin. Dosti je nadzirati »plavajoči list«. Če se je list ustavil na minimalni ravni - počakajte nekaj dni, nato zalijte rastline. Natančno število dni, po katerih je treba zaliti rastline, je odvisna od vrste rastlin in okolja. Če je viden rdeči del »plavajočega lista«, zalivanje ni še potrebno. Neobvezno - »plavajoči list« deluje samostojno v zaprtem sistemu. Obstaja možnost ročnega odpiranja sistema namakanja z odpiranjem odtočnega zamaška. V odprtem sistemu je »plavajoči list« večino časa v spodnjem delu. Za več informacij prosimo, da se kontaktirate z Oddelkom za storitve za stranke distributerja izdelka. | RO GHIVECI. Numai pentru uz casnic. Curățarea: cu apă caldută cu detergent și o pânză moale.

Toate piesele din produs trebuie montate pe o suprafață plată. Uneltele și accesoriile nu sunt incluse. Ghiveciul este echipat cu rezervor pentru apă și indicator care arată nivelul de hidratare a plantelor cultivate. Este suficient să observați „frunza plutitoare”. Dacă frunza se află la nivelul minim al indicatorului – așteptați câteva zile și udați plantele. Numărul exact de zile după care cultura trebuie udată depinde de tipul de plante și mediul de cultură. În cazul în care este vizibilă partea roșie a „frunzei plutitoare”, udarea plantelor nu este necesară. Opțional – „frunza plutitoare” funcționează spontan într-un sistem închis. Există opțiunea de deschidere manuală a sistemului de hidratare prin deschiderea dopului gurii de golire. În sistemul deschis, „frunza plutitoare” rămâne pe fund în cea mai mare parte a timpului. Dacă aveți întrebări, vă rugăm să contactați Serviciul Clienți al distribuitorului produsului. | HR/BIH POSUDA ZA CVIJEĆE. Samo za upotrebu u domaćinstvu. Čišćenje mlakom vodom s deterđentom i mekanom krpom. Za montažu svih elemenata izabrali ravnu površinu. Alati i dodaci nisu uključeni. Posuda je opremljena spremnikom za vodu i pokazateljem koji pokazuje razinu navodnjavanja uzgajanih biljaka. Dovoljno je promatrati „plutajući list”. Ukoliko list pao je na minimalnu razinu pokazatelja, pričekajte nekoliko dana, a zatim zalijte biljke. Točan broj dana nakon kojeg bi trebalo zalijevati biljku ovisi o vrsti uzgoja biljaka i okruženja u kojem se uzgajaju. Ako vidite crveni dio „plutajućeg lista”, nema potrebe za zalijevanjem biljaka. Po želji - „plutajući list” spontano radi u zatvorenom sustavu. Postoji mogućnost ručnog otvaranja sustava za navodnjavanje otvaranjem čepa ispusta. U otvorenom sustavu „plutajući list” ostaje na dnu većinu vremena. Ako imate pitanja, molimo kontaktirajte Službu za klijente distributera proizvoda. | SRB SAKSIJA. Isključivo za kućnu upotrebu. Čišćenje: toplom vodom sa dodatkom deterđenta i mekanom krpom. Svi elementi proizvoda moraju biti montirani na ravnoj površini. Alat i pribor nisu uključeni. Saksija je opremljena rezervoarom za vodu i indikatorom nivoa navodnjavanja gajenih biljaka. Dovoljno je da posmatrate „plutajući list”. Ako se list našao na minimalnom nivou indikatora - sačekajte nekoliko dana i zatim zalijte biljke. Tačan broj dana nakon kojih je potrebno zalivanje biljaka zavisi od vrste biljaka i sredine u kojoj raste. Ako je vidljiv crveni deo „plutajućeg lista”, zalivanje nije potrebno. Opciono - „plutajući list” spontano radi u zatvorenom sistemu. Postoji mogućnost ručnog otvaranja sistema za navodnjavanje otvaranjem čepa za odvod. U otvorenom sistemu „plutajući list” ostaje na dnu većinu vremena. Ako imate pitanja, kontaktirajte Korisnički servis distributera proizvoda. | LT VAZONAS. Tik buitiniam naudojimai. Valymas: minkštu skudurėliu, šiltu vandeniu su valymo skysčiu. Visus elementus reikia montuoti plokščiam paviršiuje. Priedai nepridedami. Vazone įrengtas vandens rezervuaras ir rodiklis, rodomasis auginamų augalų hidratacijos lygį. Pakanka stebėti „plūduriuojantį lapą”. Jei lapas yra minimaliame lygyje - palaukite kelias dienas, po to palaistykite augalus. Tikslus dienų skaičius, po kurio reikia palaistyti augalus, priklausu nuo augalų rūšies ir auginimo aplinkos. Jei matoma „plūduriuojančio lapo” raudona dalis, augalo laistyti nereikia. Pasirinktinai - „plūduriuojantis lapas” veikia savaime uždaroje sistemoje. Drėkinimo sistema gali būti atidaroma rankiniu būdu, išimant išleidimo kamštelį. Atidarytoje sistemoje „plūduriuojantis lapas” didžiąją laiko dalį lieka apačioje. Jei turite klausimų susisiekię su produkto platintojo Klientų aptarnavimo skyriumi. | LV PUĶU PODS. Tikai lietošanai mājāsaiemniecībā. Tīrīšana: ar mikstu drānu samitrinātu remdenā ūdenī, kuram pievienots mazgāšanas līdzeklis. Visus produkta elementus nepieciešams montēt uz plakanas virsmas. Aprikojums nav pievienots. Puķu pods ir apriekots ar ūdens tvertni un rādītāju, kas norāda audzējamu augu hidratacijas līmeni. Vienkārsi vērojiet “peldošo lapu”. Ja lapa atrodas minimālajā līmenī, pagaidiet dažas dienas, pēc tam aplaistiet augus. Precīzs dienu skaits, pēc kura jāaplaista augi, ir atkarīgs no augu veida un audzēšanas vietas. Ja ir redzama “peldošās lapas” sarkana daļa, augus nav nepieciešams aplaistīt. Pēc izvēles – “peldošā lapa” darbojas spontāni slēgtā sistēmā. Apūdeņošanas sistēmu iespējams atvērt manuāli, izņemot izplūdes vāciņu. Atvērtajā sistēmā “peldošā lapa” paliek apakšā lielāko daļu laika. Jautājumu gadījumā, lūdzam kontaktēties ar produkta izplatītāja Klientu Apkalpošanas Daļu. | EST LILLEPOTT. Kasutamiseks üksnes kodumajapidamises. Puhastamine: sooja vee, detergendi ja pehme lapiga. Kõik toote elemendid tuleb paigaldada tasasel alusel. Tarvikuid ei ole komplektis. Lillepott ja varustatud veemahutiga ja näidikuga, mis näitab kasvatatavate taimede niiskusastet. Piisab jälgida „ujuvat lehte”. Kui leht on jäänud pidama minimaalsele näidiku tasemele – tuleb oodata paar päeva ja seejärel taimi kasta. Täpne päevade arv, mille järel tuleb taimi kasta, sõltub taimede liigist ja eelistatud kasvukohast. Kui on näha „ujuva lehe” punast osa, ei ole vaja taimi kasta. Valikulisel – „ujuv leht” toimib automaatselt suletud süsteemis. Võimalik on kastmissüsteemi avamine käsitsi äravoolukorgiga. Avatud süsteemis on leht enamiku ajast all. Küsimuste tekkel võtke ühendust toote turustaja Klienditeeninduse osakonnaga. | UA ГОРЩИК ДЛЯ РОСЛИН. Для побутового використання. Рекомендації по догляду: чистити за допомогою м'якої серветки теплою водою з додаванням м'якого засобу. Всі елементи виробу необхідно збирати на рівній поверхні. Інструменти та аксесуари не входять до комплекту. Горщик для квітів обладнаний резервуаром для води та показником, який вказує рівень зрошування вирощуваних рослин. Достатньо спостерігати за „плаваючим листком”. Якщо листок осів на мінімальному рівні показника - потрібно почекати декілька днів, а після рослини підлити. Точна кількість днів, після закінчення яких слід підлити рослини, залежить від виду рослин та середовища вирощування. Якщо ви бачите червону частину „плаваючого листка”, то підливати рослини немає потреби. Опціонально - „плаваючий листок” діє самостійно в закритій системі. Існує опція ручного відкриття системи зрошування через відкриття затички зливу. У відкритій системі „плаваючий листок” залишається внизу впродовж довшого часу. Якщо у Вас є питання, будь ласка, зв'яжіться з Відділом клієнта дистриб'ютора продукції. | RU ГОРШОК ДЛЯ РАСТЕНИЙ. Для бытового использования. Рекомендации по уходу: чистить с помощью мягкой тканевой салфетки теплой водой с добавлением моющего средства. Все элементы изделия необходимо собирать на плоской поверхности. Инструменты и аксессуары не входят в комплект. Цветочный горшок оборудован емкостью для воды и указателем уровня полива выращиваемых растений. Достаточно наблюдать за «плавающим листом». Если лист находится на минимальном уровне указателя, нужно подождать несколько дней, а затем полить растения. Точное количество дней, после которых нужно полить рассаду, зависит от вида растений и среды выращивания. Если видно красную часть «плавающего листа», нет необходимости поливать растения. Опционально, «плавающий лист» работает самостоятельно в замкнутой системе. Существует опция ручного открытия системы полива, вынув пробку слива. В открытой системе «плавающий лист» большую часть времени остается внизу. Если у Вас есть вопросы, пожалуйста, свяжитесь с Отделом клиента дистрибьютора продукции. | BG САКСИЯ. Само за домашна употреба. Почистване: с хладка вода, почистващо средство и мека гъба. Всички елементи на продукта трябва да се монтират върху плоска повърхнина. Аксесоарите не са включени. Саксията е снабдена с резервоар за вода и индикатор, показващ нивото на влага при отглежданите растения. Достатъчно е да наблюдавате „плуващия лист”. Ако листът е паднал при минималното ниво на индикатора – изчакайте няколко дни и след това полейте растенията. Точното количество дни, след които растението трябва да се полее, зависи от вида на растенията и средата на отглеждане. Ако се вижда червената част на „плуващия лист”, няма нужда от поливане на растенията. Опционално – „плуващият лист” действа автоматично в затворена система. Съществува опция за ръчно отваряне на системата за напояване чрез отваряне на запушалката за оттичане. В отворената система „плуващият лист” остава долу през повечето време. При въпроси свържете се, моля, с Отделение за клиентски сервиз на Дистрибутора на продукта. | AL VAZO PËR LULE. Për përdorim shtëpiak. Pastrimi: përdorni një leckë të butë të zhytur në ujë të vakët të përzier me një detergjent të lëngshëm. Ju lutemi të montoni secilën pjesë në sipërfaqe të rrafshët. Aksesorët nuk përfshihen. Vazoja është e pajisur me një rezervuar uji dhe një tregues që tregon nivelin e ujitjes së bimëve të kultivuara. Ju duhet vetëm të shikoni gjethen pluskuese. Nëse gjethja pluskuese zhytet nën lartësinë e saj minimale, duhet të prisni disa ditë dhe më pas t'i ujisni bimët. Numri i saktë i ditëve që duhet të prisni varet nga lloji i bimës dhe mjedisit të rritjes. - Nëse pjesa e kuqe e gjethes pluskuese është e dukshme, nuk ka nevojë t'i ujisni bimët. Opsionale - Gjethja pluskuese do të funksionojë në mënyrë standarde në një sistem të mbyllur. Opsioni ekzistues për ta hapur sistemin në mënyrë manuale duke hapur tapën e shkarkimit. Në një sistem të hapur, gjethja pluskuese do të qëndrojë poshtë shumicën e kohës. Nëse keni pyetje, ju lutemi të kontaktoni shërbimin ndaj klientit të distributorit të produktit. | NO BLOMSTERPOTTE. Kun for hjemmebruk. Rengjoring: med lunkent vann, mildt rengjøringsmiddel og en myk klut. Alle deler av produktet skal monteres på en flat overflate. Tilbehør er ikke inkludert. Blomsterpotten er utstyrt med et vannreservoar og en indikator som viser vanningsnivået til plantene. Alt du trenger å gjøre er å holde øye med det “flytende bladet”. Hvis det “flytende bladet” synker til sin minimumshøyde, bør du vente noen dager før du vanner plantene. Det nøyaktige antallet dager avhenger av plantetype og vekstmiljø. Hvis den røde delen av det “flytende bladet” er synlig, er det ikke

nødvendig å vanne plantene. Valgfritt – det “flytende bladet” fungerer automatisk i et lukket system. Det er mulig å åpne vanningsystemet manuelt ved å fjerne dreneringspluggen. I et åpent system forblir det “flytende bladet” som regel nederst det meste av tiden. | FI KUKKARUUKKU. Vain kotikäyttöön. Puhdistus: haalealla vedellä, miedolla pesuaineella ja pehmeällä liinalla. Kaikki tuotteen osat tulee koota tasaiselle pinnalle. Lisävarusteet eivät sisälly toimitukseen. Kukkaruukku on varustettu vesialtaalla ja mittarilla, jotka näyttää kasvatettavien kasvien kastelutason. Sinun tarvitsee vain seurata “kelluva lehti”. Jos “kelluva lehti” laskeutuu alimpaan korkeuteensa, odota muutama päivä ja kastele kasvit sen jälkeen. Tarkka odotusaika riippuu kasvilajista ja kasvuolosuhteista. Jos “kelluvan lehden” punainen osa on näkyvässä, kasveja ei tarvitse kastella. Valinnainen – “kelluva lehti” toimii automaattisesti suljetussa järjestelmässä. Kastelujärjestelmän voi avata manuaalisesti poistamalla tyhjennystulpan. Avoimessa järjestelmässä “kelluva lehti” pysyy useimmiten alhaalla. | **DK BLOMSTERPOTTE. Kun til privat brug. Rengøring: med lunkent vand, mildt rengøringsmiddel og en blød klud. Alle dele af produktet skal samles på en flad overflade. Tilbehør medfølger ikke. Blomsterpotten er udstyret med et vandreservoir og en indikator, der viser vandingsniveauet for de dyrkede planter. Du skal blot holde øje med det “flydende blad”. Hvis det “flydende blad” synker til sin laveste position, bør du vente nogle dage og derefter vande planterne. Det præcise antal dage afhænger af plantetyper og vækstmiljøet. Hvis den røde del af det “flydende blad” er synlig, er det ikke nødvendigt at vande planterne. Valgfrit – det “flydende blad” fungerer automatisk i et lukket system. Det er muligt manuelt at åbne vandingsystemet ved at fjerne drænhætten. I et åbent system forbliver det “flydende blad” for det meste i bunden.** | SE BLOMKRUKA. Endast för hemmabruk. Rengöring: med ljummet vatten, mildt rengöringsmedel och en mjuk trasa. Alla delar av produkten ska monteras på en plan yta. Tillbehör ingår inte. Blomkrukan är utrustad med en vattenbehållare och en indikator som visar bevattningsnivån för de odlade växterna. Du behöver bara hålla ett öga på det “flytande bladet”. Om det “flytande bladet” sjunker till sin lägsta nivå bör du vänta några dagar och sedan vattna växterna. Det exakta antalet dagar beror på växttyp och odlingsmiljö. Om den röda delen av det “flytande bladet” är synlig, behöver växterna inte vattnas. Valfritt – det “flytande bladet” fungerar automatiskt i ett slutet system. Det går att manuellt öppna bevattningssystemet genom att ta bort dräneringspluggen. I ett öppet system stannar det “flytande bladet” oftast längst ner. | **EL ΠΛΑΣΤΡΑ. Για οικιακή χρήση μόνο. Καθαρισμός: χρησιμοποιείτε χλιαρό νερό με απορρυπαντικό και ένα μαλακό πανί. Όλα τα εξαρτήματα του προϊόντος πρέπει να συναρμολογούνται σε επίπεδη επιφάνεια. Τα αξεσουάρ δεν περιλαμβάνονται. Η γλάστρα είναι εξοπλισμένη με δοχείο νερού και δείκτη που εμφανίζει το επίπεδο ενυδάτωσης των φυτών. Απλώς παρατηρήστε το “φύλλο που επιπλέει”. Εάν το φύλλο βρίσκεται στο ελάχιστο επίπεδο του δείκτη, περιμένετε μερικές ημέρες πριν ποτίσετε τα φυτά. Ο ακριβής αριθμός ημερών εξαρτάται από το είδος των φυτών και το περιβάλλον ανάπτυξης. Εάν είναι ορατό το κόκκινο μέρος του “φύλλου που επιπλέει”, δεν απαιτείται πότισμα. Προαιρετικά, το “φύλλο που επιπλέει” λειτουργεί αυτόματα σε κλειστό σύστημα. Υπάρχει δυνατότητα χειροκίνητου ανοίγματος του συστήματος ποτίσματος αφαιρώντας το πώμα αποστράγγισης. Σε ανοιχτό σύστημα, το “φύλλο που επιπλέει” παραμένει κυρίως στον πάτο. Για οποιαδήποτε απορία, παρακαλούμε επικοινωνήστε με το Τμήμα Εξυπηρέτησης Πελατών του διανομέα του προϊόντος.**



PL Produkt odporny na czynniki atmosferyczne. | **HU A termék ellenáll a légköri tényezőknek.** | CZ Produkt odolný vůči atmosférickým vlivům. | **SK Výrobok je odolný na poveternostné vplyvy.** | SLO Izdelek je odporen proti vremenu. | **RO Produs rezistent la factorii atmosferici.** | HR/BIH Proizvod je otporan na razne atmosferske uvjete. | **SRB Proizvod je otporan na atmosferske faktore.** | LT Produktas atsparus atmosferos poveikiui. | **LV Produkts ir noturīgs uz atmosfēras apstākļu iedarbību.** | EST Toode on vastupidav ilmastikutingimustele. | **UA Продукт стійкий до впливу атмосферних факторів.** | RU Продукт устойчив к атмосферным воздействиям. | **BG Продуктът е устойчив към атмосферни фактори.** | AL Produkti është rezistent ndaj kushteve të motit. | **NO Det er værbestandig.** | FI Tämä tuote on säänkestävä. | **DK Det er modstandsdygtigt over for atmosfæriske påvirkninger.** | SE Tål dåliga väderförhållanden. | **EL Το προϊόν είναι ανθεκτικό στις καιρικές συνθήκες.**

PL Maksymalne obciążenie do: 120 kg. | **HU Maximális terhelhetőség meg: 120 kg.** | CZ Maximální zatížení až: 120 kg. | **SK Maximálne zaťaženie do: 120 kg.** | SLO Maksimalna obremenitev do: 120 kg. | **RO Sarcina maximă până la: 120 kg.** | HR/BIH Maksimalno opterećenje do: 120 kg. | **SRB Maksimalno opterećenje do: 120 kg.** | LT Maksimali apkrova iki: 120 kg. | **LV Maksimālā slodze līdz: 120 kg.** | EST Maksimaalne koormus kuni: 120 kg. | **UA Максимальне навантаження до: 120 кг.** | RU Максимальная нагрузка до: 120 кг. | **BG Максимално натоварване до: 120 кг.** | AL Ngarkesa maksimale deri në: 120 kg. | **NO Maksimal belastning opp til: 120 kg.** | FI Maksimaalinen kuormitus enintään: 120 kg. | **DK Maksimal belastning op til: 120 kg.** | SE Maximalt belastning upp till: 120 kg. | **EL Μέγιστο επιτρεπόμενο φορτίο έως: 120 κιλά.**

PL Przed przystąpieniem do montażu należy zapoznać się z instrukcją. Montaż wszystkich elementów powinien być wykonany zgodnie z instrukcją. Nie należy pomijać żadnego z etapów. | **HU Az összeszerelés megkezdése előtt ismerkedjen meg az útmutatóval. Az elemek összeszerelését az útmutatónak megfelelően kell végrehajtani. Az összeszerelés egyik szakaszát sem szabad kihagyni.** | CZ Před zahájením montáže si přečtěte tento návod. Montáž veškerých dílů musí být provedena podle návodu. Nevynechávejte žádnou z fází. | **SK Pred montážou oboznámte sa s návodom. Montáž všetkých komponentov by mala byť vykonaná v súlade s návodom. Nevynechávajte žiadne kroky.** | SLO Pred montažo preberite navodila. Vse elemente je treba montirati skladno z navodili. Ne spregledajte nobenega koraka. | **RO Înainte de a începe montajul citiți instrucțiunile. Montajul tuturor pieselor trebuie realizat în conformitate cu instrucțiunile. Nu omiteți nici un etapă.** | HR/BIH Prije montaže pročitajte upute. Montaža svih dijelova mora biti izrađena u skladu s uputama. Ne zaobilaziti nikakve korake. | **SRB Pre montaže pročitajte uputstva. Montaža svih delova treba da bude obavljena u skladu sa uputstvom. Ne preskačite bilo koji od koraka.** | LT Prieš montavimą reikia susipažinti su instrukcija. Visų elementų montavimas turi būti atliktas pagal instrukciją. Negalima praleisti nei vieno etapo. | **LV Pirms montāžas sākuma nepieciešams iepazīties ar instrukciju. Visu elementu montāžu nepieciešams veikt saskaņā ar instrukciju. Nedrīkst izlaist nevienu posmu.** | EST Enne paigaldamise alustamist tutvuge juhendiga. Kõikide elementide paigaldamist tuleb teostada vastavalt juhendile. Ärge jätkke vahele ühtegi etappi. | **UA Перш ніж приступати до монтажу, необхідно ознайомитися з інструкцією. Монтаж усіх елементів має бути виконаний згідно з інструкцією. Жоден з етапів монтажу не має бути пропущений.** | RU Прежде чем приступать к монтажу необходимо ознакомиться с руководством. Монтаж всех элементов должен быть выполнен согласно руководству. Ни один из этапов не должен быть пропущен. | **BG Преди започване на монтаж запознайте се с инструкцията. Монтаж на всичките елементи трябва да е изпълнен съгласно инструкцията. Не пропускайте нито един етап.** | AL Lexoni udhëzimet para se të vazhdoni me montimin. Montimi i të gjithë përbërësve duhet të bëhet në përputhje me udhëzimet. Mos kapërceni asnjë nga hapat. | **NO Før du begynner monteringen, les instruksjonene. Monter alle delene i henhold til instruksjonene i denne veiledningen. Ikke hopp over noen trinn.** | FI Ennen kuin alat koota, lue ohjeet. Kokoa kaikki osat tässä käyttöohjeessa olevien ohjeiden mukaisesti. Älä jätä mitään vaihetta väliin. | **DK Før du begynder monteringen, læs instruktionerne. Saml alle dele efter anvisningerne i denne manual. Spring ikke nogen skridt over.** | SE Innan du påbörjar monteringen, läs instruktionerna. Montera alla delar enligt anvisningarna i denna handbok. Hoppa inte över några steg. | **EL Πριν ξεκινήσετε τη συναρμολόγηση, διαβάστε προσεκτικά τις οδηγίες. Η συναρμολόγηση όλων των εξαρτημάτων πρέπει να πραγματοποιηθεί σύμφωνα με τις οδηγίες. Δεν πρέπει να παραλειφθεί κανένα από τα βήματα.**

PL UWAGA! W przypadku stwierdzenia braku lub uszkodzenia części przed montażem, prosimy nie zwracać produktu, tylko skontaktować się z Działem Obsługi Klienta dystrybutora produktu. | **HU FIGYELEM! Amennyiben a termék összeszerelése előtt hiányzó vagy sérült elemet észlel, kérjük ne küldje vissza a terméket, hanem lépjen kapcsolatba a termék forgalmazójának Ügyfélszolgálati Osztályával.** | CZ POZOR! Pokud zjistíte poškozené či chybějící díly ještě před montáží, produkt nevracejte, ale obraťte se na Zákaznické oddělení distributora produktu. | **SK UPOZORNENIE! V prípade zistenia chýbania alebo poškodenia dielov pred montážou, prosíme nevracajte produkt, ale kontaktujte Zákaznícky servis distribútora výrobcu.** | SLO POZOR! Če pred montažo ugotovite, da neki elementi manjkajo oziroma so poškodovani, prosimo, da se obrnete na Oddelek za storitve za stranke Distributerja izdelka, ne pa izdelek vrnete. | **RO ATENȚIE! În cazul în care se constată lipsa sau defectarea unei piese înainte de montaj, vă rugăm să nu returnați produsul ci să luați legătura cu Departamentul de Relații cu Clienții al distribuitorului produsului.** | HR/BIH NAPOMENA! U slučaju nestalog dijela ili oštećenja nekog dijela prije montaže, nemojte vratiti proizvod, samo kontaktirajte Službu za korisnike distributera proizvoda. | **SRB NAPOMENA! Ako pre montaže konstatujete nedostatak ili oštećenje delova, molimo ne vraćajte proizvod, samo kontaktirajte Korisnički servis distributera proizvoda.** | LT PASTABA! Pastebėjus kokius nors trūkumus ar dalių pažeidimus prieš montavimą, prašome negrąžinti produkto, tik susisiekti su produkto platintojo Klientų aptarnavimo skyriumi. | **LV UZMANĪBU! Gadījumā, ja pirms montāžas tiks konstatēti detaļu defekti vai bojājumi, lūdzam produktus neatdot, tikai kontaktējies ar produkta izplatītāja Klientu Apkalpošanas Daļu.** | EST TÄHELEPANU! Osade puudumise või kahjustuste avastamisel enne paigaldamist ärge tagastage toodet, vaid võtke ühendust toote turustaja Klienditeenindusosakonnaga. | **UA УВАГА! У разі виявлення дефекту або пошкодження до початку збирання, будь-ласка, не повертайте виріб, просто зв'яжіться з Відділом обслуговування покупців дистриб'ютора продукту.** | RU ВНИМАНИЕ! В случае выявления дефекта или повреждения до монтажа, пожалуйста, не возвращайте продукт, просто свяжитесь с Отделом обслуживания покупателей дистрибьютора продукта. | **BG ВНИМАНИЕ! При установяване на липса или повреда на частите преди монтаж – не връщайте продукта, а се свържете с Отдел по клиентски сервиз на Дистрибутора на продукта.** | AL KUJDES! Në rast të mungesave apo demtimit të pjesëmarrësve para montimit – ju lutemi të mos e ktheni produktin nga vetëm kontaktonishërbimin e konsumatorit të distributorit. | **NO ADVARSEL! Vennligst ikke returner varen hvis en del skulle mangle eller være ødelagt før montering, men ta kontakt med forhandlerens kundeservice i stedet.** | FI VAROITUS! Mikäli havaitset puuttuvia tai vaurioituneita osia ennen kokoamista, älä palauta tuotetta kauppaan vaan ota yhteyttä jakelijan asiakaspalveluun. | **DK ADVARSEL! I tilfælde af manglende eller beskadigede dele før montering – skal produktet ikke returneres. Kontakt i stedet forhandlerens kundeservice.** | SE VARNING! Om det saknas delar eller om delar är skadade före montering – skicka inte tillbaka produkten, utan kontakta istället distributörens kundtjänst. | **EL ΠΡΟΣΟΧΗ! Σε περίπτωση που λείπουν ή έχουν υποστεί ζημιά εξαρτήματα πριν τη συναρμολόγηση – παρακαλούμε μην επιστρέψετε το προϊόν, απλώς επικοινωνήστε με την Εξυπηρέτηση Πελατών του Διανομέα.**

PL Sposób montażu (rysunki) oraz wykaz części znajdują się w głównej instrukcji. | **HU Az összeszerelés módja (rajzok) és az alkatrészlista a fő kézikönyvben található.** | CZ Způsob montáže (výkresy) a seznam dílů najdete v hlavním návodu. | **SK Spôsob montáže (obr.) a zoznam dielov sú uvedené v hlavnom návode.** | SLO Način montaže (risbe) in seznam delov najdete v glavnih navodilih. | **RO Modul de instalare (desene) și lista pieselor pot fi găsite în instrucțiunile de bază.** | HR/BIH Način montaže (crteži) i spisak dijelova nalaze se u glavnim uputama. | **SRB Način montaže (crteži) i spisak delova nalaze se u glavnom uputstvu.** | LT Surinkimo būdą (brėžinius ir dalių sąrašą rasite pagrindinėje instrukcijoje. | **LV Montāžas aprakstu (rasējumus) un detaļu sarakstu var atrast galvenajā rokasgrāmatā.** | EST Paigaldamise viis (joonised) ja osade loetelu on esitatud peajuhendis. | **UA Спосіб збирання (креслення) та перелік деталей можна знайти в основній інструкції.** | RU Способ монтажа (чертежи) и перечень компонентов содержатся в главной инструкции. | **BG Начин за монтаж (рисунки) и списък с частите се намират в основната инструкция.** | AL Metoda e montimit (vizatimet) dhe lista e pjesëve mund të gjenden në udhëzimet kryesore. | **NO Monteringsmetode (tegninger) og deleliste finnes i hovedhåndboken.** | FI Kokoonpanotapa (piirustukset) ja osaluettelo löytyvät pääkäsi kirjasta. | **DK Samlingsmetoden (tegninger) og styklisten findes i hovedmanualen.** | SE Monteringsanvisningar (ritningar) och delslista finns i huvudmanualen. | **EL Ο τρόπος συναρμολόγησης (σχέδια) καθώς και ο κατάλογος των εξαρτημάτων βρίσκονται στο κύριο εγχειρίδιο οδηγιών.**



A series of horizontal dotted lines for writing.



A series of horizontal dotted lines for writing.



Dystrybutor / Forgalmazó / Distributor / Distribútor / Distributor / Distributor / Distributor / Distributor / Platintojas / Izplatītājs / Turustaja / Дистриб'ютор /
Дистрибьютор / Дистрибутор / Shpërndarës / Distributør / Jakelija / Forhandler / Distributør / Διανομέας:
KETER Poland Sp. z o.o., ul. Wrocławska 34, 76-200 Słupsk, Poland;
KETER Hungary Kft., Zsong-völgy 2, 4211 Ebes, Hungary
**www.keter.com www.keter-lifestyle.com www.keter.pl www.ketershop.hu www.keter.cz
service.poland@keter.com service.hungary@keter.com service.nordic@keter.com gpsr.ketereu@keter.com**