

PATIO COOLER & BEVERAGE CART

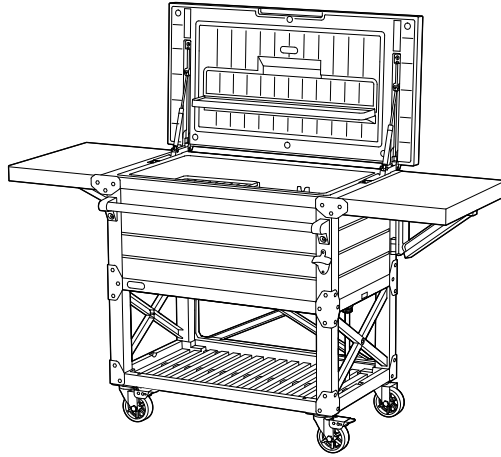

Art. 17210407

PL | HU | CZ | SK | SLO | RO | HR/BIH | SRB | LT | LV | EST | UA | RU | BG | AL | NO | FI | DK | SE | EL

PL INSTRUKCJA MONTAŻU I UŻYTKOWANIA | HU ÖSSZESZERELÉSI ÉS HASZNÁLATI ÚTMUTATÓ | CZ NÁVOD K MONTÁŽI A POUŽITÍ | SK NÁVOD NA MONTÁŽ A POUŽITIE | SLO NAVODILA ZA MONTAŽO IN UPORABO | RO INSTRUCȚIUNI DE MONTAJ ȘI UTILIZARE | HR/BIH UPUTE ZA MONTAŽU I UPORABU | SRB UPUTSTVO ZA MONTAŽU I KORIŠĆENJE | LT MONTAVIMO IR NAUDOJIMO INSTRUKCIJA | LV MONTĀŽAS UN LIETOŠANAS INSTRUKCIJA | EST PAIGALDUS- JA KASUTAMISJUHEND | UA ПОСІБНИК ПО МОНТАЖУ І ЕКСПЛУАТАЦІЇ | RU РУКОВОДСТВО ПО МОНТАЖУ И ЭКСПЛУАТАЦИИ | BG ПОДГОТОВКА НА МЯСТОТО ЗА МОНТАЖ | AL UDHËZIMET PËR MONTIMIN DHE PËRDORIMIN | NO VEILEDNING FOR MONTERING OG BRUK | FI KOKOAMINEN JA KÄYTTÖOHJE | DK SAMLEVEJLEDNING | SE MONTERING OCH BRUKSANVISNING | EL ΟΔΗΓΙΕΣ ΣΥΝΑΡΜΟΛΟΓΗΣΗΣ ΚΑΙ ΧΡΗΣΗΣ

PL WAŻNE! PROSIMY UWAŻNIE PRZECZYTAĆ! ZACHOWAĆ DO PÓŹNIEJSZEGO STOSOWANIA. UWAGI I OSTRZEŻENIA – NALEŻY PRZECZYTAĆ PRZED MONTAŻEM. | HU FONTOS! KÉRJÜK FIGYELMESEN ELOLVASNI! MEGŐRIZNI KÉSŐBBI FELHASZNÁLÁS CÉLJÁBÓL. MEGJEGYZÉSEK ÉS FIGYELMEZTETÉSEK – ÖSSZESZERELÉS ELŐTT FIGYELMESEN ELOLVASNI. | CZ DŮLEŽITÉ! POZORNĚ PŘEČTĚTE TENTO NÁVOD! ZASCHOVAT PRO POZDĚJŠÍ POUŽITÍ. UPOZORNĚNÍ A VÝSTRAHY – PŘEČTĚTE SI PŘED MONTÁŽÍ. | SK DÔLEŽITÉ! POZORNE PREČÍTAJTE TENTO NÁVOD! USCHOVAJTE PRE BUDÚCE POUŽITIE. UPOZORNENIA A VÝSTRAHY – PREČÍTAJTE SI PRED MONTÁŽOU. | SLO POMEMBNO! PROSIMO PREBRATI PREVIDNO! SHRANITE ZA UPORABOV

PRIHODNOSTI. OPOMBE IN OPOZORILA – PREBERITE PRED MONTAŽO. | **RO IMPORTANT! VĂ RUGĂM CITIȚI CU ATENȚIE! PĂSTRAȚI PENTRU FOLOSIREA ULTERIOARĂ. OBSERVAȚII ȘI AVERTIZĂRI – CITIȚI ÎNAINTE DE MONTARE.** | HR/BIH VAŽNO! PROČITAJTE PAŽLJIVO! SAČUVATI ZA BUĐUĆU UPOTREBU. NAPOMENE I UPOZORENJA – PROČITATI PRIJE POČETKA MONTAŽE. | **SRB VAŽNO! PROČITAJTE PAŽLJIVO! SAČUVAJTE ZA KASNIJE KORIŠĆENJE. NAPOMENE I UPOZORENJA – PROČITATI PRED POČETAK MONTAŽE.** | LT SVARBU! PRAŠOME ATIDŽIAI PERSKAITYTI! IŠSAUGOTI VĖLESNIAM NAUDOJIMUI. PASTABOS IR ĮSPĖJIMAI – PERSKAITYTI PRIEŠ MONTAVIMĄ. | **LV SVARĪGI! LŪDZAM UZMANĪGI IZLASĪT! SAGLABĀT TURPMĀKAI LIETOŠANAI. PIEZĪMES UN BRĪDINĀJUMI – IZLASĪT PIRMS UZSTĀDĪŠANAS.** | EST TÄHTIS! LUGEGE TÄHELEPANELIKULT! HOIDKE ALLES HILISEMAKS KASUTUSEKS. MÄRKUSED JA HOIATUSED – LUGEGE ENNE KOKKUPANEKUT HOOLIKALT LÄBI. | **UA ВАЖЛИВО! ПРОХАННЯ УВАЖНО ПРОЧИТАТИ! ЗБЕРЕГТИ ДЛЯ ПОДАЛЬШОГО ДОВІДКОВИЙ. ПРИМІТКИ ТА ПОПЕРЕДЖЕННЯ – БУДЬ ЛАСКА, УВАЖНО ПРОЧИТАЙТЕ ПЕРЕД ЗБІРЦІ.** | RU ВАЖНО! ПРОСЬБА ВНИМАТЕЛЬНО ПРОЧИТАТЬ! СОХРАНИТЬ ДЛЯ ДАЛЬНЕЙШЕГО ИСПОЛЬЗОВАНИЯ. ПРИМЕЧАНИЯ И ПРЕДУПРЕЖДЕНИЯ – ПРОЧИТАЙТЕ ВНИМАТЕЛЬНО ПЕРЕД СБОРКОЙ. | **BG ВАЖНО! ПРОЧЕТЕТЕ ВНИМАТЕЛНО! ЗАПАЗЕТЕ ЗА ПО-НАТАТЪЧНАТА УПОТРЕБА. БЕЛЕЖКИ И ПРЕДУПРЕЖДЕНИЯ – ПРОЧЕТЕТЕ ПРЕДИ МОНТАЖ.** | AL ME RĒNDËSI. JU LUTEMI TI LEXONI UDHEZIMET ME KUJDES! RUAJENI PËR REFERIM NË TË ARDHMEN. SHËNIME DHE VËREJTJE –JU LUTEMI LEXOJENI ME KUJDES PARA MONTIMIT. | **NO VIKTIG! LES NØYE! OPPBEVAR FOR FREMTIDIG BRUK. ADVARSLER – LES NØYE FØR MONTERING.** | FI TÄRKEÄÄ! LUE HUOLELLISESTI! SÄILYTÄ MYÖHEMPÄÄ TARVETTA VARTEN. VAROITUKSET – LUE HUOLELLISESTI ENNEN KOKOAMISTA. | **DK VIGTIGT! BEDES LÆST NØJE IGENNEM! GEM TIL SENERE BRUG. ADVARSLER – LÆS GRUNDIGT FØR MONTERINGEN.** | SE OBS! LÄS NOGA! SPARA FÖR FRAMTIDA REFERENS. VARNINGAR – LÄS NOGA IGENOM FÖRE MONTERING. | **EL ΣΗΜΑΝΤΙΚΟ! ΠΑΡΑΚΑΛΟΥΜΕ ΔΙΑΒΑΣΤΕ ΠΡΟΣΕΚΤΙΚΑ! ΔΙΑΤΗΡΗΣΤΕ ΓΙΑ ΜΕΛΛΟΝΤΙΚΗ ΑΝΑΦΟΡΑ. ΠΑΡΑΤΗΡΗΣΕΙΣ ΚΑΙ ΠΡΟΕΙΔΟΠΟΙΗΣΕΙΣ – ΔΙΑΒΑΣΤΕ ΠΡΙΝ ΤΗ ΣΥΝΑΡΜΟΛΟΓΗΣΗ.**

PL BAREK. Wyłącznie do użytku domowego. Czyszczenie: letnią wodą z dodatkiem detergentu i miękką szmatką. Wszystkie elementy produktu należy montować na płaskiej powierzchni. Akcesoria niezłączone. Z możliwością przechowywania i schłodzenia napojów; z funkcją rozkładanego stolika ogrodowego. | **HU ITALPULT. Kizárólag otthoni használatra. Tisztítás: langyos mosószeres vízzel és puha törölkendővel. A termék elemeit lapos felületen kell összeszerelni. A termék tartozékokat nem tartalmaz. Italtároló és hűtési lehetőséggel; szétnyitható kerti asztal funkcióval.** | CZ BAR. Výhradně k domácímu použití. Čištění: vlažnou vodou s přídatkem detergentu a měkkým hadříkem. Veškeré díly produktu smontujte na plochem povrchu. Příslušenství není přiloženo. S možností skladování a chlazení nápojů; s funkcí rozkládacího zahradního stolu. | **SK BAR. Len pre domáce použitie. Čistenie: vlažnou vodou so saponátom a mäkkou handričkou. Všetky prvky výrobu by mali byť montované na rovnej ploche. Príslušenstvo nie je súčasťou dodávky. S možnosťou skladovania a chladenia nápojov; s funkciou rozkladacieho záhradného stolíčka.** | SLO KOKTEL MIZA. Samo za hišno uporabo. Čiščenje z mlako vodo z detergentom in mehkom krpom. Vse elemente izdelka montirajte na ravni površini. Orodja in dodatko niso vključeni. Z možnostjo shranjevanja in hlajenja napitkov, z funkcijo vrtno mizice. | **RO BAR. Numai pentru uz casnic. Curățarea: cu apă caldută cu detergent și pânză moale. Toate piesele din produs trebuie montate pe o suprafață plată. Uneltele și accesoriiile nu sunt incluse. Cu posibilitatea de depozitare și răcire a băuturilor; cu funcția de masă de grădină pliantă.** | HR/BIH KOKTEL STOL. Samo za upotrebu u domaćinstvu. Čišćenje mlakom vodom s deterdentom i mekanom krpom. Za montažu svih elemenata izabрати ravnu površinu. Alati i dodaci nisu uključeni. Za pohranu i hlajenje pića; funkcija vrtnog stolića na rasklapanje. | **SRB KOKTEL STOL. Isključivo za kućnu upotrebu. Čišćenje: toplom vodom sa dodatkom deterđenta i mekom krpom. Svi elementi proizvoda moraju biti montirani na ravnoj površini. Alat i pribor nisu uključeni. Za skladištenje i hlajenje pića; funkcija baštenskog stočića na rasklapanje.** | LT BARAS. Tik buitiniam naudojimui. Valymas: minkštu skudurėliu, šiltu vandeniu su valymo skysčiu. Visus elementus reikia montuoti plokščiaje paviršiuje.

Priedų rinkinyje nėra. Su galimybe laikyti ir šaldyti gėrimus; su sudedamo sodo staliuko funkcija. | **LV BĀRS. Tikai lietošanai mājāsaiņniecībā. Tīrīšana: ar mikstu drānu samitrinātu remdenā ūdenī, kuram pievienots mazgāšanas līdzeklis. Visus produkta elementus nepieciešams montēt uz plakanas virsmas. Aprikojums nav pievienots. Ar dzērienu glabāšanas un atdzesēšanas iespēju; ar saliekamā dārza galdiņa funkciju.** | EST BAAR. Kasutamiseks üksnes kodumajapidamises. Puhastamine: sooja vee, detergendi ja pehme lapiga. Kõik toote elemendid tuleb paigaldada tasasel alusel. Tarvikuid ei ole komplektis. Jookide hoiustamise ja jahutamise võimalusega; kokkupandava aialaua funktsiooniga. | **UA БАР. Для побутового використання. Рекомендації по догляду: чистити за допомогою м'якої серветки теплою водою з додованням миючого засобу. Всі елементи виробу необхідно збирати на рівній поверхні. Інструменти та аксесуари не входять до комплекту. З можливістю зберігання та охолодження напоїв; з функцією розкладного садового стільця.** | RU БАР. Для бытового использования. Рекомендации по уходу: чистить с помощью мягкой тканевой салфетки теплой водой с добавлением моющего средства. Все элементы изделия необходимо собирать на плоской поверхности. Инструменты и аксессуары не входят в комплект. С опцией для хранения и охлаждения напитков; с функцией складного садового столика. | **BG БАРЧЕ. Само за домашна употреба. Почистване: с хладка вода, почистващо средство и мека гъба. Всички елементи на продукта трябва да се монтират върху плоска повърхнина. Аксесоарите не са включени. С възможност за съхраняване и охлаждане на напитки; с функцията на разгъляема градинска масичка.** | AL BAR. Vetëm për përdorim në shtëpi. Pastrimi: me ujë të vakët dhe detergjent dhe një pecetë të butë. Mblidhni të gjithë përbërësit e produktit në një sipërfaqe të sheshtë. Aksesorët nuk përfshihen. Me mundësi ruajtjeje dhe ftohjeje të pijeve; me funksionin e një tryeze kopshti të palosshme. | **NO BARKAP. For bruk i hjemmet. Monter hver enkelt del på et flatt underlag. Produktet skal kun rengjøres med såpe, vann og en myk klut. Tilbehør er ikke inkludert. Med mulighet for oppbevaring og nedkjøling av drikke; med funksjon som sammenleggbord hagebord.** | FIBAARIKAAPPI. Kotikäyttöön. Kokoa tasaisella alustalla. Puhdistukseen saa käyttää ainoastaan saippuaa, vettä ja pehmeää liinaa. Lisätarvikkeet eivät sisälly pakkaukseen. Mahdollisuus juomien säilyttämiseen ja jäädyttämiseen; toiminto, joka mahdollistaa taitettavan puutarhapöydän käytön. | **DK BARKAB. Til brug i hjemmet. Saml venligst hver del på en flad overflade. Produktet bør kun rengøres med sæbe, vand og en blød klud. Tilbehør er ikke inkluderet. Med mulighed for opbevaring og nedkjøling af drikke; med funktion som sammenklappeligt havebord.** | SE BARKÅP. För hemmabruk. Vänligen montera varje del på en plan yta. Produkten bör endast rengöras med tvål, vatten och en mjuk trasa. Tillbehör ingår ej. Med möjlighet att förvara och kyla drycker; med funktion som hopfällbart trädgårdsbord. | **EL ΜΠΑΡ ΝΤΟΥΛΑΠΙ. Μόνο για οικιακή χρήση. Καθαρισμός: με χλιαρό νερό, ήπιο απορρυπαντικό και ένα μαλακό πανί. Όλα τα μέρη του προϊόντος πρέπει να συναρμολογούνται σε επίπεδη επιφάνεια. Αξεσουάρ δεν περιλαμβάνονται. Με δυνατότητα αποθήκευσης και ψύξης ποτών- με λειτουργία αναδιπλούμενου τραπεζιού κήπου.**

PL W przypadku stwierdzenia braku lub uszkodzenia części przed montażem – prosimy nie zwracać produktu, tylko skontaktować się z Działem Obsługi Klienta Dystrybutora produktu. | **HU Amennyiben hiányzó vagy sérült elemet észlel az összeszerelés előtt – kérjük, ne küldje vissza a terméket, hanem lépjen kapcsolatba a termék Forgalmazójának Ügyfélszolgálati Osztályával.** | CZ V případě zjištění absence nebo poškození dílu před montáží – produkt prosím nevracejte, pouze kontaktujte oddělení péče o zákazníky distributora produktu. | **SK V prípade chýbajúcich alebo poškodených častí pred montážou – prosím nevracajte produkt, ale kontaktujte Zákaznícky servis Distribútora produktu.** | SLO Če pred montažo ugotovite, da kakršnega koli dela ni oziroma da je pokvarjeni – prosimo, da ne vrnete izdelka, samo pokličite Oddelek za storitve za stranke distributerja izdelka. | **RO În cazul în care constatați lipsa sau deteriorarea unei piese înainte de montaj – vă rugăm să nu returnați produsul, ci să luați legătura cu Departamentul de Relații cu Clienții al Distribuitorului acestui produs.** | HR/BIH Ukoliko se prije montaže uoči da neki od elemenata nedostaje ili je oštećen – molimo ne vraćati proizvod već kontaktirati Sektor za poslovanje s klijentima Distributera proizvoda. | **SRB Ako pre montaže konstatujete nedostatak ili oštećenje delova, molimo nemojte da vratite proizvod proizvođaču ali kontaktirajte Korisnički servis distributera proizvoda.** | LT Jeigu prieš montavimą bus pastebėti dalių trūkumai arba sugedimai – prašome negrąžinti produkto, bet susisiekti su Produkto platintojo Klientų aptarnavimo skyriumi. | **LV Brāķa vai detaļas bojājuma konstatēšanas gadījumā pirms montāžas – lūdzam neatdot produktu tikai kontaktēties ar produkta Izplatītāja Klientu Apkalpošanas Daļu.** | EST Osade puudumise või kahjustumise tuvastamisel enne paigaldamist – palume toodet mitte tagastada, vaid võtta ühendust toote Turustaja Klienditeeninduse Osakonnaga. | **UA Якщо перед складанням ви виявите відсутність або пошкодження будь-якої частини, будь ласка, не повертайте виріб, а зверніться до відділу обслуговування клієнтів Дистриб'ютора.** | RU Если перед сборкой будет обнаружено отсутствие или повреждение какой-либо части, пожалуйста, не возвращайте изделие, а свяжитесь с отделом обслуживания клиентов Дистрибьютора. | **BG При установяване на липса или повреда на частите преди монтаж – не връщайте продукта, а се свържете с Отдел по клиентски сервиз на Дистрибутора на продукта.** | AL Në rast të mungesave apo demtimit të pjesëmarrësve para montimit – ju lutemi të mos e ktheni produktin nga vetëm kontaktonishërbimin e konsumatorit të distributorit. | **NO Vennligst ikke returner varen hvis en del skulle mangle eller være ødelagt før montering, men ta kontakt med forhandlerens kundeservice i stedet.** | FI Mikäli havaitset puuttuvia tai vaurioituneita osia ennen kokoamista, älä palauta tuotetta kauppaan vaan ota yhteyttä jakelijan asiakaspalveluun. | **DK I tilfælde af manglende eller beskadigede dele før montering – skal produktet ikke returneres. Kontakt i stedet forhandlerens kundeservice.** | SE Om det saknas delar eller om delar är skadade före montering – skicka inte tillbaka produkten, utan kontakta istället distribütörens kundtjänst. | **EL Σε περίπτωση διαπίστωσης έλλειψης ή ζημιάς εξαρτήματος πριν από τη συναρμολόγηση, παρακαλούμε μην επιστρέψετε το προϊόν, αλλά επικοινωνήστε με το Τμήμα Εξυπηρέτησης Πελατών του Διανομέα του προϊόντος.**

PL Maksymalne obciążenie na poszczególne elementy produktu: | **HU A termék egyes elemeinek maximális terhelése:** | CZ Maximální zatížení jednotlivých prvků výrobu: | **SK Maximálne zaťaženie jednotlivých prvkov výrobu:** | SLO Največja obremenitev posameznih elementov izdelka: | **RO Sarcina maximă pe elementele individuale ale produsului:** | HR/BIH Maksimalno opterećenje pojedinih elemenata proizvoda: | **SRB Maksimalno opterećenje pojedinačnih elemenata proizvoda:** | LT Didžiausia atskirų gaminių elementų apkrova: | **LV Maksimālā slodze uz atsevišķiem izstrādājuma elementiem:** | EST Toote üksikute elementide maksimaalne koormus: | **UA Максимальне навантаження на окремі елементи виробу:** | RU Максимальная нагрузка на отдельные элементы изделия: | **BG Максимально натоварване на отделни елементи на продукта:** | AL Ngarkesa maksimale në elementë individualë të produktit: | **NO Maksimal belastning på de enkelte elementene av produktet:** | FI Tuotteen yksittäisten osien enimmäiskuormitus: | **DK Maksimal belastning på de enkelte dele af produktet:** | SE Maximal belastning på de enskilda delarna av produkten: | **EL Μέγιστο φορτίο στα επιμέρους εξαρτήματα του προϊόντος:**

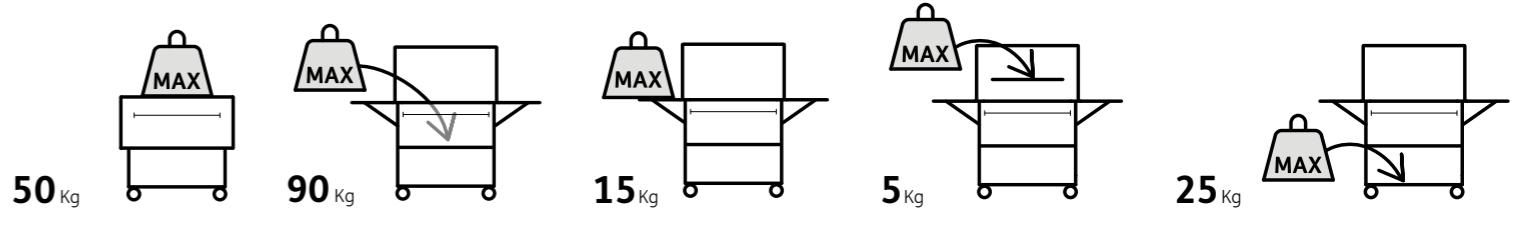

PL Produkt odporny na czynniki atmosferyczne. | **HU A termék ellenáll a légköri tényezőknek.** | CZ Produkt odolný vůči atmosférickým vlivům. | **SK Výrobok je odolný na poveternostné vplyvy.** | SLO Izdelek je odporen proti vremenu. | **RO Produs rezistent la factorii atmosferici.** | HR/BIH Proizvod je otporan na razne atmosferske uvjete. | **SRB Proizvod je otporan na atmosferske faktore.** | LT Produktas atsparus atmosferos poveikiui. | **LV Produkts ir noturīgs uz atmosfēras apstākļu iedarbību.** | EST Toode on vastupidav ilmastikutingimustele. | **UA Продукт стійкий до впливу атмосферних факторів.** | RU Продукт устойчив к атмосферным воздействиям. | **BG Продуктът е устойчив към атмосферни фактори.** | AL Produkti është rezistent ndaj kushteve të motit. | **NO Det er værbestandig.** | FI Tämä tuote on säänkestävä. | **DK Det er modstandsdygtigt over for atmosfæriske påvirkninger.** | SE Tål dåliga väderförhållanden. | **EL Το προϊόν είναι ανθεκτικό στις καιρικές συνθήκες.**

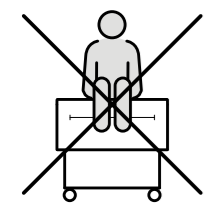

PL Wchodzenie i siadanie na pokrywę jest niedozwolone. | **HU Tilos a láda fedelére lépni és ülni.** | CZ Stoupání a sedání na víko je zakázáno. | **SK Vstup a sedenie na kryte nie je dovolené.** | SLO Prepovedano je sedenje in vstopanje na pokrov škatle/zaboja. | **RO Urcatul și șezutul pe capac sunt interzise.** | HR/BIH Zabranjeno je sjesti ili stati na poklopac. | **SRB Stoji i sjedi na poklopcu nije dozvoljeno.** | LT Užlipimas ir sėdėjimas ant dangos yra draudžiamas. | **LV Aizliegts kāpt un sēdēt uz vāka.** | EST Kaanele astumine ja istumine ei ole lubatud. | **UA Ставати і сидати на кришку забороняється.** | RU Запрещается вставать и садиться на крышку. | **BG Стоенето и седенето върху капака е забранено.** | AL Është e ndaluar të qëndrosh dhe të ulësh në kapak. | **NO Det er ikke tillatt å stå eller sitte på lokket.** | FI Kanteen nouseminen tai sen päälle istuminen on kielletty. | **DK Det er ikke tilladt at stå eller sidde på låget.** | SE Det är inte tillåtet att stå eller sitta på locket. | **EL Δεν επιτρέπεται να ανεβαίνετε ή να κάθεστε πάνω στο κάλυμμα.**

PL PRZED ROZPOCZĘCIEM MONTAŻU | **HU AZ ÖSSZESZERELÉS MEGKEZDÉSE ELŐTT** | CZ PŘED ZAHÁJENÍM MONTÁŽE | **SK PRED ZAČATÍM MONTÁŽE** | SLO PRED MONTAŽO | **RO ÎNAINTE DE ÎNCERPEREA MONTAJULUI** | HR/BIH PRIJE POČETKA MONTAŽE | **SRB PRE POČETKA MONTAŽE** | LT PRIEŠ MONTAVIMO PRADŽIA | **LV PIRMS MONTĀŽAS SĀKUMA** | EST ENNE PAIGALDAMIST | **UA ПЕРШ НИЖ ПОЧИНАТИ МОНТАЖ** | RU ПРЕЖДЕ ЧЕМ НАЧИНАТЬ МОНТАЖ | **BG ПРЕДИ ЗАПОЧВАНЕ НА МОНТАЖА** | AL PARA MONTIMIT | **NO FØR DU BEGYNNER MONTERINGEN** | FI ENNEN KOKOAMISEN ALOITTAMISTA | **DK FØR DU BEGYNDER SAMLINGEN** | SE INNAN MONTERINGEN PÅBÖRJAS | **EL ΠΡΙΝ ΑΡΧΙΣΕΤΕ ΤΗ ΣΥΝΑΡΜΟΛΟΓΗΣΗ**

PL Należy zapoznać się z zaleceniami w zakresie bezpieczeństwa umieszczonymi na końcu tej instrukcji. Przed przystąpieniem do montażu należy zapoznać się z instrukcją. Montaż wszystkich elementów powinien być wykonany zgodnie z instrukcją. Nie należy pomijać żadnego z etapów. | **HU Ismerkedjen meg az útmutató végén található biztonsági ajánlásokkal. Az összeszerelés megkezdése előtt ismerkedjen meg az útmutatóval. Az elemek összeszerelését az útmutatónak megfelelően kell végrehajtani. Az összeszerelés egyik szakaszát sem szabad kihagyni.** | CZ Přečtěte si všechny bezpečnostní pokyny uvedené na konci tohoto návodu. Před zahájením montáže si přečtěte tento návod. Montáž veškerých dílů musí být provedena podle návodu. Nevynechávejte žádnou z fází. | **SK Pozrite sa prosím na pokyny k bezpečnosti umiestnené v zadnej časti tohto návodu. Pred montážou oboznámte sa s návodom. Montáž všetkých komponentov by mala byť vykonaná v súlade s návodom. Nevynechávajte žiadne kroky.** | SLO Pazljivo preberite varnostne smernice, ki so na koncu tega priročnika. Pred montažo preberite navodila. Vse elemente je treba montirati skladno z navodili. Ne spregledajte nobenega koraka. | **RO Trebuie să citiți recomandările cu privire la siguranță de la sfârșitul acestor instrucțiuni. Înainte de a începe montajul citiți instrucțiunile. Montajul tuturor pieselor trebuie realizat în conformitate cu instrucțiunile. Nu omiteți nicio etapă.** | HR/BIH Molimo pogledajte sigurnosne upute navedene na kraju ovog priručnika. Prije montaže pročitajte upute. Montaža svih dijelova mora biti izrađena u skladu s uputama. Ne zaobilaziti nikakve korake. | **SRB Molimo vas da pogledate preporuke za bezbednost koje se nalaze u zadnjem delu ovog priručnika. Pre montaže pročitajte uputstva. Montaža svih delova treba da bude obavljena u skladu sa uputstvom. Ne preskačite bilo koji od koraka.** | LT Reikia susipažinti su saugumo nurodymais, kurie yra patalpinti šios instrukcijos pabaigoje. Prieš montavimą reikia susipažinti su instrukcija. Visų elementų montavimas turi būti atliktas pagal instrukciją. Negalima praleisti nei vieno etapo. | **LV Nepieciešams iepazīties ar drošības norādījumiem uzrādīties šīs instrukcijas beigās. Pirms montāžas sākuma nepieciešams iepazīties ar instrukciju. Visu elementu montāžu nepieciešams veikt saskaņā ar instrukciju. Nedrīkst izlaist nevienu posmu.** | EST Tutvuge käesoleva juhendi lõpuosas toodud ohutusjuhistega. Enne paigaldamist alustamist tutvuge juhendiga. Kõikide elementide paigaldamist tuleb teostada vastavalt juhendile. Ärge jätkge vahele ühtegi etappi. | **UA Необхідно ознайомитися з рекомендаціями по техніці безпеки, приведеними в кінці цієї інструкції. Перш ніж приступати до монтажу, необхідно ознайомитися з інструкцією. Монтаж усіх елементів має бути виконаний згідно з інструкцією. Жоден з етапів монтажу не має бути пропущений.** | RU Необходимо ознакомиться с рекомендациями по технике безопасности, приведенными в конце данного руководства. Прежде чем приступать к монтажу необходимо ознакомиться с руководством. Монтаж всех элементов должен быть выполнен согласно руководству. Ни один из этапов не должен быть пропущен. | **BG Запознайте се с препоръките по безопасност, поместени в края на тази инструкция. Преди започване на монтаж запознайте се с инструкцията. Монтажът на всички елементи трябва да бъде извършен съгласно инструкцията. Не пропускайте нито един етап.** | AL Sigurohuni që të lexoni masat parapake të sigurisë në fund të këtij manuali. Lexoni udhëzimet para se të vazhdoni me montimin. Montimi i të gjithë përbërësve duhet të bëhet në përputhje me udhëzimet. Mos kapërceni asnjë nga hapat. | **NO Les retningslinjene for sikkerhet på slutten av denne veiledningen. Før du begynner monteringen, les instruksjonene. Monter alle delene i henhold til instruksjonene i denne veiledningen. Ikke hopp over noen trinn.** | FI Lue turvaohjeet tämän ohjeen lopussa. Ennen kuin alat koota, lue ohjeet. Kokoa kaikki osat tässä käyttöohjeessa olevien ohjeiden mukaisesti. Älä jätä mitään vaihetta väliin. | **DK Læs retningslinjerne for sikkerhed sidst i denne manual. Før du begynder monteringen, læs instruktionerne. Saml alle dele efter anvisningerne i denne manual. Spring ikke nogen skridt over.** | SE Läs riktlinjerna för säkerhet i slutet av denna handbok. Innan du påbörjar monteringen, läs instruktionerna. Montera alla delar enligt anvisningarna i denna handbok. Hoppa inte över några steg. | **EL Πρέπει να εφοικεωθείτε με τις οδηγίες ασφαλείας που βρίσκονται στο τέλος αυτής της οδηγίας. Πριν ξεκινήσετε τη συναρμολόγηση, διαβάστε προσεκτικά τις οδηγίες. Η συναρμολόγηση όλων των εξαρτημάτων πρέπει να πραγματοποιηθεί σύμφωνα με τις οδηγίες. Δεν πρέπει να παραλειφθεί κανένα από τα βήματα.**

PL CZĘŚCI | **HU RÉSZEI** | CZ DÍLY | **SK ČASTI** | SLO ELEMENTI | **RO PIESELE** | HR/BIH DIJELOVI | **SRB DELOVI** | LT DALYS | **LV DAĻAS** | EST ELEMENDID | **UA ЧАСТИНИ** | RU ЧАСТИ | **BG ЧАСТИ** | AL PËSËT | **NO DELER** | FI OSAT | **DK DELE** | SE DELAR | **EL ΕΞΑΡΤΗΜΑΤΑ**

PL Wszystkie elementy należy wyciągnąć z opakowania (-ań) i rozłożyć na uprzednio przygotowanej do pracy powierzchni. Dla łatwiejszej identyfikacji części oznaczone są literami. | **HU Az összes elemet ki kell venni a csomagolás(ok)ból és lehelyezni egy előzőleg kialakított felületre. Az alkatrészeket a könnyebb beazonosítás céljából betűkkel megjelöltük.** | CZ Veškeré díly vyjměte z obalu/obalů a rozložte na předem připravenou pracovní plochu. Jednotlivé díly jsou pro snadnější orientaci označeny písmeny. | **SK Všetky prvky musia byť vybraté z obalu (-ov) a rozložené na vopred pripravenej pracovnej ploche. Pre ľahšiu identifikáciu sú diely označené písmenami.** | SLO Vse elemente potegnite iz embalaže (embalaž) ter jih položite na prej pripravljene delovni površini. Elementi so označeni z črkami za lažjo identifikacijo. | **RO Toate piesele trebuie scoase din ambalaj (-aje) și așezate pe suprafața pregătită în prealabil pentru lucru. Pentru identificarea mai facilă piesele sunt marcate cu litere.** | HR/BIH Svi predmeti moraju biti izvučeni iz pakiranja i rasprostrti na prethodno pripremljenu radnu površinu. Radi lakšeg prepoznavanja dijelovi su označeni slovima. | **SRB Sve delove izvadite iz pakovanja i stavite na prethodno pripremljenu radnu površinu. Za lakšu identifikaciju delovi su označeni slovima.** | LT Visus elementus reikia išimti iš pakuotės (-čių) ir sudėti ant anksčiau darbu paruošto paviršiaus. Norint palengvinti identifikavimą dalys yra pažymėtos raidėmis. | **LV Visus elementus nepieciešams izņemt no iepakojuma (-iem) un izvietot uz iepriekš sagatavotas darba virsmas. Identifikācijas atvieglošanai daļas ir apzīmētas ar burtiem.** | EST Võtke kõik elemendid pakendi(te)st ja pange need eelnevalt tööks ettevalmistatud pinnale. Identifitseerimise lihtsustamiseks on osad märgistatud tähtedega. | **UA Усі предмети мають бути витягнуті з упаковки (-ок) і розкладені на заздалегідь підготовленій робочій поверхні. Для полегшення ідентифікації частини позначені буквами.** | RU Все предметы должны быть извлечены из упаковки (-ок) и разложены на заранее подготовленной рабочей поверхности. Для облегчения идентификации части обозначены буквами. | **BG Всички елементи трябва да се извадят от опаковките (опаковките) и да се разположат върху предварително подготвената за работа повърхнина. За по-лесното им разпознаване, частите са обозначени с букви.** | AL Hiqni të gjithë përbërësit nga paketimi dhe vendosini në sipërfaqen e përgatitur më parë. Pjesët janë të shënuara me shkronja për identifikim më të lehtë. | **NO Ta alle delene ut av pakken(e) og spre dem ut på en ryddig arbeidsflate. Det er trykket kodebokstaver på alle delene, så de er lette å identifisere.** | FI Ota kaikki osat pakkauksesta ja levitä ne puhtaalle työtasolle. Jokaisessa osassa on tunnustekirjaimet, joiden avulla ne on helppo tunnistaa. | **DK Fjern alle dele fra pakken/pakkerne, og spred dem ud på en ren arbejdsflade. Kodebogstaver er trykt på hver del for nem identifikation.** | SE Ta fram alla delar från förpackningen(s) och sprid ut dem på en ren arbetsyta. Kod-bokstäver finns tryckta på varje del för enkel identifiering. | **EL Όλα τα εξαρτήματα πρέπει να αφαιρεθούν από τη συσκευασία και να τοποθετηθούν σε μια καθαρή επιφάνεια εργασίας. Γράμματα-κωδικοί αποτυπώνονται πάνω σε κάθε εξάρτημα για εύκολότερη αναγνώριση.**

PL Sposób montażu (rysunki) oraz wykaz części znajduje się w głównej Instrukcji. | **HU Az összeszerelés módja (rajzok) és az alkatrészlista a fő kézikönyvben található.** | CZ Způsob montáže (výkresy) a seznam dílů najdete v hlavním návodu. | **SK Spôsob montáže (obr.) a zoznam dielov sú uvedené v hlavnom návode.** | SLO Način montaže (risbe) in seznam delov najdete v glavnih navodilih. | **RO Modul de instalare (desene) și lista pieselor pot fi găsite în instrucțiunile de bază.** | HR/BIH Način montaže (crteži) i spisak dijelova nalaze se u glavnim uputama. | **SRB Način montaže (crteži) i spisak delova nalaze se u glavnom uputstvu.** | LT Surinkimo būdą (brėžinius) ir dalių sąrašą rasite pagrindinėje instrukcijoje. | **LV Montāžas aprakstu (rasējumus) un detaļu sarakstu var atrast galvenajā rokasgrāmātā.** | EST Paigaldamise viisi (joonised) ja osade loetelu on esitatud peajuhendis. | **UA Спосіб збирання (креслення) та перелік деталей можна знайти в основній інструкції.** | RU Способ монтажа (чертежи) и перечень компонентов содержатся в главной инструкции. | **BG Начин за монтаж (рисунки) и списък с частите се намират в основната инструкция.** | AL Metoda e montimit (vizatimet) dhe lista e pjesëve mund të gjenden në udhëzimet kryesore. | **NO Monteringsmetode (tegninger) og deleliste finnes i hovedhåndboken.** | FI Kokoonpanotapa (piirustukset) ja osaluettelo löytyvät pääkäsi kirjasta. | **DK Samlingsmetoden (tegninger) og styklisten findes i hovedmanualen.** | SE Monteringsanvisningar (ritningar) och delslista finns i huvudmanualen. | **EL Ο τρόπος συναρμολόγησης (σχέδια) καθώς και ο κατάλογος των εξαρτημάτων βρίσκονται στο κύριο εγχειρίδιο οδηγιών.**

PL OPCJA – Otwór odpływowy | **HU OPCÍÓ – lefolyónyílás** | CZ MOŽNOST – odtokový otvor | **SK VOLITEĽNE – odtokový otvor** | SLO OPCIJA – odtok vode | **RO OPȚIUNEA – gaura de drenaj** | HR/BIH OPCIJA – Odvodna rupa | **SRB OPCIJA – Odvodna rupa** | LT PARINKTIS – Drenažo skylė | **LV VARIANTS – Drenāžas caurums** | EST VERSIOON – Drenaažiaav | **UA ОПЦІЯ – дренажний отвір** | RU ОПЦИЯ – дренажное отверстие | **BG ИЗБОР – дренажен отвор** | AL OPSIONI – vrima e kullimit | **NO VALG – Avløpsåpning** | FI VAIHTOEHTO – Poistoaukko | **DK VALGMULIGHED – Afløbsåbning** | SE VALMÖJLIGHET – Avloppsöppning | **EL ΕΠΙΛΟΓΗ – Οπή αποστράγγισης**

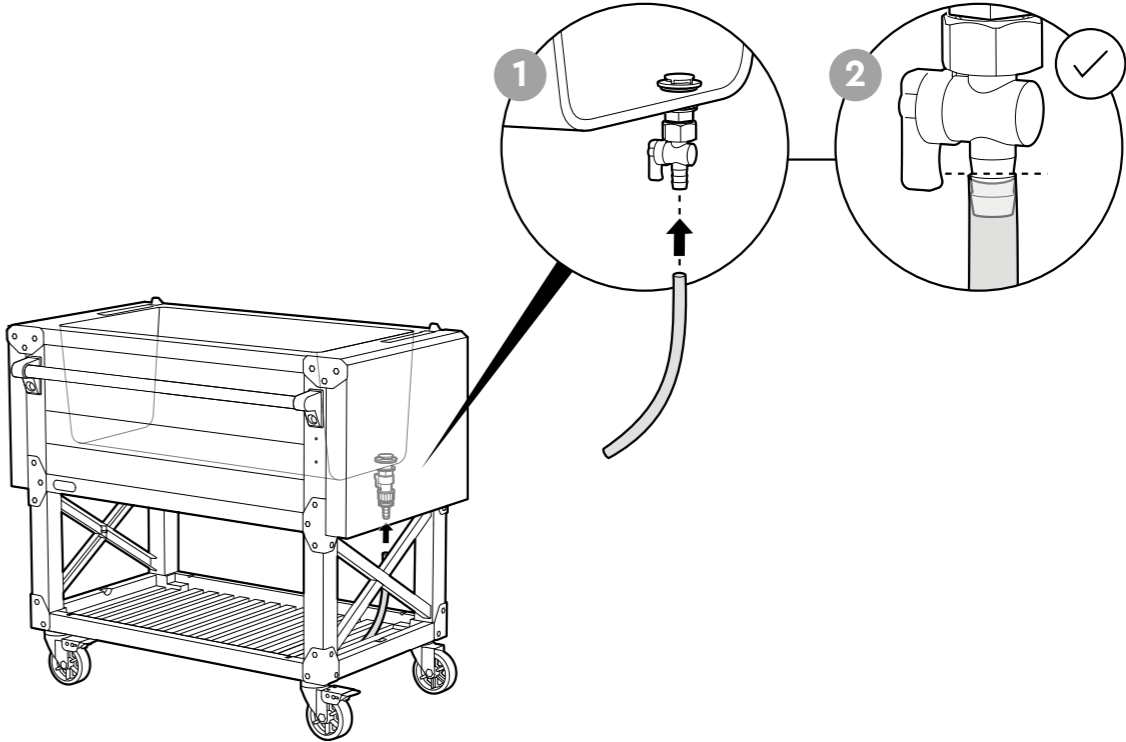

PL OPCJA – Blokada kół | **HU OPCÍÓ – Kerékszár** | CZ MOŽNOST – Zámek kola | **SK MOŽNOSŤ – Zámok kolies** | SLO OPCIJA – Blokada koles | **RO OPȚIUNE – Blocare roți** | HR/BIH OPCIJA – Blokada kotača | **SRB ОПЦИЈА – Закључавање точка** | LT PASIRINKIMAS – Ratų užraktas | **LV OPCIJA – Riteņu bloķētājs** | EST VALIK – rattalukk | **UA ОПЦІЯ – Блокування коліс** | RU ОПЦИЯ – Замок колеса | **BG ОПЦИЈА – Блокаж на колела** | AL OPTION – Bllokimi i rrotave | **NO VALGMULIGHET – Hjulblokkering** | FI VAIHTOEHTO – Pyörälukitus | **DK VALGMULIGHED – Hjulblokering** | SE VALMÖJLIGHET – Hjulblockering | **EL ΕΠΙΛΟΓΗ – Κλείδωμα τροχών**

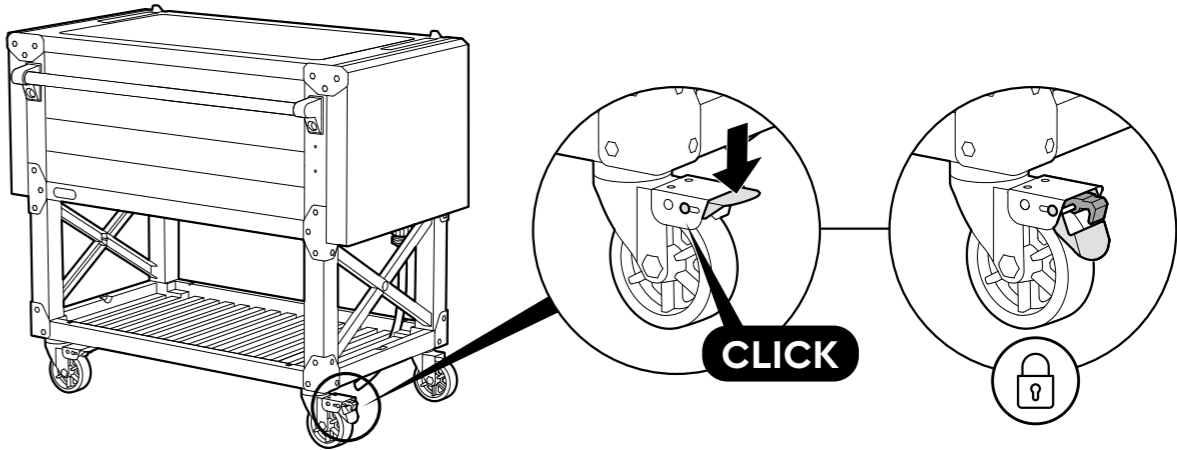

PL ZASADY BEZPIECZNEGO UŻYTKOWANIA: Bardzo łatwy montaż, użytkownik powinien wykonać go zgodnie z instrukcją oraz ze wszystkimi wytycznymi. Nie pomijaj żadnego kroku. W przypadku pożaru nie próbuj gasić palącego się polipropylenu wodą. Noś okulary ochronne i zawsze postępuj zgodnie z instrukcjami producenta podczas korzystania z narzędzi elektrycznych. Czyszczenie za pomocą szorstkiej szczotki lub środków ściernych może spowodować uszkodzenie produktu. Czyścić wodą i łagodnym mydłem. Niedozwolone jest przechowywanie w schowku artykułów o wysokiej temperaturze, np. grilla, palników, lampy lutowniczej itd. Schowek nie jest przeznaczony do przenoszenia przedmiotów. W przypadku opadów deszczu należy wytrzeć skrzynię do sucha przed jej otwarciem. Nie nadaje się do przechowywania substancji łatwopalnych lub żrących. Wchodzenie na pokrywę jest niedozwolone. Nieprzeznaczone do użytku przez dzieci. Z uwagi na niebezpieczeństwo uduszenia się wewnątrz schowka produkt należy zabezpieczyć tak, aby uniemożliwić dostęp dzieciom. To nie jest schowek na zabawki.

| **HU BIZTONSÁGOS HASZNÁLAT ALAPJAI**: Nagyon egyszerű összeszerelés, a felhasználónak az utmutato es az összes irányelv szerint kell eljarnia. Ne hagyjon ki egyetlen lepest sem. Tűz esetén ne próbálja meg vízzel eloltani a lángoló polipropilént. Viseljen védőszemüveget, és mindig kövesse a gyártó utasításait elektromos szerszámok használata során. Kemikáliák vagy dörzskéfék használata károsíthatja a dobozt. Tisztítása enyhe szappanos vízzel javasolt. A forró tárgyakat, például az éppen használt grilleket, lángszórákat stb., nem szabad tárolni a dobozban. Nem alkalmas tárgyak szállítására. Eső után törölje le a dobozt ronggyal, mielőtt kinyitná. Nem alkalmas gyúlékony vagy maró anyagok tárolására. Ne álljon a fedélre. Fulladásveszély. Megfelelően bebiztosítani a tárolórészt, hogy gyermek ne tudjon bemászni. **Nem gyermekek számára készült. Ez nem játék.**
| CZ ZÁSADY BEZPEČNĚHO POUŽÍVÁNÍ: Velmi snadna montaž, uživatel ji musí provest podle navodu a všech pokynů. Nevynechajte žádný krok. V případě požáru se nepokoušejte hasit hořící polypropylen vodou. Noste ochranné brýle a vždy dodržujte pokyny výrobce při používání elektrického nářadí. Použití tuhého kartáče nebo abrazivního čistícího prostředku může poškodit box. Čistěte vodou a jemným mýdlem. Horké předměty, jako jsou právě používané grily, hořáky atd., nesmí být skladovány v boxu. Není určeno k přenášení předmětů. Po dešti otřete box hadříkem před otevřením. Nevhodné pro skladování hořlavých nebo korozivních látek. Nestoupejte na víko. Není určeno pro děti. S ohledem na nebezpečí udušení uvnitř úložného prostoru je nutné produkt zajistit tak, aby byl znemožněn přístup dětem. Toto není box na hračky.
| SK ZÁSADY BEZPEČNĚHO POUŽÍVANIA: **Velmi jednoducha montaž, používateľ ju musí vykonať podľa navodu a všetkých pokynov. Nepreskakujte žiadny krok. V prípade požiaru sa nepokúšajte uhasiť horúci polypropylén vodou. Noste ochranné okuliare a vždy sa riadte pokynmi výrobcu pri používaní elektrického náradia. Použitie tvrdej kefy alebo abrazívneho čistiaceho prostriedku môže poškodiť box. Čistite vodou a jemným mydlom. Horúce predmety, ako sú práve používané grily, horáky a pod., sa nesmú skladovať v boxe. Nie je určené na prenášanie predmetov. Po daždi utrite box handrou pred otvorením. Nevhodné na skladovanie horľavých alebo korozívnych látok. Nestavajte na veku. Nie je určené pre deti. Vzhľadom k nebezpečenstvu udusenia vnútri schránky, výrobok by sa mal zabezpečiť tak, aby sa zabránilo prístupu detí. Toto nie je box na hračky.**
| SLO NAČELA VARNE UPORABE: Enostavna montaža – pri montaži ravnajte skladno z navodili ter vsemi smernicami. Ne spreglejte nobenega koraka. V primeru požara ne poskušajte pogasiti gorečega polipropilena z vodo. Nosite zaščitna očala in vedno upoštevajte navodila proizvajalca pri uporabi električnih orodij. Uporaba trde krtače ali abrazivnega čistilnega sredstva lahko poškoduje zaboj. Čistite z vodo in blagim milom. Vročे predmete, kot so pravkar uporabljeni žari, plamenometi itd., se ne smejo shranjevati v zaboju. Ni zasnovano za prenašanje predmetov. Po dežju obrišite zaboj s krpo, preden jo odprete. Ni primerno za shranjevanje vnetljivih ali korozivnih snovi. Ne stojte na pokrovu. Ni namenjeno za otroke. Ker obstaja nevarnost zadušitve znotraj škatle/zaboja, z ustrezno zaščito onemogočite otrokom dostop do izdelka. To ni škatla za igrače.
| RO PRECAUȚII DE UTILIZARE: **Montaj foarte facil – utilizatorul trebuie să-l realizeze conform instrucțiunilor și indicațiilor. Nu omiteți nici un etapă. În caz de incendiu, nu încercați să stingeți polipropilena aprinsă cu apă. Purtați ochelari de protecție și respectați întotdeauna instrucțiunile producătorului atunci când utilizați unelte electrice. Utilizarea unei perii rigide sau a unui detergent abraziv poate deteriora cutia. Curățați cu apă și săpun delicat. Obiectele fierbinți, cum ar fi grătarele folosite recent, arzătoarele etc., nu trebuie depozitate în cutie. Nu este destinat pentru transportul obiectelor. După ploaie, ștergeți cutia cu o cârpă înainte de a o deschide. Nu este potrivit pentru depozitarea substanțelor inflamabile sau corozive. Nu stați pe capac. Nu este destinat copiilor. Datorită pericolului de sufocare în interiorul lăzii, acest produs trebuie protejat astfel încât să nu permită accesul copiilor. Nu este o cutie de jucării.**
| HR/BIH MJERE ZA SIGURNU UPORABU: Vrlo jednostavna montaža – korisnik treba tijekom montaže pridržavati se svih uputa i napomena. Ne preskačite nijedan korak. U slučaju požara nemojte pokušavati ugasiti zapaljeni polipropilen vodom. Nosite zaštitne naočale i uvijek se pridržavajte uputa proizvođača prilikom korištenja električnih alata. Korištenje tvrde četke ili abrazivnog sredstva za čišćenje može oštetiti kutiju. Čistite vodom i blagim sapunom. Vrući predmeti, poput nedavno korištenih roštilja, plamenika itd., ne smiju biti pohranjeni u kutiji. Nije namijenjeno za prijenos predmeta. Nakon kiše obrišite kutiju krpom prije otvaranja. Nije prikladno za skladištenje zapaljivih ili korozivnih tvari. Nemojte stajati na poklopcu. Nije namijenjeno za djecu. Zbog opasnosti od gušenja unutar kutije, proizvod zaštititi od dostupa djece. Ovo nije kutija za igračke.
| SRB PRINCIPI BEZBEDNOG KORIŠĆENJA: **Veoma jednostavna montaža – korisnik treba to učiniti u skladu sa uputstvima i smernicama. Ne preskačite nijedan od koraka. U slučaju požara, nemojte pokušavati da ugasite zapaljeni polipropilen vodom. Nosite zaštitne naočare i uvek se pridržavajte uputstava proizvođača prilikom korišćenja električnih alata. Upotreba tvrde četke ili abrazivnog sredstva za čišćenje može oštetiti kutiju. Čistite vodom i blagim sapunom. Vrući predmeti, poput nedavno korišćenih roštilja, plamenika itd., ne stavljajte u kutiju. Nije predviđeno za nošenje predmeta. Nakon kiše obrišite kutiju krpom pre nego što je otvorite. Nije pogodno za skladištenje zapaljivih ili korozivnih supstanci. Ne stojte na poklopcu. Nije predviđeno za decu. Zbog opasnosti od gušenja unutar kutije za skladištenje, proizvod mora da bude zaštićen kako bi se sprečio pristup deci. Ovo nije kutija za igračke.**
| LT SAUGAUS NAUDOJIMO TAISYKLĖS: Labai lengvas montavimas. Naudotojas privalo atlikti montavimą pagal instrukciją ir visus joje pateiktus nurodymus. Surinkimo metu negalima praleisti nė vieno etapo, nurodyto montavimo instrukcijosje. Gaisro atveju nemėginkite degančio polipropileno gesinti vandeniu. Naudodami elektrinius įrankius dėvėkite apsauginius akinius ir visada laikykitės gamintojo nurodymų. Naudodami standų šepetį arba abrazyvinį valiklį galite sugadinti dėžutę. Nuvalykite vandeniu ir paprastu muilu. Dėžutėje negalima laikyti karštų daiktų, pvz., neseniai naudotų grotelių, pūstuvų ir kt. Neskirtas daiktams nešti. Po lietaus prieš atidarydami dėžutę nuvalykite skudurėliu. Netinka degioms ar esdinančioms medžiagoms laikyti. Nestovėkite ant dangčio. Neskirta naudoti vaikams. Dėl uždusimo galimybės daiktadėžės viduje, produktą reikia taip apsaugoti, kad vaikai negalėtų prieiti. Tai nėra žaislų dėžutė.
| LV DROŠAS LIETOŠANAS NOTEIKUMI: **Ļoti vienkārša montāža – lietotājs to veic saskaņā ar instrukciju un visiem norādījumiem. Nedrīkst izlaist nevienu posmu. Ugunsgrēka gadījumā nemēģiniet dzēst degošo polipropilēnu ar ūdeni. Valkājiet aizsargbrilles un vienmēr ievērojiet ražotāja norādījumus, lietojot elektroinstrumentus. Cietas birstes vai abrazīvo tīrīšanas līdzekļu lietošana var sabojāt kasti. Tīriet ar ūdeni un maigām ziepēm. Karstus priekšmetus, piemēram, nesen lietotus grilus, liesmas metinātājus utt., nedrīkst uzglabāt kastē. Nav paredzēts priekšmetu pārvadāšanai. Pēc lietus noslaukiet kasti ar auduma drānu pirms atvēršanas. Nav piemērots viegli uzliesmojošu vai kodīgu vielu uzglabāšanai. Nestāvēt uz vāka. Nav paredzēts bērniem. Ņemot vērā nosmakšanas bīstamību kastēs iekšpusē, produktu nepieciešams aizsargāt, lai bērniem nepieļautu iekļūšanu tanī. Šī nav rotāļlietu kaste.**
| EST OHUTU KASUTAMISE JUHISED: Vaga lihtne paigaldamine – kasutaja peab paigaldama vastavalt kasutusjuhendile ja koikidele juhistele. Arge jatke vahele uhtegi etappi. Tulekahju korral ärge proovige põlevat polüpropüleeni veega kustutada. Elektriliste tööriistade kasutamisel järgige tootja juhiseid ja kandke kaitseprille. Kõvade harjaste või abrasiivsete puhastusvahendite kasutamine võib kasti kahjustada. Puhastage vee ja õrna pesuvahendiga. Kuumi esemeid, nagu hiljuti kasutatud grillid, põletid jms, ei tohi kastis hoida. Ei ole mõeldud esemete transportimiseks. Pärast vihma kuivatage kast lapiga enne avamist. Ei sobi kergesti süttivate või söövitavate ainete hoiustamiseks. Ärge seiske kasti kaanel. Lämpumise ohu tõttu kasti sees tuleb toodet turvastada nii, et takistada juurdepääs lastele. Kast ei ole mõeldud lastele mängimiseks.
| UA ПРАВИЛА БЕЗПЕЧНОГО ВИКОРИСТАННЯ: **Дуже легкий монтаж – користувач повинен виконати його у відповідності з інструкціями та всіма вказівками. Не пропускайте жодного етапу. У разі пожежі не намагайтеся гасити поліпропілен, що горить, водою. Завжди надягайте захисні окуляри та дотримуйтесь інструкцій виробника під час роботи з електроінструментами. Не використовуйте жорсткі щітки або абразивні засоби, оскільки вони можуть пошкодити поверхню. Для очищення використовуйте воду та м'яке мило. Не зберігайте в коробці гарячі предмети, наприклад, щойно використані грилі, паяльні лампи тощо. Не використовуйте виріб для перенесення предметів. Після дощу протріть коробку сухою тканиною перед відкриттям. Не зберігайте в ній легкозаймисті або їдкі речовини. Не ставайте на кришку. Виріб не призначений для дітей. З огляду на небезпеку задихнутися усередині місця для зберігання, продукт повинен бути захищений так, щоб запобігти доступу до нього дітей. Це не коробка для іграшок.**
| RU ПРАВИЛА БЕЗОПАСНОГО ИСПОЛЬЗОВАНИЯ: Очень лёгкая сборка — пользователь должен выполнить её согласно инструкции и всем указаниям. Не пропускайте ни одного этапа. В случае пожара не пытайтесь тушить горящий полипропилен водой. Всегда надевайте защитные очки и следуйте инструкциям производителя при работе с электроинструментами. Не используйте жесткие щетки или абразивные чистящие средства, так как это может повредить поверхность. Для очистки используйте воду и мягкое мыло. Не храните в коробке горячие предметы, такие как недавно использованные грили, паяльные лампы и т. д. Не используйте изделие для переноски предметов. После дождя протрите коробку сухой тканью перед открытием. Не храните в ней легковоспламеняющиеся или едкие вещества. Не вставляйте на крышку. Не предназначено для использования детьми. Из-за опасности удушья индустрия внутри ящика, продукт должен быть защищен от возможности доступа для детей. Это не коробка для игрушек.
| BG ПРАВИЛА ЗА БЕЗОПАСНА УПОТРЕБА: **Много лесен монтаж, потребителят трябва да го извърши съгласно инструкцията и всички указания. Не пропускайте нито един етап. При пожар не гасете горящ полипропилен с помощта на вода. При употреба на механични инструменти потребителят трябва да ползва защитни очила и във всеки случай да постъпва съгласно инструкциите на производителя. Почистването с помощта на грапава четка или абразивни средства може да предизвика повреда на продукта. Почиствайте с вода и мек почистващ препарат. Не е разрешено да съхранявате в кутията продукти**

с висока температура, напр. грил, поялна лампа и т. н.
Кутията не е предназначена за пренасяне на предмети. При дъжд избършете кутията на сухо преди да я отворите. Продуктът не е пригоден за складиране на леснозапалими или разяждащи вещества. Не е разрешено да се качвате върху капака. Не е предназначена за деца. Поради опасност от задушаване вътре в кутията предпазете продукта така, че достъп на децата да стане невъзможен. Това не е кутия за играчки.
| AL PARIMET E PËRDORIMIT TË SIGURT: Montim shumë i lehtë – përdoruesi duhet ta kryejë sipas udhëzimeve dhe të gjitha specifkimeve. Mos anashkaloni asnjë hap. Në rast zjarri, mos përdorni ujë për të shuar polipropilenin. Kur përdorni vegla mekanike, përdoruesi duhet të mbajë syze mbrojtëse dhe gjithmonë të veprojë sipas udhëzimeve të prodhuesit. Pastrimi me furçë të fortë ose me produkte abrasive mund të dëmtojë produktin. Pastrojeni me ujë dhe sapun të butë. Ndalohet ruajtja në kuti e artikujuve me temperaturë të lartë, p.sh. grill, llampë saldimi etj. Kutia nuk është menduar për bartjen e sendeve. Në rast të reshjeve, fshijeni kutinë para se ta hapni. Produkti nuk është i përshtatshëm për ruajtjen e substancave të ndezshme ose gërryese. Ngjitja në arkë nuk lejohet. Nuk është e destinuar për fëmijët. Për shkak të rrezikut të mbytyjes brenda kutisë magazinimit, produkti duhet të mbrohen, që fëmijët të mos kenë qasje në të. Kjo nuk është kuti lodrash.
| **NO RETNINGSLINJER FOR VEDLIKEHOLD OG SIKKERHET: Svært enkel montering – brukeren skal utføre den i henhold til instruksjonene og alle retningslinjer. Ikke hopp over noen trinn. Ved brann må du ikke forsøke å slukke brennende polypropylen med vann. Bruk vernebriller og følg alltid produsentens anvisninger ved bruk av elektriske verktøy. Rengjøring med en grov børste eller slipende midler kan skade produktet. Rengjør med vann og mild såpe. Det er ikke tillatt å oppbevare gjenstander med høy temperatur i oppbevaringsboksen, f.eks. grill, brennere, blåselampe osv. Oppbevaringsboksen er ikke beregnet for transport av gjenstander. Ved regn, tørk boksen før du åpner den. Ikke egnet for oppbevaring av brannfarlige eller etsende stoffer. Det er ikke tillatt å stå på lokket. Ikke beregnet for bruk av barn. På grunn av fare for kvelning inne i oppbevaringsboksen må produktet sikres slik at barn ikke får tilgang. Dette er ikke en oppbevaringsboks for leker.**
| FI HOITO- JA TURVALLISUUSOHJEET: Erittäin helppo koota – käyttäjän tulee suorittaa kokoaminen ohjeiden ja kaikkien määräysten mukaisesti. Älä ohita yhtään vaihetta. Tulipalon sattuessa älä yritä sammuttaa palavaa polypropeenia vedellä. Käytä suojalaseja ja noudata aina valmistajan ohjeita käyttäessäsi sähkökäyttöisiä työkaluja. Puhdistaminen karkealla harjalla tai hankaavilla aineilla voi vahingoittaa tuotetta. Puhdista vedellä ja miedolla saippualla. Varastolaatikkoon ei saa säilyttää korkealämpöisiä esineitä, kuten grilliä, polttimia, juotoslampua jne. Varastolaatikko ei ole tarkoitettu esineiden kuljettamiseen. Sateen jälkeen kuivaa laatikko ennen sen avaamista. Ei sovellu syttyvien tai syövyttävien aineiden säilytykseen. Kannen päälle ei saa nousta. Ei tarkoitettu lasten käyttöön. Tukeutumisvaaran vuoksi varastolaatikko on pidettävä lasten ulottumattomissa. Tämä ei ole lelujen säilytyslaatikko.
| **DK RETNINGSLINJER FOR PLEJE OG SIKKERHED: Meget nem at samle – brugeren skal udføre samlingen i henhold til instruktionerne og alle retningslinjer. Spring ikke nogen trin over. I tilfælde af brand må du ikke forsøge at slukke brændende polypropylen med vand. Brug beskyttelsesbriller og følg altid producentens anvisninger ved brug af elektrisk værktøj. Rengøring med en grov børste eller slibende midler kan beskadige produktet. Rengør med vand og mild sæbe. Det er ikke tilladt at opbevare genstande med høj temperatur i opbevaringskassen, f.eks. grill, brændere, loddelampe osv. Opbevaringskassen er ikke beregnet til transport af genstande. Ved regn skal kassen tørres, før den åbnes. Ikke egnet til opbevaring af brandfarlige eller ætsende stoffer. Det er ikke tilladt at stå på låget. Ikke beregnet til brug af børn. På grund af risiko for kvælning inde i opbevaringskassen skal produktet sikres, så børn ikke får adgang. Dette er ikke en legetøjsopbevaringskasse.**
| SE SKÖTSEL OCH SÄKERHETSANVISNINGAR: Mycket enkel montering – användaren ska utföra den enligt instruktionerna och alla riktlinjer. Hoppa inte över några steg. Vid brand, försök inte släcka brinnande polypropen med vatten. Använd skyddsglasögon och följ alltid tillverkarens anvisningar vid användning av elverktyg. Rengöring med en grov borste eller slipande medel kan skada produkten. Rengör med vatten och mild tvål. Det är inte tillåtet att förvara föremål med hög temperatur i förvaringslådan, t.ex. grill, brännare, blåslampa osv. Förvaringslådan är inte avsedd för transport av föremål. Vid regn, torka lådan innan du öppnar den. Ej lämplig för förvaring av brandfarliga eller frätande ämnen. Det är inte tillåtet att stå på locket. Ej avsedd för användning av barn. På grund av kvävningsrisk inne i förvaringslådan måste produkten säkras så att barn inte får tillgång. Detta är inte en leksaksförvaringslåda.
| **EL ΟΔΗΓΙΕΣ ΑΣΦΑΛΟΥΣ ΧΡΗΣΗΣ: Πολύ εύκολη συναρμολόγηση, ο χρήστης πρέπει να ακολουθεί προσεκτικά τις οδηγίες και όλες τις κατευθυντήριες γραμμές. Μην παραλείπετε κανένα βήμα. Σε περίπτωση φωτιάς, μην προσπαθήσετε να σβήσετε το καίόμενο πολυπροπυλένιο με νερό. Να φοράτε προστατευτικά γυαλιά και να ακολουθείτε πάντα τις οδηγίες του κατασκευαστή κατά τη χρήση ηλεκτρικών εργαλείων. Ο καθαρισμός με σκληρή βούρτσα ή λειαντικά καθαριστικά μπορεί να προκαλέσει ζημιά στο προϊόν. Καθαρίστε με νερό και ήπιο σαπούνι. Απαγορεύεται η αποθήκευση αντικειμένων υψηλής θερμοκρασίας στο χώρο αποθήκευσης, π.χ. ψησταριές, καυστήρες, κολλητήρια κ.ά. Ο αποθηκευτικός χώρος δεν προορίζεται για μεταφορά αντικειμένων. Σε περίπτωση βροχής, σκουπίστε το κιβώτιο μέχρι να στεγνώσει πριν το ανοίξετε. Δεν είναι κατάλληλο για την αποθήκευση εύφλεκτων ή διαβρωτικών ουσιών. Απαγορεύεται να στέκεστε στο καπάκι. Δεν προορίζεται για χρήση από παιδιά. Λόγω κινδύνου ασφυξίας στον εσωτερικό αποθηκευτικό χώρο, το προϊόν πρέπει να ασφαλίζεται ώστε να αποτρέπεται η πρόσβαση από παιδιά. Δεν είναι κατάλληλο για αποθήκευση παιχνιδιών.**

PL OGRANICZONA 2-LETNIA GWARANCJA / KARTA GWARANCYJNA. Firma Keter jest uznanym dostawcą innowacyjnych produktów o wysokiej jakości i nowoczesnej konstrukcji. Wszystkie oferowane przez firmę produkty zostały wyprodukowane z materiałów wysokiej jakości oraz poddane zostały rygorystycznym badaniom i kontrolom. W razie jakichkolwiek problemów z produktem prosimy kierować swoje zastrzeżenia do Działu Obsługi Klienta dystrybutora produktu. Gwarancja obowiązuje od daty zakupu pod warunkiem okazania dowodu zakupu. Keter przeprowadza badania wszystkich swoich produktów pod kątem trwałości i użytkowania oraz w ramach 2-letniej gwarancji zapewnia wymianę wadliwych produktów lub części, a także componentów ze śladami odbarwienia, przy czym decyzja o ewentualnej wymianie pozostaje w wyłącznej gestii Keter lub Dystrybutora. Gwarancja nie obejmuje jakichkolwiek uszkodzeń spowodowanych na skutek: użycia siły, nieprawidłowej obsługi, transportu, nieostrożności, użytkowania w jakimkolwiek innym celu niż do użytku osobistego lub domowego, a także uszkodzeń powstałych na skutek przeroбки, malowania lub montażu wykonanego niezgodnie z instrukcją montażu oraz uszkodzeń spowodowanych przez nadmierne obciążenie. Ponadto niniejsza ograniczona gwarancja nie obejmuje uszkodzeń powstałych na skutek działania „siły wyższej”, w tym między innymi opadów gradu, burzy, wiatru, zalania, powodzi i pożaru, a także szkód wynikowych lub następnych. Po uregulowaniu ewentualnego roszczenia okres gwarancji będzie wciąż liczony i upłynie z dniem jej wygaśnięcia. Dystrybutor nie ponosi odpowiedzialności za jakiegokolwiek uszkodzenia spowodowane przez jakiegokolwiek przechowywane artykuły.
| **HU KORLÁTOZOTT 2 ÉVES GARANCIA / GARANCIA JEGY. A Keter cég kiváló minőségű és modern szerkezetű innovatív termékek elismert beszállítója. A cég által ajánlott összes termék magas minőségű anyagokból készült és szigorú bevizsgálásokon és ellenőrzéseken esett át. A termékek kapcsolatos bárminemű probléma esetén kérjük lépjen kapcsolatba a termék forgalmazójának Ügyfélszolgálati Osztályával. A garancia a termék megvásárlásának a napján lép életbe a vásárlási bizonylat mellékelésének a feltételével. A Keter minden termék esetében ellenőrzi annak tartósságát és használatát, illetve a 2 éves garancia keretein belül biztosítja a hibás termékek vagy azok elemének, illetve az elszíneződés jeleit mutató komponensek cseréjét, de az esetleges cserére vonatkozó döntés meghozása kizárólag a Keter cég hatáskörébe tartozik. A garancia nem terjed ki erő kifejtése, helytelen használat és szállítás, figyelmetlenség, a személyes és otthoni használattól eltérő használat, a termék módosítása, átfestése okozta meghibásodásokra, valamint az útmutatótól eltérő összeszerelés és a termék túlságos terhelése okozta sérülésekre. Ezen túlmenően ez a korlátozott garancia nem terjed ki az Isten cselekedeteiből eredő károkra, beleértve, de nem kizárólagosan a jégesőt, vihart, szelet, árvizet, áradást és tüzet, illetve a közvetlen vagy közvetett károkat. A kialakult garanciális igények teljesítése után a garancia továbbra is érvényben marad és az eredetileg meghatározott időpontban jár le. A Forgalmazó nem vállal felelősséget a termékben tárolt bárminemű anyag okozta bárminemű sérülésért.**
| CZ OMEZENÁ DVOULETÁ ZÁRUKA / ZÁRUČNÍ KARTA. Firma Keter je uznávaný dodavatel inovativních produktů s vysokou kvalitou a moderní konstrukcí. Veškeré výrobky této firmy jsou vyrobeny z vysoce kvalitních materiálů a byly podrobeny přísným zkouškám a kontrolám. Máte-li s produktem jakékoli problémy, své připomínky směřujte na Zákaznické oddělení distributora produktu. Záruka platí od data zakoupení výrobku pod podmínkou, že bude předloženo doklad o koupi. Keter testuje všechny své výrobky z hlediska životnosti a funkčnosti a v rámci dvouleté záruky zajišťuje výměnu vadných produktů nebo dílů a také componentů se známkami odbarvení, přičemž rozhodnutí o případné výměně je plně v kompetenci firmy Keter nebo distributora. Záruka se nevztahuje na jakákoli poškození způsobená: použitím síly, nesprávnou obsluhou, přepravou, neopatrností, použitím k jakémukoli jinému účelu než pro osobní nebo domácí potřebu, a také poškození způsobená přestavbou, natřením nebo montáží provedení v rozporu s návodem či poškození v důsledku přetěžování. Kromě toho se tato omezená záruka nevztahuje na škody způsobené vyšší mocí, včetně krupobití, bouří, větru, záplav, povodní a požárů, ani na přímé nebo nepřímé škody. Po vyřízení případné reklamace poběží záruční doba dále až do data jejího vypršení. Distributor nenese odpovědnost za jakékoli poškození způsobené skladovanými věcmi.
| **SK OBMEDZENÁ 2 ROČNA ZÁRUKA / ZÁRUČNÁ KARTA. Firma Keter**

je uznávaným dodávateľom inovatívnych produktov vysokej kvality s modernou konštrukciou. Všetky firmou ponúkané produkty boli vyrobené z vysoko kvalitných materiálov a podrobené prísnym skúškam a kontrolám. V prípade akýchkoľvek problémov s produktom, smerujte prosím vaše výhrady k Zákazníckému servisu distribútora výrobku. Záruka platí odo dňa nákupu pod podmienkou predloženia nákupného dokladu. Keter vykonáva skúšky všetkých svojich produktov, čo sa ich stálosti a používania týka, a v rámci 2 ročnej záruky zaistúje výmenu vadných produktov alebo dielov a tiež komponentov so stopami vyblednutia, pričom rozhodnutie o prípadnej výmene zostáva výhradne na uvážení Keter alebo distribútora. Záruka sa nevzťahuje na akékoľvek poškodenia vzniknuté v dôsledku použitia sily, nesprávnej obsluhy, prepravy, neopatrnosti, používania k akýmkoľvek iným účelom než k osobnému alebo domácemu použitiu a tiež na poškodenia vzniknuté v dôsledku úprav, natierania alebo montáže vykonanej v rozpore s montážnym návodom a poškodení vyvolaných nadmerným zaťažením. Okrem toho sa táto obmedzená záruka nevzťahuje na škody vyplývajúce z vyššej moci, vrátane, ale nie výlučne, krupobitia, búrok, vetra, zaplavenia, povodne a požiaru, alebo následných alebo vyvolaných týmito skutočnosťami škôd. Po vybavení prípadného nároku pobeží záručná doba ďalej a uplynie s dňom jej vypršania. Distribútor nenesie zodpovednosť za žiadne poškodenia spôsobené akýmkoľvek skladovanými predmetmi. | SLO OMEJENA 2-LETNA GARANCIJA / GARANCIJSKI LIST. Firma Keter je priznani dobavitelj inovativnih izdelkov visoke kakovosti in moderne konstrukcije. Vsi izdelki, ki jih firma ponuja, so proizvedeni iz materialov vrhunske kakovosti ter so bile strogo pregledane. V primeru nepravilnosti, prosimo, da reklamacijo prijavite Oddelku za storitve za stranke distributerja izdelka. Garancija velja od dne datuma nakupa, pod pogojem, da predstavite potrdilo o nakupu. Keter vse svoje izdelke pregleduje glede na trajnost in uporabnost ter v okviru 2-letne garancije zagotavlja zamenjavo vseh pokvarjenih izdelkov oziroma delov, kakor tudi elementov, ki imajo sledove spremembe barve, pri čemer o morebitni zamenjavi vedno odloča firma Keter oziroma Distributer. Garancija ne zajema kakršnihkoli poškodb zaradi: ravnanja z uporabo sile, nepravilne uporabe, prevoza, nepazljivega ravnanja, uporabljanja izdelka za druge namene kot osebna ali domača uporaba, kakor tudi poškodb zaradi predelave, barvanja oziroma montaže, ki ni skladna z navodili za montažo ter poškodb zaradi prekomerne obremenitve. Poleg tega ta omejena garancija ne krije škode, ki je posledica višje sile, vključno, vendar ne omejeno na točo, nevihto, veter, poplave, poplavljanje in požar, niti posledične ali posredne škode. Po rešitvi morebitnega zahtevka, se obdobje garancije šteje naprej in poteče z dnem poteka garancije. Distributer ne odgovarja za kakršnekoli poškodbe, ki so jih povzročili znotraj hranjeni izdelki. | RO GARANȚIE DE 2 ANI LIMITATĂ / CARD GARANȚIE. Firma Keter este un furnizor recunoscut de produse inovatoare de înaltă calitate și un design modern. Toate produsele oferite de companie sunt realizate din materiale de înaltă calitate și au fost supuse unor teste și inspecții riguroase. În cazul în care apare orice problemă cu Produsul, vă rugăm să notificați Departamentul de Servicii cu Clienții al distribuitorului produsului. Garanția este valabilă de la data achiziționării la prezentarea dovezii de cumpărare. Keter testează toate produsele sale cu privire la durabilitatea și funcționarea acestora, iar în cadrul garanției de 2 ani asigură înlocuirea produselor defecte sau a unor părți, precum și a componentelor cu urme de decolorare, decizia cu privire la o posibilă de schimb este la discreția exclusivă a firmei Keter sau a Distribuitorului. Garanția nu acoperă daunele rezultate din: folosirea forței, manipularea necorespunzătoare, transportul produsului, lipsa de prudență în utilizare, folosirea pentru orice alt scop decât pentru uz casnic sau personal, precum și daunele rezultate din alterarea, pictarea sau din asamblarea care nu au fost efectuate în conformitate cu instrucțiunile de asamblare și daunele cauzate de sarcină excesivă. În plus, acesteșă garanție limitată nu acoperă daunele rezultate din forță majoră, inclusiv, dar fără a se limita la, grindină, furtună, vânt, inundații, potop și incendii, nici daunele directe sau indirecte. Ulterior plății potențialelor creanțe perioada de garanție va decurge în continuare și expiră la data încheierii sale. Distribuitorul nu este responsabil pentru daunele cauzate de produsele păstrate în interior. | HR/BIH OGRANIČENA 2-GODIŠNJE JAMSTVO / JAMSTVENI LIST. Tvrtka Keter je priznati dobavljač inovativnih proizvoda visoke kvalitete i modernog dizajna. Svi proizvodi koje nudi tvrtka izrađeni su od visokokvalitetnih materijala, te su podvrgnuti strogom testiranju i kontroli. U slučaju bilo kojih problema s proizvodom obratite se Službi za korisnike distributera proizvoda. Jamstvo vrijedi od dana kupnje uz predočenje dokaza o kupnji. Keter testira sve svoje proizvode za trajnost i rad i unutar 2-godišnjeg jamstva jamči zamjenu neispravnih proizvoda ili dijelova, kao i dijelova s trgovima promjene boje, odluku o mogućoj zamjeni donosi isključivo Keter ili Distributer. Jamstvo ne pokriva štetu nastalu zbog: uporabe sile, nepravilnog rukovanja, transporta, nepažnje, uporabe u druge svrhe osim za osobne ili domaćinske, kao i štete nastale uslijed izvršenih promjena, bojenja ili montaže koja nije u skladu sa uputama i oštećenja zbog pretjeranog opterećenja. Osim toga, ovo ograničeno jamstvo ne pokriva štetu nastalu kao rezultat više sile, uključujući, ali ne ograničavajući se na, grad, oluju, vjetar, plavljenje, poplave i požar, niti posljedične ili posredne štete. Nakon plaćanja bilo kakvih potraživanja jamstveni rok i dalje će se računati i istječe na dan njegovog isteka. Distributer neće biti odgovoran za bilo kakvu štetu uzrokovanu pohranjenim proizvodima. | SRB OGRANIČENA 2-GODIŠNJA GARANCIJA / GARANTNI LIST. Firma Keter je prepoznat dobavljač inovativnih proizvoda visokog kvaliteta i moderne izvedbe. Svi proizvodi koje nudi kompanija su napravljeni od visokokvalitetnih materijala i su podvrgnuti rigoroznim ispitivanjima i inspekcijama. U slučaju bilo kakvih problema sa proizvodom, obratite se Korisničkoj službi distributera proizvoda. Garancija važi od dana prodaje pod uslovom da imate dokaz o kupovini. Keter testira sve svoje proizvode u pogledu trajnosti i uslova korišćenja te tokom 2-godišnje garancije garantuje zamenu neispravnih proizvoda ili delova, kao i komponenata sa trgovima promene boje, s time što odluku o mogućoj zameni donosi isključivo Keter ili Distributer. Garancija ne pokriva bilo kakva oštećenja nastala usled: upotrebe sile, nepravilnog rukovanja i transporta, bezbrižnosti, upotrebe za bilo koje druge svrhe osim za ličnu ili kućnu upotrebu, kao i oštećenja nastala zbog promena u konstrukciji, bojenja ili montaže koja nije u skladu sa uputstvima i oštećenja izazvana preteranim opterećenjem. Pored toga, ova ograničena garancija ne pokriva štetu nastalu usled više sile, uključujući, ali ne ograničavajući se na, grad, oluju, vetar, poplave, potop i požar, niti posledični ili posredno štetu. Nakon regulisanja mogućeg potraživanja garantni rok teče dalje do trenutka isteka garancije. Distributer nije odgovoran za bilo kakva oštećenja uzrokovana skladištenim materijalima. | LT RIBOTA 2 METŲ GARANTIJA / GARANTINĖ KORTELĖ. Keter įmonė yra pripažinti geras kokybės ir naujoviškos konstrukcijos inovatyvių produktų tiekėjas. Visi įmonės siūlomi produktai yra pagaminti iš aukštos kokybės medžiagų, jiems yra atliekami griežti tyrimai ir kontrolė. Jei atsirastų kokios nors problemos susijusios su produktu, prašome kreiptis į prekės platintojo Klientų aptarnavimo skyrių. Garantija galioja nuo pirkimo datos, pateikus pirkimo dokumentą. Keter, patvarumo ir naudojimo atžvilgiu, atlieka visų savo produktų keitimą, o taip pat 2 metų garantijos galiojimo metu užtikrina produktų arba dalių su defektais ir komponentų su spalvos pakeitimu iškeitimą. Galutinį sprendimą dėl produkto keitimo priima tik Keter ir platintojo įmonė. Garantija nėra taikoma gedimams atsiradusiems dėl: jėgos panaudojimo, netinkamo naudojimo, transporto, neatsargumo, naudojant kokiam nors kitam tikslui negu asmeniniam ar naudojimui namuose, o taip pat gedimams atsiradusiems dėl įvestų pakeitimų, dažymo arba montavimo atlikto ne pagal montavimo instrukciją ir gedimams atsiradusiems dėl per didelės apkrovos. Be to, ši ribota garantija netaikoma žalai, atsiradusiai dėl force majeure, įskaitant, bet neapsiribojant, krušą, audrą, vėją, potvynius, užliejimą ir gaisrą, arba pasekminiams ar netiesioginiams nuostoliams. Galutinai sutvarkius pateikiamas pretenzijas garantijos laikotarpis yra skaičiuojamas toliau ir nustos galioti po jos termino pabaigos. Keter ir platintojas neatsako už gedimus, kurie atsiranda dėl netinkamų laikyti daiktų. | LV IEROBĒŽOTA 2 GADU GARANTIJA / GARANTIJAS TALONS. Firma Keter ir atzīts augstas kvalitātes un modernas konstrukcijas inovācijas produktu piegādātājs. Visi firmas piedāvātie produkti tika izgatavoti no augstas kvalitātes materiāliem kā arī tika pakļauti rūpīgai testēšanai un kontrolei. Jebkādu problēmu gadījumā ar produktu, lūdzam sūtīt savas pretenzijas uz produkta izplatītāja Klientu Apkalpošanas Nodaļu. Garantija sākas no pirkšanas datuma ar nosacījumu ka tiek uzrādīts pirkšanas čeks. Keter veic visu savu produktu pārbaudi attiecībā uz izturību un lietošanu kā arī 2 gadu garantijas ietvaros nodrošina bojāto produktu vai detaļu un komponentu ar krāsas tonu izmaiņas apmaiņu, pie kam lēmumu par varbūtējo apmaiņu pieņem tikai firma Keter un izplatītājs. Garantija neattiecas uz jebkādiem bojājumiem radītiem: izmantojot spēku, nepareizi apkalpojot, transportējot, neuzmanības gadījumā, lietojot citā nolūkā nekā individuālā vai mājsaimniecības lietošanā, kā arī bojājumiem radītiem konstrukcijas izmaiņu, krāsošanas rezultātā vai veicot montāžu neatbilstoši instrukcijai kā arī bojājumiem radītiem produktu pārmērīgi pārslogojot. Turklāt šī ierobežotā garantija neattiecas uz bojājumiem, kas radušies nepārvaramas varas rezultātā, tostarp, bet ne tikai, krusa, vētra, vējš, applūšana, plūdi un ugunsgrēki, kā arī izrietošie vai netiesīe bojājumi. Pēc varbūtējās prasības apmierināšanas garantijas laiks tiks joprojām skaitīts un beigsies līdz ar tā termiņa beigām. Keter un izplatītājs neatbild par jebkādiem bojājumiem, kurus radās no jebkādiem uzglabātiem produktiem. | EST PIIRATUD 2-AASTANE GARANTII / GARANTII KAART. Firma Keter on tunnustatud kvaliteetsete ja kaasaegse konstruksiooniga innovatiivsete toodete tarnija. Kõik firma poolt pakutud tooted on toodetud kõrge kvaliteediga materjalidest ja läbinud detailsed uuringud ja kontrollid. Mistahes probleemide tekkel tootega esitage oma märkused toote turustaja Klienditeeninduse osakonnale. Garantii kehtib ostukuupäevast, ostutõendi esitamise alusel. Keter ja turustaja teostab kõikide oma toodete püsivuse ja kasutamise uuringuid ja tagab 2-aastase garantiiperioodi jooksul defektsete toodete või osade ning värvimuutuste jälgedega elementide asendamist, kusjuures otsuse väljavahetamise kohta teeb firma Keter. Garantii ei hõlma

mistahes vigastusi, mida on põhjustanud: jõu kasutamine, vale hooldus ja transport, ettevaatamatus, mistahes muul kui isiklikul või kodusel otstarbel kasutamine ning kahjustusi, mis on tekkinud konstruksiooni muudatuste, värvimise või kasutusjuhendi juhiseid rikkuva paigalduse tõttu, aga ka kahjustusi, mis on tekkinud liigse koormuse kasutamise tõttu. Lisaks ei kata käesolev piiratud garantii kahjusid, mis on põhjustatud kõrgema jõu tõttu, sealhulgas, kuid mitte ainult, rahe, torm, tuul, uputus, üleujutus ja tulekahju, ega kaudseid ega tagajärgedest tulenevaid kahjusid. Pärast nõude reguleerimist arvestatakse garantiiperioodi kestust edasi ja see lõppeb garantii kustumise päeval. Keter ja turustaja ei kanna vastutust kahjustuste eest, mida on põhjustanud mistahes kastis hoitud tooted. | UA ОБМЕЖЕНА 2-РІЧНА ГАРАНТІЯ / ГАРАНТІЙНИЙ ТАЛОН. Компанія „Keter” є провідним постачальником інноваційних високоякісних продуктів в сучасному дизайні. Всі пропонувані компанією продукти виготовлені з високоякісних матеріалів та ретельно протестовані. При виникненні будь-яких проблем з виробом, будь-ласка, присилайте свої зауваження у Відділ обслуговування покупців дистриб’ютора продукту. Гарантія діє від дати покупки при наявності підтвердження покупки. Компанія „Keter” тестує всю свою продукцію з точки зору їх міцності і експлуатації, а також в рамках 2-х річної гарантії забезпечує заміну дефектних продуктів або складових частин, а також компонентів зі слідами вицвітання, при цьому рішення про можливу заміну залишається виключно за компанією „Keter” або Дистриб’ютором. Гарантія не поширюється на будь-які пошкодження, що виникли в результаті застосування надмірної сили, неправильної експлуатації, перевезення, необережності, використання не за призначенням, а також пошкодження у зв’язку з модифікацією, фарбуванням або монтажем, що не відповідає інструкції з монтажу, пошкодження у зв’язку з перенавантаженням. Крім того, ця обмежена гарантія не поширюється на пошкодження, спричинені стихійними лихами, включаючи, але не обмежуючись цим, град, шторм, вітер, затоплення, повнь і пожежу, а також непрямі чи побічні збитки. Після задоволення реклаमाції гарантія продовжує діяти до дати її завершення. Дистриб’ютор не несе відповідальності за будь-які збитки, заподіяні в результаті зберігання будь-яких предметів. | RU ОГРАНИЧЕННАЯ 2-ЛЕТНЯЯ ГАРАНТИЯ / ГАРАНТИЙНЫЙ ТАЛОН. Компания „Keter” является ведущим поставщиком инновационных высококачественных продуктов в современном дизайне. Вся предлагаемая компанией продукция изготавливается из высококачественных материалов и подвергается тщательному тестированию и контролю. При возникновении каких-либо проблем с продуктом, пожалуйста, присылайте свои замечания в Отдел обслуживания покупателей дистрибьютора продукта. Гарантия действует со дня совершения покупки при условии предъявления чека или счета. Компания „Keter” тестирует всю свою продукцию с точки зрения их прочности и эксплуатации, а также в рамках 2-х летней гарантии обеспечивает замену дефектных продуктов или составных частей, а также компонентов со следами выцветания, при этом решение о возможной замене остается исключительно за компанией „Keter” или Дистрибьютором. Гарантия не распространяется на любые повреждения, причиненные вследствие: применения силы, неправильного обращения, транспортировки, небрежности, использования в любых других целях, кроме как для личного пользования или домашнего хозяйства, а также повреждения вследствие внесения изменений в конструкцию, покраски или сборки, выполненной с нарушением монтажной инструкции, и повреждения от избыточной нагрузки. Кроме того, настоящая ограниченная гарантия не распространяется на ущерб, возникший в результате стихийных бедствий, включая, помимо прочего, град, шторм, ветер, затопление, наводнение и пожар, а также косвенные или побочные убытки. После урегулирования возможных претензий гарантийный срок продолжится и завершится в день его истечения. Дистрибьютор не несет ответственности за какой-либо ущерб, причиненный в результате хранения каких-либо предметов. | BG ОГРАНИЧЕНА 2-ГОДИШНА ГАРАНЦИЯ / ГАРАНЦИОННА КАРТА. Фирма Keter е признат доставчик на новаторски продукти с високо качество и модерна конструкция. Всички продукти, предлагани от фирмата, са произведени от висококачествени материали и са подложени на строги прегледи и контроли. В случай на нередовност обадете за рекламация в Отдел по клиентски сервиз на Дистрибутора на продукта. Гаранцията важи от деня на покупка при условие на представяне на свидетелство за покупката. Keter провежда изследвания на всичките свои продукти с оглед на трайността и употребата и в рамките на 2-годишна гаранция осигурява замяна на дефектни продукти или части, а също така на съставките части със следи от обезцветяване, като решението за евентуална замяна е от изключителна компетентност на Keter или на Дистрибутора. Гаранцията не включва никакви повреди, предизвикани от: употреба на сила, неправилна експлоатация, транспорт, непредпазливост, употреба за целта, различна от лична или домашна употреба, както и повреди, възникнали в резултат на преправки, боядисване или монтаж, извършен несъответно на инструкцията за монтаж и повреди, предизвикани от излишно натоварване. Освен това, тази ограничена гаранция не покрива щети, произтичащи от стихийни бедствия, включително, но не само, градушка, буря, вятър, потоп, наводнения и пожар, нито косвени или последващи щети. След уреждане на евентуална претенция гаранционният период продължава да тече и изтича след загуба на силата на гаранцията. Дистрибуторът не носи отговорност за каквито и да е повреди, предизвикани от каквито и да е съхранявани продукти. | AL GARANCIA E KUFIZUAR PËR 2 VITE / KARTË GARANCIE. Keter është një furnizues i njohur i produkteve inovative me cilësi të lartë dhe dizajn modern. Të gjitha produktet e ofruara nga kompania janë bërë nga materiale të cilësisë së lartë dhe i janë nënshtruar testeve dhe inspektimeve rigoroze. Në rast të ndonjë problemi me produktin, ju lutemi drejtojni shqetësimet tuaja Departamentit të Shërbimit të Klientit të shpërndarësit të produktit. Garancia është e vlefshme nga data e blerjes, me kusht që të paraqitet prova e blerjes. Keter teston të gjitha produktet e tij për qëndrueshmëri dhe përdorim dhe, nën një garanci 2-vjeçare, siguron zëvendësimin e produkteve ose pjesëve me defekt, si dhe komponentët me gjurmë ë çngjyrosjes, me vendimin për zëvendësimin e mundshëm që mbetet në diskrecionin e Keter ose Distributori. Garancia nuk mbulon asnjë dëmtim të shkaktuar nga: përdorimi i forcës, funksionimi i gabuar, transporti, pakujdesia, përdorimi për çfarëdo qëllimi të ndryshëm nga përdorimi personal ose shtëpiak, si dhe dëmet që vijnë nga ndryshimi, lyerja ose montimi që nuk kryhet në përputhje me udhëzimet e montimit dhe dëmtimet e shkaktuara nga ngarkesa e tepër. Për më tepër, kjo Garanci e Kufizuar nuk mbulon dëmet që vijnë nga forca madhore, duke përfshirë, por pa u kufizuar në, breshëri, stuhinë, erën, përmytje, inundim dhe zjarrin, ose dëmet pasuese ose të tërthorta. Pas zgjidhjes së çdo pretendimi, periudha e garancisë do të vazhdojë të llogaritet dhe do të përfundojë në datën e skadimit të saj. Distributori nuk mban përgjegjësi për ndonjë dëmtim të shkaktuar nga ndonjë send i ruajtur. | NO 2 ÅRS BEGRENSET GARANTI / GARANTIKORT. Keter er en anerkjent leverandør av innovative produkter med høy kvalitet og moderne design. Alle produkter som tilbys av selskapet er produsert av materialer av høy kvalitet og har gjennomgått strenge tester og kontroller. Ved eventuelle problemer med produktet, vennligst rett dine klager til kundeserviceavdelingen hos produktets distributør. Garantien gjelder fra kjøpsdato, forutsatt at kjøpsbevis fremvises. Keter tester alle sine produkter for holdbarhet og bruk, og innenfor garantiperioden på 2 år tilbyr vi utskifting av defekte produkter eller deler, samt komponenter med misfarging, der beslutningen om eventuell utskifting utelukkende tas av Keter eller distributøren. Garantien dekker ikke skader forårsaket av: bruk av makt, feilaktig håndtering, transport, uaktsomhet, bruk til annet enn personlig eller husholdningsbruk, samt skader som følge av modifikasjon, maling eller montering som ikke er utført i henhold til monteringsanvisningen, og skader forårsaket av overbelastning. Denne begrensede garantien dekker heller ikke skader forårsaket av «force majeure»-hendelser, inkludert, men ikke begrenset til, hagl, storm, vind, oversvømmelse, flom og brann, samt følgeskader. Etter behandling av et krav vil garantiperioden fortsette å løpe og utløpe på den opprinnelige utløpsdatoen. Distributøren er ikke ansvarlig for skader forårsaket av lagrede gjenstander. | FI RAJOITETTU 2 VUODEN TAKUU / TAKUUKORTTI. Keter on tunnettu innovatiivisten, korkealaatuisten ja modernisti muotoiltujen tuotteiden toimittaja. Kaikki yrityksen tarjoamat tuotteet on valmistettu korkealaatuisista materiaaleista ja ne on testattu ja tarkastettu tiukkojen standardien mukaisesti. Mikäli tuotteessa ilmenee ongelmia, pyydämme ottamaan yhteyttä tuotteen jakelijan asiakaspalveluun. Takuu on voimassa ostopäivästä alkaen edellyttäen, että ostotositte esitetään. Keter testaa kaikki tuotteensa kestävyysden ja käytettävyyden osalta ja tarjoaa 2 vuoden takuun puitteissa viallisten tuotteiden tai osien sekä värimuutoksia osoittavien komponenttien vaihdon. Päätös vaihdosta on yksinomaan Keterin tai jakelijan harkinnassa. Takuu ei kata vahinkoja, jotka johtuvat: voimankäytöstä, virheellisestä käsittelystä, kuljetuksesta, huolimattomuudesta, käytöstä muuhun kuin henkilökohtaiseen tai kotilouksettutöön, sekä vahinkoja, jotka johtuvat muokkauksesta, maalaamisesta tai ohjeiden vastaisesta kokoamisesta, eikä vahinkoja, jotka johtuvat liiallisesta kuormituksesta. Tämä rajoitettu takuu ei myöskään kata vahinkoja, jotka johtuvat ylivoimaisesta esteestä, kuten rakeista, myrskystä, tuulesta, vesivahingosta, tulvasta ja tulipalosta, eikä välillisiä tai seurannaisvahinkoja. Mahdollisen korvausasian käsittelyn jälkeen takuuaika jatkuu ja päättyy alkuperäisenä päättymispäivänä. Kjelijä ei ole vastuussa mistään vahingoista, jotka johtuvat varastoiduista tavaroista. | DK 2 ÅRS BEGRÆNSET GARANTI / GARANTIBEVIS. Keter er en anerkendt leverandør af innovative produkter af høj kvalitet og moderne design. Alle produkter, som virksomheden tilbyder, er fremstillet af materialer af høj kvalitet og har gennemgået strenge tests og kontroller. I tilfælde af problemer med produktet bedes du rette dine klager til kundeserviceafdelingen hos produktets distributør. Garantien gælder fra købsdatoen, forudsat at der



forevises købsbevis. Keter tester alle sine produkter for holdbarhed og anvendelse og tilbyder inden for den 2-årige garantiperiode udskiftning af defekte produkter eller dele samt komponenter med misfarvning, hvor beslutningen om eventuel udskiftning udelukkende træffes af Keter eller distributøren. Garantien dækker ikke skader forårsaget af: brug af kraft, forkert håndtering, transport, uforsigtighed, brug til andet end personligt eller husholdningsbrug, samt skader som følge af ændringer, maling eller montering, der ikke er udført i henhold til monteringsvejledningen, og skader forårsaget af overbelastning. Denne begrænsede garanti dækker heller ikke skader forårsaget af "force majeure"-hændelser, herunder men ikke begrænset til hagl, storm, vind, oversvømmelse, vandskade og brand, samt følgeskader eller indirekte skader. Efter behandling af et eventuelt krav fortsætter garantiperioden med at løbe og udløber på den oprindelige udløbsdato. Distributøren er ikke ansvarlig for skader forårsaget af opbevarede genstande. | SE 2 ÅRS BEGRÄNSAD GARANTI/ GARANTICERTIFIKAT. Keter är en erkänd leverantör av innovativa produkter med hög kvalitet och modern design. Alla produkter som företaget erbjuder är tillverkade av material av hög kvalitet och har genomgått stränga tester och kontroller. Vid eventuella problem med produkten, vänligen rikta dina klagomål till produktens distributörs kundtjänst. Garantin gäller från inköpsdatum, under förutsättning att inköpsbevis uppvisas. Keter testat alla sina produkter för hållbarhet och användning och erbjuder inom den 2-åriga garantiperioden utbyte av defekta produkter eller delar samt komponenter med missfärgning, där beslut om eventuellt utbyte utslutande fattas av Keter eller distributören. Garantin täcker inte skador som orsakats av: användning av våld, felaktig hantering, transport, vårdslöshet, användning för annat ändamål än personligt eller hushållsbruk, samt skador som uppstått till följd av modifiering, målning eller montering som inte utförts enligt monteringsanvisningen, och skador orsakade av överbelastning. Denna begränsade garanti täcker inte heller skador som orsakats av "force majeure"-händelser, inklusive men inte begränsat till hagel, storm, vind, vattenskada, översvämning och brand, samt följdskador eller indirekta skador. Efter att ett eventuellt krav har behandlats fortsätter garantiperioden att löpa och upphör på det ursprungliga slutdatumet. Distributören ansvarar inte för skador som orsakats av förvarade föremål. | **ΕΛ ΠΕΡΙΟΡΙΣΜΕΝΗ ΕΓΓΥΗΣΗ 2 ΕΤΩΝ / ΚΑΡΤΑ ΕΓΓΥΗΣΗΣ. Η Keter είναι αναγνωρισμένος προμηθευτής καινοτόμων προϊόντων υψηλής ποιότητας και σύγχρονου σχεδιασμού. Όλα τα προϊόντα της εταιρείας κατασκευάζονται από υλικά υψηλής ποιότητας και υποβάλλονται σε αυστηρούς ελέγχους και δοκιμές. Σε περίπτωση οποιουδήποτε προβλήματος με το προϊόν, παρακαλούμε επικοινωνήστε με το Τμήμα Εξυπηρέτησης Πελατών του διανομέα. Η εγγύηση ισχύει από την ημερομηνία αγοράς, με την επίδειξη αποδεικτικού αγοράς. Η Keter ελέγχει όλα τα προϊόντα της για ανθεκτικότητα και χρήση και στο πλαίσιο της 2ετούς εγγύησης παρέχει αντικατάσταση ελαττωματικών προϊόντων ή μερών, καθώς και εξαρτημάτων με σημάδια αποχρωματισμού, ενώ η απόφαση για πιθανή αντικατάσταση ανήκει αποκλειστικά στην Keter ή τον διανομέα. Η εγγύηση δεν καλύπτει ζημιές που οφείλονται σε: χρήση βίας, κακή χρήση, μεταφορά, αμέλεια, χρήση για σκοπό άλλον από προσωπική ή οικιακή, καθώς και ζημιές που προκλήθηκαν από τροποποιήσεις, βάψιμο ή συναρμολόγηση μη σύμφωνη με τις οδηγίες και ζημιές από υπερβολικό φορτίο. Επιπλέον, αυτή η περιορισμένη εγγύηση δεν καλύπτει ζημιές από «ανωτέρα βία», όπως χαλάζι, καταιγίδα, άνεμο, πλημμύρα, υποχώρηση νερού, φωτιά, καθώς και επακόλουθες ή τυχαίες ζημιές. Μετά την επίλυση τυχόν αξιώσεων, η περίοδος εγγύησης συνεχίζεται και λήγει στην αρχική της ημερομηνία. Ο διανομέας δεν φέρει ευθύνη για ζημιές που προκλήθηκαν από αποθηκευμένα αντικείμενα.**



Dystrybutor / Forgalmazó / Distributor / Distribútor / Distributor / Distributor / Distributor / Distributor / Platintojas / Izplatītājs / Turustaja / Дистриб'ютор /
Дистрибьютор / Дистрибутор / Shpërndarës / Distributør / Jakelija / Forhandler / Distributör / Διανομέας:
KETER Poland Sp. z o.o., ul. Wrocławska 34, 76-200 Słupsk, Poland;
KETER Hungary Kft., Zsong-völgy 2, 4211 Ebes, Hungary
**www.keter.com www.keter-lifestyle.com www.keter.pl www.ketershop.hu www.keter.cz
service.poland@keter.com service.hungary@keter.com service.nordic@keter.com gpsr.ketereu@keter.com**